

按图定制

代号	类型	M材质		S表面处理(衬层)	硬度
		芯材	轴承		
UECAY	芯材	铝合金	钢	本色阳极氧化处理	-
UECSN		碳钢	钢		
UECSS		304	钢		
UEPAM	聚氨酯烧结晶品	铝合金	钢	聚氨酯(自然色)	肖氏A95
UEPAN		铝合金	钢	聚氨酯(自然色)	肖氏A90
UEPAS		铝合金	钢	聚氨酯(自然色)	肖氏A70
UEPAF		铝合金	钢	聚氨酯(自然色)	肖氏A50
UEPSSN		304	钢	聚氨酯(自然色)	肖氏A90
UEPSSS		304	钢	聚氨酯(自然色)	肖氏A70
UEPSSF		304	钢	聚氨酯(自然色)	肖氏A50

特点:使用专用拉制铝管,重量轻,价格低。

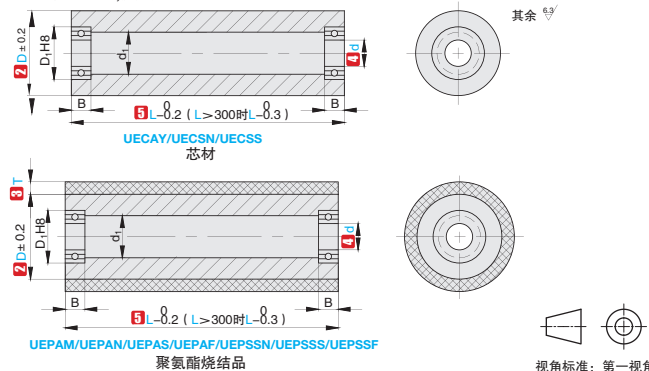

1 代号	2 D	3 T	4 d	5 L	6 追加加工代码
UECAY	D40		d10	L200	LC-100
UEPAM	D40	T5	d10	L200	

1 代号	2 D	3 T	4 d	5 L	适用轴承	D ₁	B	d ₁			
								铝合金	钢	不锈钢	
UECAY UECSN UECSS UEPAM UEPAN UEPAS UEPAF UEPSSN UEPSSS UEPSSF	30		8		RM69/8-2Z	19	6	15	-	-	
			8A		RM608-2Z	22	7	-	15.8	18	
			10		R6900-2Z	22	6	15	15.8	18	
			12		R6901-2Z	24	6	15	15.8	18	
	▲35			10		R6900-2Z	22	6	17	18.1	18
				12		R6901-2Z	24	6	17	18.1	18
				15		R6902-2Z	28	7	22	18.1	18
				8		RM608-2Z	24	8	17	18.7	20
	40			10		R6000-2Z	26	8	17	18.7	20
				12		R6901-2Z	24	6	17	18.7	20
				15		R6902-2Z	28	7	17	18.7	20
				20		R6804-2Z	32	7	22	22.7	22
50		3	10		R6200-2Z	30	9	17	18	22	
		5	12		R6001-2Z	28	8	22	18	22	
		10	15		R6902-2Z	28	7	17	18	22	
			20		R6904-2Z	37	9	27	30	28	
60			25		R6905-2Z	42	9	27	30	28	
			12		R6201-2Z	32	10	22	-	-	
			15		R6002-2Z	32	9	22	-	-	
			20		R6904-2Z	37	9	22	-	-	
80			25		R6905-2Z	42	9	32	-	-	
			30		R6906-2Z	47	9	32	-	-	
			25		R6205-2Z	52	15	41	-	-	
			30		R6006-2Z	55	13	41	-	-	
			35		R6907-2Z	55	10	41	-	-	

- ▲ 聚氨酯烧结晶品的外径为D+2T。(与其他滚轮有所不同)。
- ▲ 端面已进行避让加工,可避免接触轴承内圈。
- ▲ D35不适合于聚氨酯烧结晶品。
- ▲ 端部及内径部未进行表面处理。
- ▲ 将聚氨酯烧结晶在芯材外周上。
- ▲ 部分尺寸可能规格不全。



6 追加加工类型	变更L尺寸
1 代号	LC
详细说明	<p>将L变更为LC LC=指定单位1mm ▲ 50 ≤ LC ≤ 490 ▲ 仅芯材型适用</p>
指定方法	LC-100