

# 胀紧套 薄壁型



大批量  
订购  
bulk order

产品特点: 螺栓可直接安装于联轴器, 壁厚, 内径小, 且适用于铝制带轮。

NEW  
新产品



① 代号	主体材质	表面处理
EDM	45#	-

材质备注: 若有特殊需求可提供 45# 无电解镀镍、SUS304 材质的同规格产品。请联系销售工程师。

### ■ 轴及孔部的推荐公差、表面粗糙度

安装面	公差	表面粗糙度
轴外径	h8	Ra1.6 以下
轴孔部内径	H8	Ra3.2 以下

### 订购编号示例

① 代号	-	② 内径 dr	-	③ 外径 D
EDM	-	8	-	11

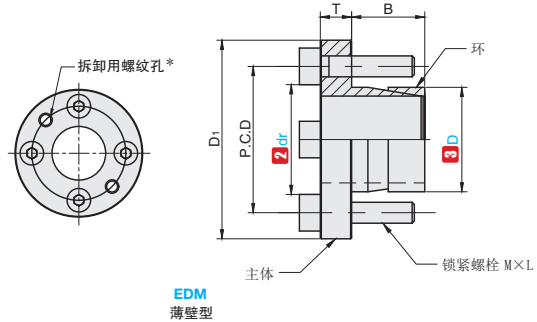

① 代号	主要尺寸						额定负荷	重量	
	② 内径 dr	③ 外径 D	D1	P.C.D.	T	B	MxL	(N.m)	(Kg)
EDM	5	8	21.5	15	4	9.5	M3x10	1.9	0.02
	6	9	22.5	16				1.9	0.02
	8	11	24.5	18				1.9	0.02
	10	13	29	21	5	11.5	M4x18	3.9	0.03
	12	15	31	23				3.9	0.03
	14	18	36	26				3.9	0.05
	15	19	37	27	6	14	M4x18	3.9	0.06
	16	20	38	28				3.9	0.06
	17	21	39	29				3.9	0.06
	19	24	42	32				3.9	0.07
	20	25	46	36	7	15	M5x20	7.8	0.1
	22	26	47	37				7.8	0.1
	24	28	49	39				7.8	0.11
	25	30	51	41				7.8	0.12
30	35	56	46	7.8				0.14	

EDM
6 天发货



小单	大单
1-20	21~
正常	报价

G5  
手柄/手轮  
门组件