

旋转型拉手

快速安装型·外装型 / 标准型·外装型



大批量
订购
bulk order

快速安装型·外装型



①代号	材质	颜色
PHXPIA	PA	黑色

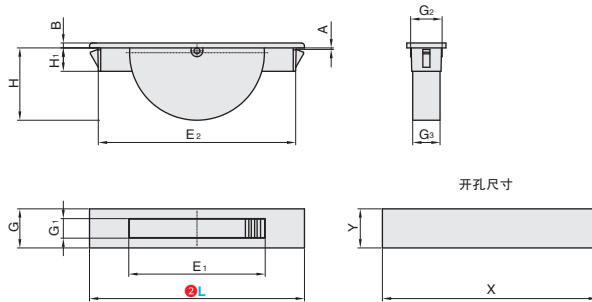

订购编号示例

①代号	-	②L
PHXPIA	-	L110

PHXPIA

视角标准：第一视角

型号		A	E ₁	E ₂	G	G ₁	G ₂	G ₃	H	H ₁	B	X	Y	参考重量 (kg/pcs)
①代号	②L	门板厚度												
PHXPIA	110	0.8~1.5	69.3	101.5	20.0	9.5	15.6	14.0	37.0	12.0	2.5	102.0	16.0	0.1
	110A	1.3~2												



小单	中大单	大单
1-50	51-100	100~
通常	7工作日	现询



1~9	10~
100%	现询

标准型·外装型



①代号	材质	颜色
PHXSJA	SUS304	-

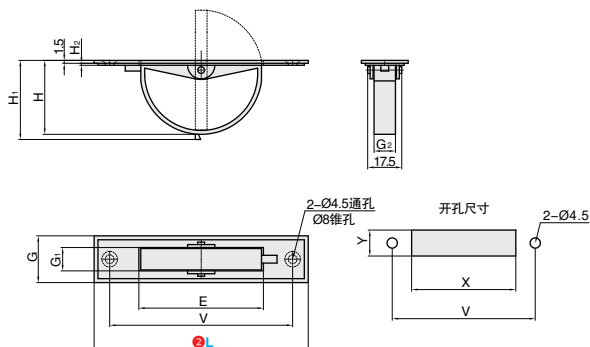

●特点：
美观大方，使用方便，应用广泛。
适合于配电盘及检修口等不希望表面有突起物的场所使用。

●用途：
控制盘，配点盘，检修口等。

△注意：
纵向安装时，请注意正确区分上下。

订购编号示例

①代号	-	②L
PHXSJA	-	L110

PHXSJA

视角标准：第一视角

型号		E	V	G	G ₁	G ₂	H	H ₁	H ₂	X	Y	参考重量 (kg/pcs)
①代号	②L											
PHXSJA	90	52	76	24	12	11	32	36	1	60	20	0.04
	110	64	94				38	42		74		0.05
	135	90	115	25	12	12	50	55	1	102		0.08



小单	中大单	大单
1-50	51-100	100~
通常	7工作日	现询



1-9	10~
100%	现询