



★ 产品特点：可以不损伤轴就实现联接，加厚型支承载力更稳定。



①代号	②材质	③表面处理	④附件
SSHBT	一般结构用钢	四氧化三铁保护膜	1个/2个内六角螺栓(发黑)
SSHET		无电解镀锌	
SSHNT	不锈钢	-	1个/2个内六角螺栓(不锈钢)
SSHCT	铝合金	本色阳极氧化	

▲ 如对防锈性能有要求，请优先选择无电解镀锌表面处理、不锈钢材质和铝合金材质产品。
 ▲ 由于产品批次不同，发货镀锌产品可能存在喷细砂，不影响尺寸及功能。
 ▲ 由于产品批次不同，发货带表面处理产品可能存在色差，不影响尺寸及功能。
 ▲ 四氧化三铁保护膜，无电解镀锌产品带有防锈油。

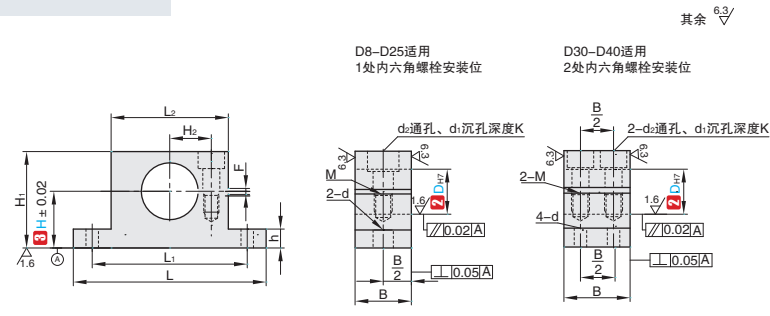

其余 $\sqrt[6.3]{}$

D8-D25适用
1处内六角螺栓安装位

D30-D40适用
2处内六角螺栓安装位

SSHBT
SSHET
SSHNT
SSHCT
侧边开口加厚型

视角标准：第一视角

A2 导向轴支座



①代号 - ②内径D - ③高度H
SSHBT - D10 - H20

①代号	②内径D 公差H7	③高度H 选择型								主要尺寸													
		8	10	15	20	25	30	40	50	60	L	H ₁	B	h	L ₂	L ₁	d	H ₂	紧固螺栓M	d ₂	d ₁	K	F
(侧边开口加厚型) SSHBT SSHET SSHNT SSHCT	8		10	15	20	25	30	40			H+10	15					11						
	10	+0.015 0	10	15	20	25	30	40	50	60		H+11											
	12		10	15	20	25	30	40	50	60	62	H+12	18	6	38	50	6.6	12	M6深度12	6.6	11	6.5	
	13			15	20	25	30	40	50	60		H+12											2
	15	+0.018 0		15	20	25	30	40	50	60		H+14	20										
	16			15	20	25	30	40	50	60		H+14											
	20			20	25	30	40	50	60	80		H+18	25										
	25	+0.021 0		20	25	30	40	50	60	80	85	H+18	30	8	53	70	9	18					
	30			25	30	40	50	60	80		102	H+21											
	35	+0.025 0		25	30	40	50	60	80		106	H+24	35	10	62	82	6.6	22	M8深度16	9	14	9	
40			40	50	60	80				111	H+27	40		66	86		24					3	

- ▲ 可能出现螺孔M底孔贯穿的情况。
- ▲ 内径D按公差H7加工后进行开口加工。有可能因加工增至H8左右。
- ▲ D30-D40有2个内六角螺栓，其余为1个内六角螺栓。



库存品 **1**天发货

- ▲ 常州发货
- ▲ 部分型号7天发货，请以报价为准

数量分类	标准订单	特殊订单
	小单	大单
数量	1-50	51~
交货期	通常	另行报价

