



# 聚氨酯减震环

★ 产品特点：热粘接型相对平整，没有公差造成的不平。



① 代号	材料	④ 硬度	颜色	螺栓材质
PDYUM	聚氨酯	肖氏 A95	自然色	不锈钢
PDZUM		肖氏 A90		
PDDUM		肖氏 A70		
PDEUM		肖氏 A50		
PDFUM	耐磨聚氨酯	肖氏 A90	深棕色	
PDGUM		肖氏 A70		

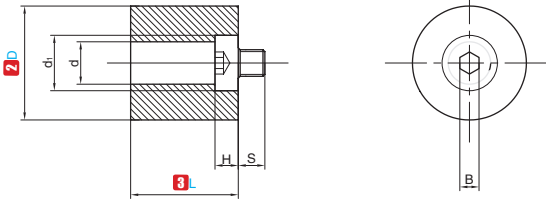

视角标准：第一视角



① 代号 - ② D - ③ L - ④ M  
 PDYUM - D12 - L10 - M4

① 代号	② D	③ L			④ M	d	d <sub>1</sub>	S	H	B	公差			
											D	L	d	
PDYUM PDZUM PDDUM PDEUM PDFUM PDGUM	12	10	15		M4	5	7	6	4	3	±0.3	±0.2	±0.2	
	15	10	15	20	M4 M6	5 8	7 10	6 10	4 6	3 5				
	20		20	25	30	M5 M8	7 9	9 13	8 12	5 8				4 6
	25		20	25	30	M6 M10	8 11	10 16	10 15	6 10				5 8
	30		20	25	30	M6 M8 M10	8 9 11	10 13 16	10 12 15	6 8 10				5 6 8



交货期 **5** 天发货

数量分类	标准订单		特殊订单
	小单	大单	大单
数量	1~100	100~200	201~
交货期	5天发货	+2	另报价

▲ 常州工厂发货。  
 ▲ 部分产品型号 7 天发货，请以报价为准。

A6 垫片、轴环



新商城带来全新体验，3D/2D图纸在线浏览与选型



400-6699-428



www.ant-fa.com