

# 直杆端部形状选择型定位销 内螺纹型

大批量  
订购  
bulk order

产品特点: 前端形状选择的产品, 可降低夹具侧的孔加工成本, 精度较低。

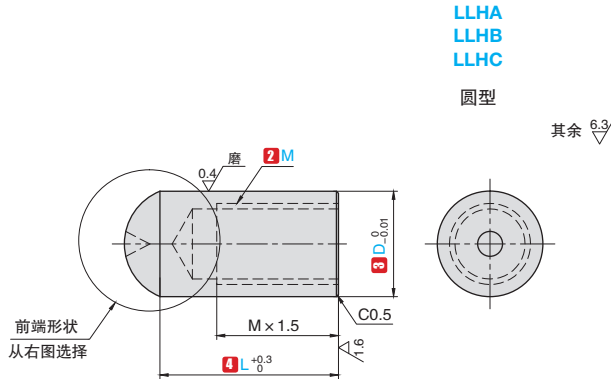

LLHA  
LLHB  
LLHC

圆型

其余 6.3/√

LLHA	
LLHB	
LLHC	

按图定制

订购编号示例 1 代号 - 2 M - 3 D - 4 L - 5 前端尺寸 - 6 材料代码 - 7 追加加工代码  
LLHA - 10 - 14 - L25 - 8 - M12  
LLHA - 20 - 27.8 - L52.1 - 25 - M15 - WSP

1 代号	主要尺寸				
	2 M	3 D 指定单位 0.1mm	4 L 指定单位 0.1mm	5 前端尺寸 指定单位 1mm	
				R	G
LLHA LLHB LLHC	3	6.0~10.0	10.0~25.0	A 形 R ≥ D/2 C 形 R ≤ D/2	B 形 G ≤ D
	4	7.0~12.0	11.0~25.0		
	5	8.0~16.0	13.0~30.0		
	6	9.0~20.0	15.0~40.0		
	8	11.0~20.0	19.0~50.0		
	10	14.0~20.0	23.0~50.0		
	12	18.0~25.0	28.0~60.0		
	16	22.0~30.0	35.0~60.0		
20	26.0~30.0	44.0~60.0			

代号	类型	6 材料代码	材质	表面处理	硬度
LLHA LLHB LLHC	内螺纹型	M03	SKS3 相当	-	淬火硬度 55~60HRC
		M06	SKS3 相当	镀硬铬厚度 3μm 以上	淬火硬度 55~60HRC
		M12	9Cr18Mo	-	淬火硬度 50~55HRC
		M13	304	-	-
		M15	45#	-	淬火硬度 45~50HRC
		M18	45#	四氧化三铁保护膜	淬火硬度 45~50HRC



7 追加加工代码		
两平面加工 WLP	追加扳手孔加工 (φ3.5) WBP	追加扳手孔加工 (φ2.5) WSP

加工规格详情、指定方法, 请参阅定位销追加加工技术信息。

F1  
夹具衬套  
定位销