

# 精密研磨滚珠丝杠·标准螺母型

轴径 12 导程 2·4·5·10



## 标准螺母型

进口产品



CAD 2D/3D

标准加工 按图定制

① 代码	螺母类型	精度等级	② 丝杠直径	③ 导程	丝杠轴			螺母		
					M 材质	H 硬度	热处理	M 材质	H 硬度	热处理
GSREA	标准型	C3	12	2	AISI4150HV	58-62HRC	感应加热 热淬火	SCM420	58-62HRC	渗碳 淬火
				5						
				2						
GSREB	标准型	C5	12	4	AISI4150HV	58-62HRC	感应加热 热淬火	SCM420	58-62HRC	渗碳 淬火
				5						
				10						
GSREC	标准型	C7	12	2	AISI4150HV	58-62HRC	感应加热 热淬火	SCM420	58-62HRC	渗碳 淬火
				5						
				10						

产品特点：适合高定位精度、重载、高频驱动。

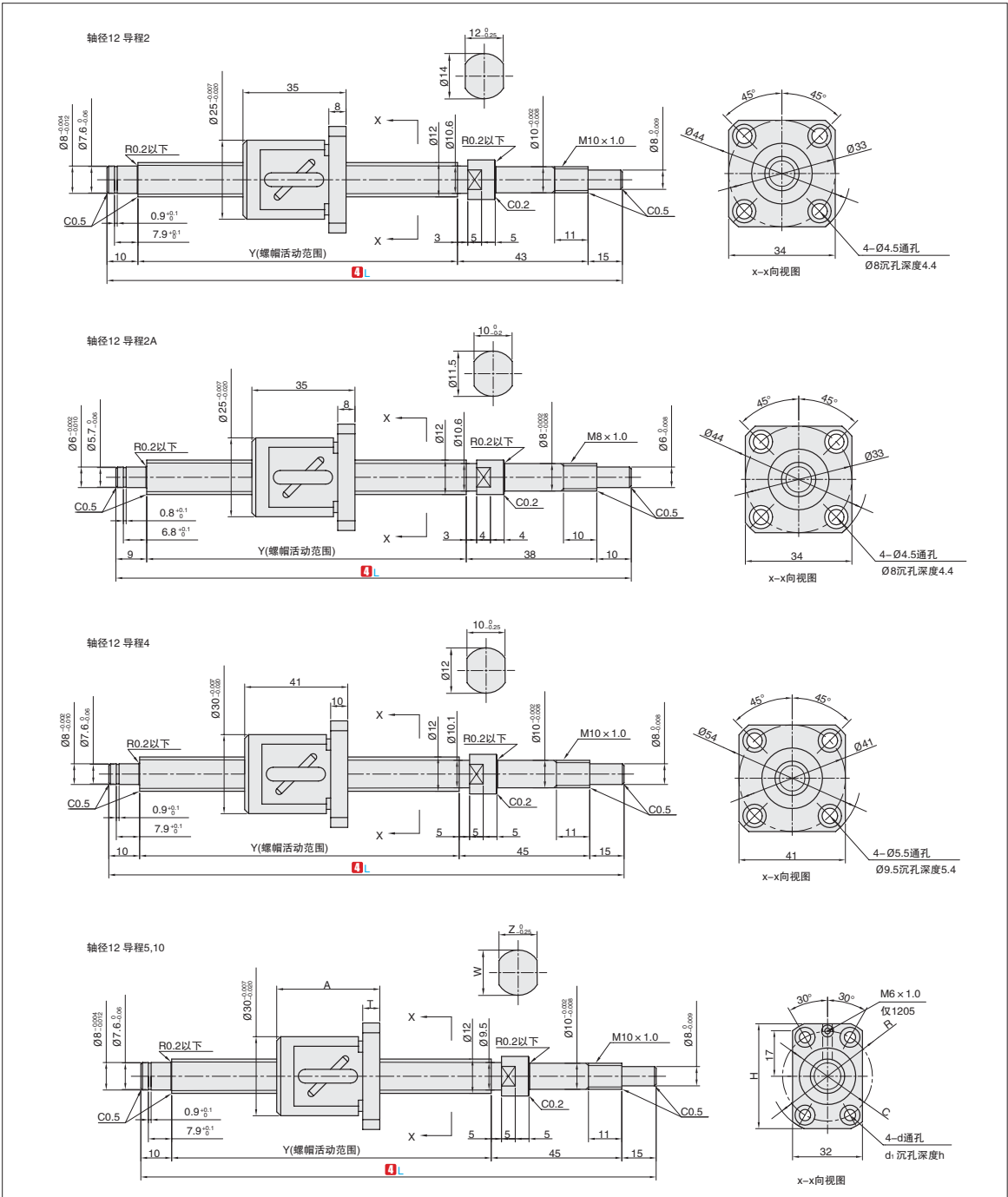

B5  
滚珠丝杠  
支座组件