

# 精制联轴器·梅花型

## 夹紧型



产品特点：主体采用 A2017 阳极氧化处理，弹性效果优异，可吸收偏心及偏角。具有电绝缘性，用于 XY 轴滑台 / 分度台 / 机床 / 注塑成型机。



①代号	轴套 M 材质	弹性体 M 材质	⑤ 表面处理
CGFAC	A2017	聚氨酯	阳极氧化处理

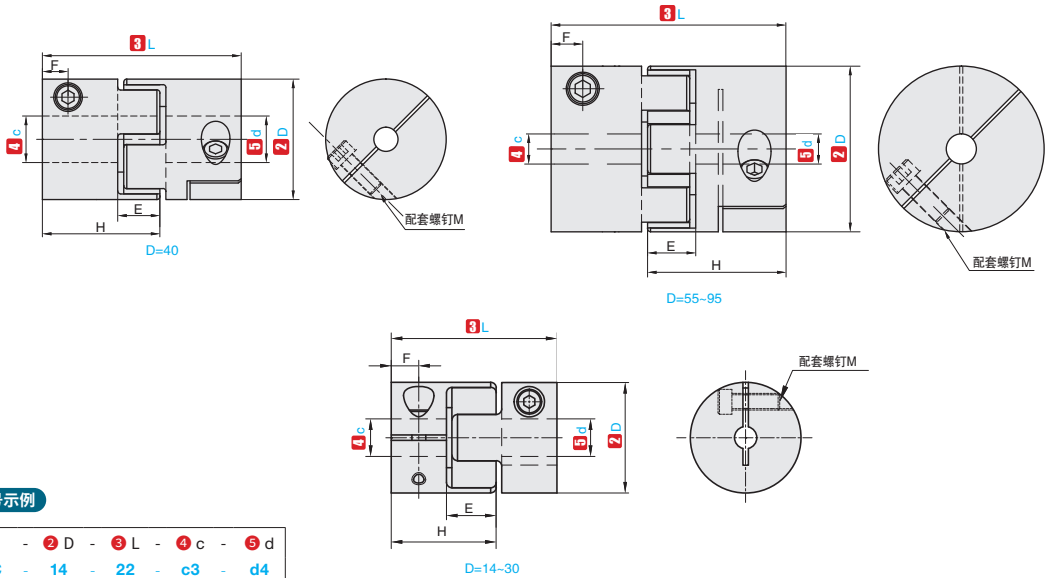

### 订购编号示例

①代号	-	② D	-	③ L	-	④ c	-	⑤ d
CGFAC	-	14	-	22	-	c3	-	d4

①代号	② D	③ L	④ c ⑤ d 可选范围																								
CGFAC	14	22	3	4	4.5	5	6	6.35	7																		
	20	30	4	4.5	5	6	6.35	7	8	9.525	10	11															
	30	35	6	6.35	7	8	9.525	10	11	12	14	15	16														
	40	66	8	9.525	10	11	12	14	15	16	18	19	20	22	24	25											
	55	78	10	11	12	14	15	16	18	19	20	22	24	25	28	30	32										
	65	90	14	15	16	18	19	20	22	24	25	28	30	32	35	38											
	80	114	20	22	24	25	28	30	32	35	38	40	42	45													
	95	126	25	28	30	32	35	38	40	42	45	48	50	55													

①代号	② D	E	F	H	M	紧固螺钉扭矩 (N·m)	额定扭矩 (N·m)	容许扭矩 (N·m)	容许偏心 (mm)	容许偏角 (°)	许轴向偏差 (mm)	容许转速 (rpm)	惯性矩 (kg·m <sup>2</sup> )	重量 (g)
CGFAC	14	8	3.5	15	M2 M1.6	0.5 0.25	0.7	0.1	0.15	1	+0.6 0	45000	2x10 <sup>-7</sup>	6.2
	20	10	5	20	M2.5 M2	1 0.5	1.8	0.2	0.2		+0.8 0	31000	1.1x10 <sup>-6</sup>	16
	30	13	5.5	24	M4 M3	3.5 1.5	4	0.5	0.2		+1.0 0	21000	6.0x10 <sup>-6</sup>	42
	40	16	8.5	41	M5 M4	8 3.5	4.9	1.2	0.15		+1.2 0	15000	3.6x10 <sup>-5</sup>	130
	55	18	10.5	48	M6 M5	13 8	17		0.2		+1.4 0	11000	1.6x10 <sup>-4</sup>	310
	65	20	13	55	M8 M6	28 13	46		0.2		+1.5 0	9000	3.5x10 <sup>-4</sup>	500
	80	24	15	69	M8	28	95		0.2		+1.8 0	7000	1.0x10 <sup>-3</sup>	1000
	95	26	18	76	M10	55	130		0.2		+2.0 0	6000	2.3x10 <sup>-3</sup>	1600

▲以上参数由最大孔径测得。