

带止动片眼型旋转吊环

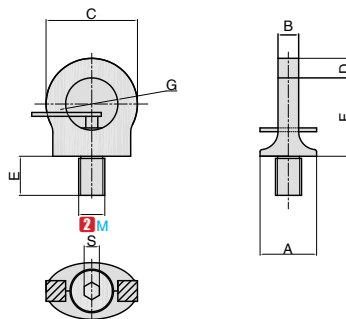

①代号	类型	M 材质	S 表面处理
DHZ	带止动片眼型旋转吊环	合金钢	烤漆

产品特点: 本体材质为合金钢, 质地坚硬, 表面经过烤漆处理, 耐腐蚀性更强适用于恶劣的工作环境。



订购编号示例

①代号	-	② M	-	③ 规格
DHZ	-	M8	-	0.3T

①代号	② M	③ 规格	工作载荷 极限 X 轴 (吨)	工作载荷 极限 Z 轴 (吨)	A	B	C	D	E	F	G	M	S	净重 (kg)
DHZ	M8	0.3T	0.3	1	25	8	44	9	12	36	25	8	6	0.1
	M10	0.4T	0.4						15			10		
	M12	0.75T	0.75	2	33	10	52	11	18	45	30	12	8	0.2
	M16	1.5T	1.5	4	35	14	61	13	24	52	35	16	10	0.3
	M20	2.3T	2.3	6	44	16	70	15	30	60	40	20	12	0.6
M24	3.2T	3.2	8	52	19	84	18	36	72	48	24	14	1.0	

吊环安装方式	工作极限载荷 (吨)													
	①代号	② M	③ 规格											
吊环数量			1	2	1	2	2	2	2	2	3-4	3-4	3-4	
起吊角度			0°	0°	90°	90°	0°~45°	45°~60°	不对称	0°~45°	45°~60°	不对称		
型号														
DHZ	M8	0.3T	1	2	0.3	0.6	0.42	0.3	0.3	0.63	0.45	0.3		
	M10	0.4T	1	2	0.4	0.8	0.56	0.4	0.4	0.8	0.6	0.4		
	M12	0.75T	2	4	0.75	1.5	1	0.75	0.75	1.5	1.1	0.75		
	M16	1.5T	4	8	1.5	3	2.1	1.5	1.5	3.1	2.2	1.5		
	M20	2.3T	6	12	2.3	4.6	3.2	2.3	2.3	4.8	3.4	2.3		
	M24	3.2T	8	16	3.2	6.4	4.5	3.2	3.2	6.7	4.8	3.2		

F6
垫
螺
片
—
吊
螺
环
母

分类
目录



返回
主目录

