

国产拖链/接头



■ 拖链



代码	类型	开口方向	打开方式	横梁	材质	颜色	允许温度	阻燃等级	附件
DGT80L	80系列	内径开口	两侧打开	桥式	增强尼龙6	黑色	-20℃~80℃	UL94-HB	接头
DGU80L	拖链			封闭式					

▲ 本系列拖链标准型号包含一套接头(移动端、固定端各一个)。
▲ 本系列拖链不包含分隔片,分隔片需要单独购买。

M1
拖链

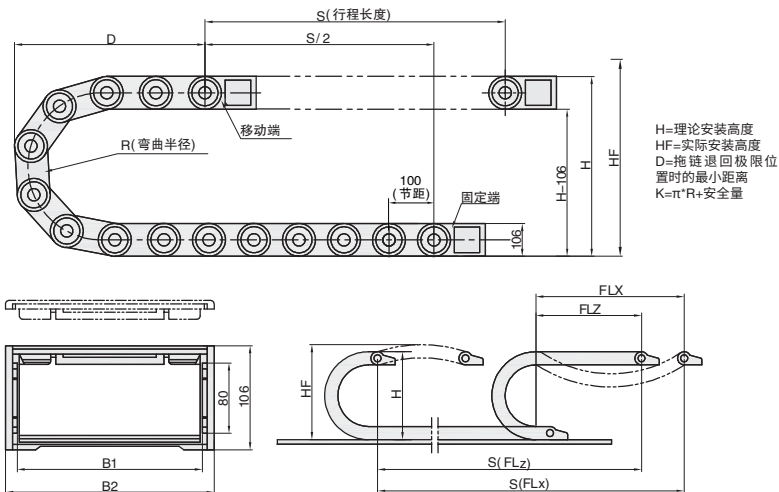

▲ 每米链节数=1000 ÷ 节距P。

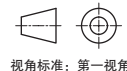

① 代号 - ② 内宽B1 - ③ 弯曲半径R - ④ 链节数 N
DGT80L - 100 - R150 - N20

① 代号	② 内宽 B ₁	③ 弯曲半径 R	④ 链节数 N	接头	安装尺寸			实际安装高度 H _F	外宽 B ₂	节距 P	最大电缆直径 (mm)	最大架空长度 (m)	最大允许行程 (m)	最大垂直悬挂 (m)
					H	D	K							
DGT80L	100	150		D80NJ-100	406	325	880	506	144	100	72	4.5	110.0	45
		200			506	375	1035	606						
		250			606	425	1195	706						
	125	150		D80NJ-125	406	325	880	506	169					
		200			506	375	1035	606						
		250			606	425	1195	706						
	150	150		D80NJ-150	406	325	880	506	194					
		200			506	375	1035	606						
		250			606	425	1195	706						
	200	150		D80NJ-200	406	325	880	506	244					
		200			506	375	1035	606						
		250			606	425	1195	706						
250	150	1~	D80NJ-250	406	325	880	506	294						
	200			506	375	1035	606							
	250			606	425	1195	706							
DGU80L	150	150		D80NJ-150	406	325	880	506	194					
		200			506	375	1035	606						
		250			606	425	1195	706						
	200	150		D80NJ-200	406	325	880	506	244					
		200			506	375	1035	606						
		250			606	425	1195	706						
	300	150		D80NJ-300	406	325	880	506	344					
		200			506	375	1035	606						
		250			606	425	1195	706						
	350	150		D80NJ-350	406	325	880	506	394					
		200			506	375	1035	606						
		250			606	425	1195	706						

▲ 在选择安装高度时,应对参考表中实际安装高度 H_F 值。
▲ 架空长度请参考架空长度与负载关系图,超长或超宽请咨询客服。
▲ 初次购买该款拖链建议多选一节,以避免长度不够。