

万向球提升器

无活塞



■无活塞

进口产品



①代号	材质			
	主球	封盖	本体	进气接头
UBN (一般用)	SUS440C	SUS304	铝 + 无电解镍	铝 + 无电解镍
UBNR (无尘室用)	SUS440C	SUS304	铝 + 无电解镍	SGD400-D+ 无电解镍

▲固定用螺栓附属在本体上。
 产品特点: 适用于各种半导体、FPD 制造设备内部的定位及通用夹具、无尘室内的各种重量组件的搬运, 定位等各种需求。

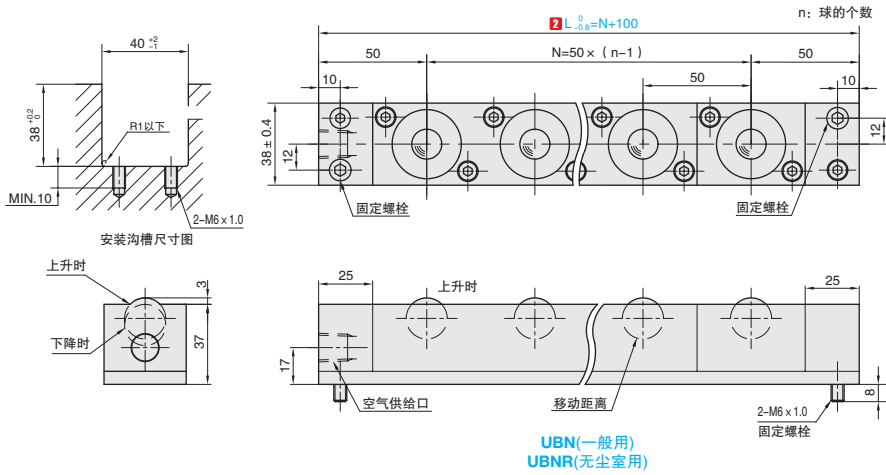

订购编号示例

①代号	-	② L
UBN	-	100

①代号	②提升器全长 L (mm)	球的个数 n	自重 (kg)	提升器单组的顶出能力		
				供给空气压力		
				0.4MPa (kN)	0.5MPa (kN)	0.6MPa (kN)
UBN (一般用) UBNR (无尘室用)	100	1	0.6	0.32	0.41	0.51
	150	2	0.9	0.65	0.82	1.02
	200	3	1.1	0.97	1.23	1.53
	250	4	1.4	1.29	1.65	2.04
	300	5	1.7	1.62	2.06	2.55
	350	6	2	1.94	2.47	3.06
	400	7	2.3	2.26	2.88	3.57
	450	8	2.6	2.59	3.29	4.08
	500	9	2.9	2.91	3.7	4.59
	550	10	3.1	3.23	4.12	5.1
	600	11	3.4	3.56	4.53	5.61
	650	12	3.7	3.88	4.94	6.12
	700	13	4	4.2	5.35	6.62
	750	14	4.3	4.53	5.76	7.13
	800	15	4.6	4.85	6.17	7.64
	850	16	4.8	5.17	6.59	8.15
	900	17	5.1	5.5	7	8.66
	950	18	5.4	5.82	7.41	9.17
	1000	19	5.7	6.14	7.82	9.68

B1
万向球