

悬臂销

★ 产品特点：侧板螺母安装，零件侧内螺纹紧固，承载较高。

■ 六角型

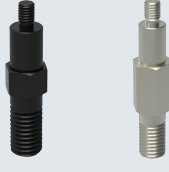

①代号	④材质	⑤表面处理
CSUBHG	45#	四氧化三铁保护膜
CSUEHG		无电解镍
CSUNHG	SUS304	-

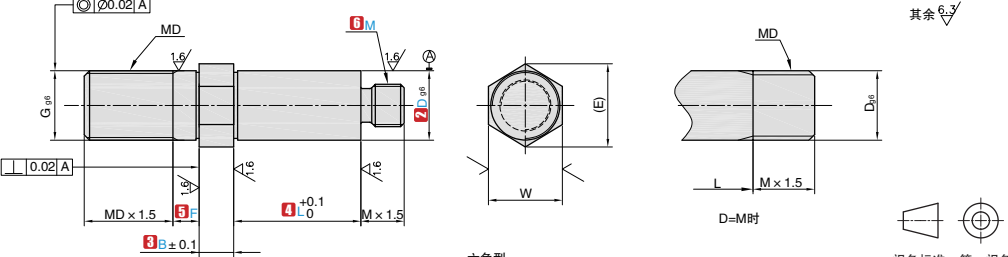

六角型

视角标准：第一视角

①代号 - ②No - ③B - ④L - ⑤F - ⑦M

CSUBHG - 8 - B20 - L20 - F6 - M8

①代号	②No	轴径		指定单位1mm			⑥M(粗牙)	G _{6h}	MD(粗牙)	W	E		
		D	公差g6	③B	④L	⑤F							
CSUBHG CSUEHG CSUNHG	3	3	-0.002 -0.008	2~30	3~50	3~8	3	3	6	6.9			
	4	4					3 4	4	M4	7	8.1		
	5	5	-0.004 -0.012						3 4 5	5	M5	8	9.2
	6	6							4 5 6	6	M6	10	11.5
	8	8	-0.005 -0.014		5~75	5~10	5 6 8	8	M8	13	15		
	10	10					6 8 10	10	M10	14	16.2		
	12	12					6 8 10 12			17	19.6		
	13	13		2~60		5~15				19	21.9		
	15	15	-0.006 -0.017				8 10 12	12	M12				
	16	16											
	17	17					10 12 16						
	18	18											
	20	20			10~75			20	M20				
	20A	20					10 12 16 20	16	M16	24	27.7		
	22	22						20	M20				
	22A	22				5~20		16	M16				
	25	25	-0.007 -0.020	4~60			10 12 16 20 24	20	M20	27	31.2		
	25A	25						16	M16				
	30	30						20	M20				
	30A	30					12 16 20 24 30	16	M16	32	36.9		

▲ 有些尺寸可能带中心孔。
▲ 有关外螺纹的退刀槽尺寸参见外螺纹退刀槽加工尺寸表。

粗牙螺纹			
螺纹直径(M)	T	R	K
3			2.1~2.4
4	1.2~1.5	0.2~0.3	2.9~3.2
5			3.9~4.1
6			4.3~4.9
8	1.5~2.5	0.2~0.6	6.3~6.6
10			8.1~8.3
12			9.8~10.1
16	1.5~3.0	0.2~1.0	13.6~13.8
20	1.5~4.0		17.0~17.2
24			20.2~20.7
30	2.5~5.0	0.2~1.5	26.0~26.2

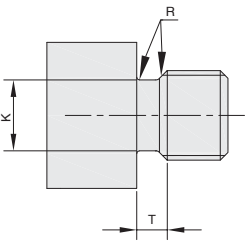

交货期 **10** 工作日

- ▲ 常州发货
- ▲ 部分产品型号 12 天发货，请以报价为准
- ▲ 遇特殊期间交期有变更

	标准订单	特殊订单
数量	1~100	101~
交货期	10 个工作日	现询

▲ 遇到特殊期间，货期会有变更，详情见官网通知。

C1 悬臂销/螺母/轴