

自润滑直线轴承

端法兰·双衬型



大批量
订购
bulk order

■端法兰双衬型

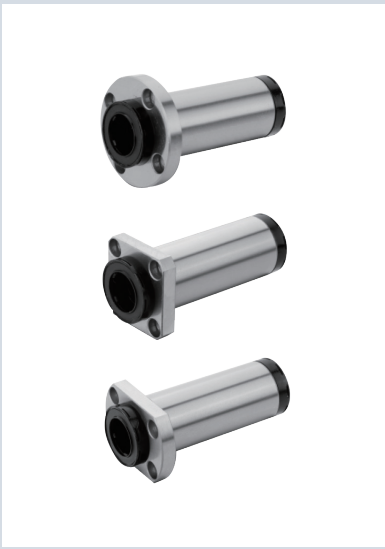

代号	类型	壳体			滚珠 [M] 材质	保持器 [M] 材质	密封圈 [M] 材质	使用环境 温度°C
		[M] 材质	[H] 硬度	[S] 表面处理				
LMFBLMX	圆法兰	GCr15	HRC58 ~	无	GCr15	POM 工程塑料	NBR 丁腈橡胶	-20 ~ 80
LMFDLMX				镀镍				
LMKBLMX	无							
LMKDLMX	镀镍							
LMTBLMX	对边切割 法兰	GCr15	HRC58 ~	无	GCr15	POM 工程塑料	NBR 丁腈橡胶	-20 ~ 80
LMTDLMX				镀镍				

产品特点: 与标准产品法兰式加长直线轴承相比, 尺寸大致相同, 自带润滑装置, 更适应多种应用。

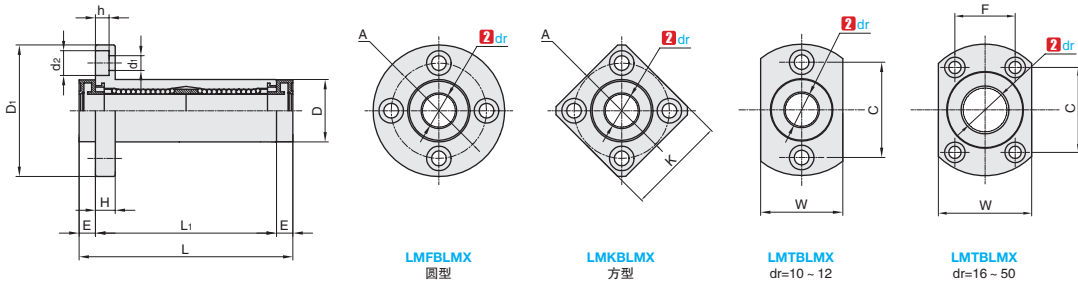

订购编号示例

①代号 - ②内径
LMFBLMX - d10

①代号	②内径		球 列 数	主要尺寸																	基本额定负载		重量 (g)				
				外径			长度			法兰							连接孔			法兰 垂直度	径向 跳动 (MAX)	动 C(kgf)	静 Co(kgf)	圆法 兰	方法 兰	对边切 割法兰	
				D	无表面 处理	有表面 处理	L	L ₁	公差	E	D ₁	K	H	A	C	F	W	d ₁	d ₂								h
LMFBLMX LMFDLMX LMKBLMX LMKDLMX LMTBLMX LMTDLMX	10	0	4	19	0	0	65	55		5	40	30	6	29	29	-	25	4.5	7.5	4.1	0.015	0.015	58.8	112	102	82	94
	12	-0.010	4	21	-0.016	-0.021	68	57		5.5	42	32	6	32	32	-	27	4.5	7.5	4.1	0.015	0.015	65.7	160	114	94	106
	16		5	28			82	70		6	48	37	6	38	31	22	34	4.5	7.5	4.1	0.020	0.020	123	240	197	172	189
	20	0	5	32	0	0	94	80		7	54	42	8	43	36	24	38	5.5	9	5.1	0.020	0.020	140	280	271	236	258
	25	-0.012	6	40	-0.019	-0.025	130	112	±0.3	9	62	50	8	51	40	32	46	5.5	9	5.1	0.020	0.020	156	320	559	519	544
	30		6	45			143	123		10	74	58	10	60	49	35	51	6.6	11	6.1	0.025	0.025	249	560	704	614	669
	35	0	6	52	0	0	157	135		11	82	64	10	67	55	38	58	6.6	11	6.1	0.025	0.025	265	640	1048	958	973
	40	-0.015	6	60	-0.022	-0.030	175	151		12	96	75	13	78	64	45	66	9	14	8.1	0.025	0.025	343	320	1603	1413	1456
	50		6	80			220	192		14	116	92	13	98	80	56	86	9	14	8.1	0.025	0.025	608	1622	3663	3463	3500



交货期
5 工作日



优惠价
1-9 10%
10~ 现询

B1
直线轴承
滚珠花键