



★ 产品特点：最适用于前、后空间较小的场合。



代号

代号		M材质		S表面处理		A附件	
高度选择型	高度指定型	轴承	固定座	固定座		挡圈	
HATBJH	HATBJS	钢	一般结构用钢	四氧化三铁保护膜		弹簧钢	
HATEJH	HATEJS			无电解镀锌		不锈钢	
HATCJH	—		铝合金	本色阳极氧化处理			
HATNJH	—		不锈钢	—			

标准加工 ▲ 如果对防锈性能有要求，请优先选用无电解镀锌表面处理、铝合金材质和不锈钢材质产品。

按图定制 ▲ 由于产品批次不同，发货带表面处理产品可能存在色差，不影响尺寸及功能。

▲ 固定座一般结构用钢和不锈钢材质带有防锈油。

其余

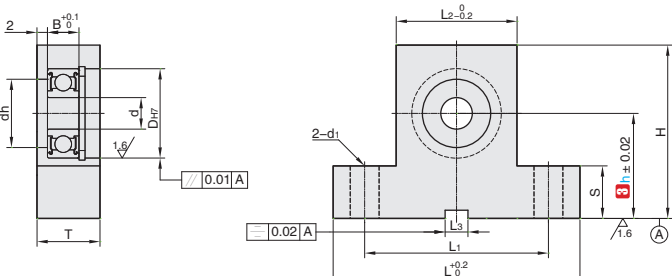

视角标准：第一视角



①代号 - ②轴承型号 - ③中心高h - ④追加工代号
 HATBJH - 624ZZ - h20 - MTC

①代号	②轴承型号	③中心高h		d	D _{H7}	H7公差	dh	B	H	L	L ₁	L ₂	T	S	d ₁	L ₃	h ₁		
		高度选择型	高度指定型(最小单位1)																
(高度选择型) HATBJH HATEJH HATCJH HATNJH	623ZZ	10 15 20 25	10~30	3	10	+0.015 0	7	4	h+8.8	36	26	16	10	4.8	4.3	3	±0.0125	1.4	
	624ZZ			4	13	+0.018 0	9	5	h+10.8	38	28	18							
	605ZZ			5	14	0	10	6	h+12.8	40	30	20							
	606ZZ	15 20 25 30	15~30	6	17	+0.021 0	13	6	h+14.8	47	35	23	12	9.8	5.3	6	±0.0150	2.8	
				8	22		18	7	h+16.8	58	46	34							15
	6900ZZ	20 25 30	20~40	10	26	+0.025 0	22	8	h+15.8	56	44	32	12	8	8	±0.0180	3.3	+0.2 0	
	6000ZZ			12	24		21	6	h+17.8	60	48	36							
	6901ZZ			28	25		7	h+19.8	68	54	40	15							
	(高度指定型) HATBJS HATEJS	6002ZZ	25 30 35 40 50	25~50	15	32	+0.025 0	28	9	h+18.8	64	52	38	14.8	6.3	10	±0.0215	3.3	+0.2 0
		6903ZZ			17	30	+0.021 0	27	7	h+21.8	70	56	43						
6003ZZ		35			37	+0.025 0	31	10	h+22.8	73	59	45	15						
6904ZZ		30 40 50 60	30~60	20	42	+0.030 0	36	12	h+24.8	82	66	50	19	8.8	12	±0.0215	3.3	+0.2 0	
6004ZZ				41	12		h+27.8	96	76	56									
6005ZZ		40 50 60	35~80	25	47	48	13	h+31.8	104	84	64	19.8	10.8	12	±0.0215	3.3	+0.2 0		
6006ZZ	35 40 50 80	35~80	30	55	48	13	h+31.8	104	84	64	19.8	10.8	12	±0.0215	3.3	+0.2 0			

▲ 爱安特不承诺轴承的品牌。

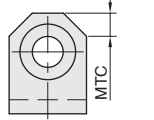

④追加工类型	上端两侧倒角加工		上端面倒角C2加工	不装配轴承-挡圈	
代号	MTC		MTP	NR	
详细说明	追加上端两侧倒角C(45°)加工。		追加上端面倒角C2加工	不将轴承，挡圈装入固定座中，而以附件的形式发货。	
	 <p>追加工MTC</p>	d			MTC
		3~8			5
		10~20			10
	25~40	12			
指定方法	MTC		MTP	NR	

仅6207ZZ、6208ZZ型号的轴承适用于MTC-15。

C3 轴承座组件