

HOME OF CLAMPING



CATALOGUE 2023



2023
ELÉMENTS DE BRIDAGE MÉCANIQUES

SPÉCIALISTE DU BRIDAGE.

Depuis la création de l'entreprise en 1890 jusqu'à aujourd'hui, notre mission est restée identique : garantir la plus grande qualité pour nos produits et services. Cependant les circonstances, les missions et les défis ont évidemment évolué. En nous concentrant sur nos compétences fondamentales, nous avons depuis longtemps pris l'habitude d'établir de nouvelles références pour une technique de bridage innovante : le développement en interne, la plus grande flexibilité possible et la passion pour les solutions individuelles sont nos moteurs.

Tout cela n'est possible qu'avec des collaborateurs motivés et heureux. Un environnement respectueux, le développement personnel et des mesures favorables au bien-être de chacun sont des valeurs qui nous sont chères.



Direction d'entreprise :
Wolfgang Balle, Johannes Maier (l'associé-gérant), Jürgen Förster

HISTORIQUE DE L'ENTREPRISE

- 1890 Andreas Maier crée la fabrique de serrures.
- 1920 La gamme produite est complétée par des clés à vis.
- 1928 Montage à la chaîne de la SERRURE DE FELLBACH.
- 1951 Diversification dans la technique de bridage de pièces à usiner et d'outils.
- 1965 La gamme est complétée par des sauterelles, le catalogue AMF paraît en 10 langues.
- 1975 Systèmes de bridage hydrauliques s'ajoute aux spécialisations de l'entreprise.
- 1982 Des systèmes de bridage et de montage font leur arrivé dans la gamme de produits.
- 1996 Organisation par équipes dans tous les domaines d'activité d'AMF, Gestion de la qualité certifiée ISO 9001.
- 2001 Garantie de service pour tous les produits d'AMF.
- 2004 Le Zero-Point-Systems d'AMF révolutionne le marché des systèmes de bridage du point zéro
- 2007 La technique de bridage magnétique rejoint la gamme de produits d'AMF
- 2009 Mise au point et lancement de la technique de bridage sous vide.
- 2012 AUTOMATISATION À COÛTS RÉDUITS pour les domaines de la préhension, du bridage, du marquage et du nettoyage.
- 2014 AMF présente la gamme de produits la plus vaste pour les solutions d'automatisation dans le domaine de la technique de bridage du point zéro
- 2017 Les capteurs radio d'AMF élargissent les compétences de l'entreprise dans le domaine de l'industrie 4.0 et s'intègre parfaitement à la gamme de produits d'AMF.

DES PROMESSES QUI COMPTENT AU QUOTIDIEN

C'est pourquoi nous avons adopté quelques principes qui expriment nos convictions et régissent toujours nos actions.

DÉVELOPPEMENT INDIVIDUEL

Même si le produit dont vous avez besoin n'existe pas encore, nous trouverons la solution qui vous convient, qu'il s'agisse d'une version spéciale d'un produit existant, ou d'un tout nouveau produit.

GARANTIE

En cas de réclamation, en dépit de nos exigences draconiennes en matière de qualité, le problème est traité rapidement et sans bureaucratie, même au-delà de la période de garantie.

LES CRITÈRES DE QUALITÉ LES PLUS STRICTS

La fabrication de nos produits fait l'objet de soins méticuleux par tradition depuis 1890. Aujourd'hui elle est évidemment garantie par un système moderne de gestion de la qualité certifié ISO 9001.

LIVRAISON RAPIDE

Pour plus de 5 000 articles dans notre entrepôt, vous pouvez compter sur une expédition le jour même de votre commande.

ASSISTANCE SPÉCIALISÉE ET COMPÉTENTE

Votre distributeur ou les spécialistes de notre équipe trouveront la bonne solution pour chaque situation.

MADE IN GERMANY

Toute notre gamme de produits est entièrement mise au point et fabriquée en Allemagne par nos collaborateurs.

BRIDE SURPUISSANTE, BRIDE COMPACTE		6 - 16
BRIDES		17 - 44
GALES		45 - 50
ÉLÉMENTS D'ALIGNEMENT ET ÉLÉMENTS-SUPPORTS BOULONS DE SERRAGE ET BRIDES FLOTTANTES		51 - 82
BOULONNERIE, ÉCROUS ET RONDELLES		83 - 105
JEUX D'ÉLÉMENTS DE BRIDAGE ET ACCESSOIRES		106 - 114
CRAMPONS PLAQUEURS		115 - 133
ÉLÉMENTS DE POSITIONNEMENT		134 - 146
BUTÉES ET LARDONS D'ALIGNEMENT DE PRÉCISION		147 - 152
ÉLÉMENTS DE CENTRAGE ET BRIDES EXCENTRIQUES		154 - 162



**VÉRIN,
MODULAIRE**

6425-706, page 54



**BRIDE LATÉRALE
AVEC EMBOUT DE
SERRAGE**

6472, page 129

NOUVEAU!



BRIDE COMPACTE

7640, page 12

**ÉLÉMENT INTERMÉDIAIRE AVEC
FERMETURE RAPIDE**

7640Z, page 13

NOUVEAU!



NOUVEAU!

**TÊTE BOMBÉE
AVEC FILETAGE**

6440G, page 72



NOUVEAU!

JEU DE FIXATION

7640BFS, page 14



NOUVEAU!

JEU DE PATINS D'APPUI

7640D, page 14

EXCELLENTE PAS SEULEMENT DANS L'UTILISATION - NOTRE VÉRIN MODULAIRE SE DISTINGUE ÉGALEMENT PAR SON DESIGN DE PRODUIT SOPHISTIQUÉ.

L'entreprise Andreas Maier GmbH & Co. KG (AMF) a remporté un prix de design international. Dans la catégorie biens d'équipement/outils, notre vérin flexible et modulaire a su convaincre le jury.



Focus Open 2020
Gold

VOYEZ PAR VOUS-MÊME ET LAISSEZ-VOUS CONVAINCRE PAR NOTRE LAURÉAT !
POUR EN SAVOIR PLUS, VOIR À PARTIR DE LA PAGE 48 ...



UNE BRIDE SURPUISSANTE, QUI TIENT CE QU'ELLE PROMET

> **Domaines d'application:** toutes les opérations de serrage/bridage dans le cadre de l'usinage par enlèvement de copeaux et sans copeaux. Les possibilités d'utilisation ne sont soumises à aucune limite, qu'il s'agisse de construction de machine, de moulage par injection, de presses et d'estampage ou encore de construction de modèles ou de moules.

> **Propriétés:**

- > Force de bridage jusqu'à 22 kN ou 60 kN
- > Faible hauteur
- > Serrage rapide et simple
- > Réglable en continu

Le bridage dans le cadre de l'usinage sans copeaux ou par enlèvement de copeaux ainsi que la construction de moule requiert des forces de bridage et une précision, qui doit répondre aux exigences les plus strictes. Avec la bride surpuissante en acier traité allié, nous proposons un élément de bridage mécanique particulièrement robuste et diversifié offrant une force de bridage extrêmement élevée de jusqu'à 60 kN.

La bride surpuissante horizontale et verticale peut être fixée au choix sur des tables à rainure en T conventionnelles à l'aide d'un lardon d'alignement ou sur des palettes de réduction à l'aide de fixations filetées.



N° 7600

Bride surpuissante

Élément de bridage réglable en continu en acier traité allié forgé, noir et zingué. Complet avec jeu de fixation 7600BFS. Patin d'appui, variante lisse et rainurée, disponible en option.



Code	Modèle	Charge statique max. [kN]	M	Rainure	H	E	L	Poids [g]
562184	22	22	M10	12	5 - 38	19 - 54	65	700
556406	22	22	M12	14	5 - 38	19 - 54	65	700
556186	30	30	M12	14	6 - 68	20 - 110	135	2013
556187	30	30	M16	18	6 - 68	24 - 113	135	2045
556189	32	32	M12	14	6 - 50	20 - 82	95	1462
556190	40	40	M16	18	6 - 55	25 - 94	110	2262
556188	43	43	M16	18	6 - 80	29 - 134	155	3158
563656	44	44	M18	20	7 - 88	36 - 165	176	5880
554198	49	49	M20	22	7 - 88	36 - 165	176	5928
564654	60	60	M24	28	8 - 102	63 - 180	203	8950

Utilisation:

1. Positionner l'élément support sur la plaque d'outil et le fixer avec le couple de serrage Md indiqué.
2. Placer le bras de serrage dans la position souhaitée.
3. À l'actionnement de la vis de réglage, la pièce est bridée.

Avantages:

- hauteur de montage faible
- forces de serrage élevées de 22 à 60 kN
- à hauteur et longueur réglables en continu
- la grande robustesse de la construction permet un serrage rapide et simple
- montage facile des éléments
- utilisation dans des rainures en T de 12 à 28 mm ou des plaques modulaires M10, M12, M16, M18, M20, M24
- 2 variantes de patin d'appui

Remarque:

- La charge maximale peut varier en fonction du bridage et de l'état du filetage (graissage).
- Pour réduire l'usure de la vis de réglage, nous recommandons l'utilisation de la graisse pour vis AMF n° 6339. Elle présente une association synergétique de lubrifiants solides particulièrement efficaces, résiste à la chaleur et est lavable.
- N'utilisez que le jeu de fixation AMF correspondant 7600BFS.
- En cas d'utilisation de l'élément de bridage sans écrou pour rainure en T DIN 508, la résistance à la traction de la plaque de logement ne doit pas être inférieure à 900 N/mm² !
- Modèles 30 M16/44 M18 et 60 M24 non appropriés pour une utilisation avec no 7600Z.

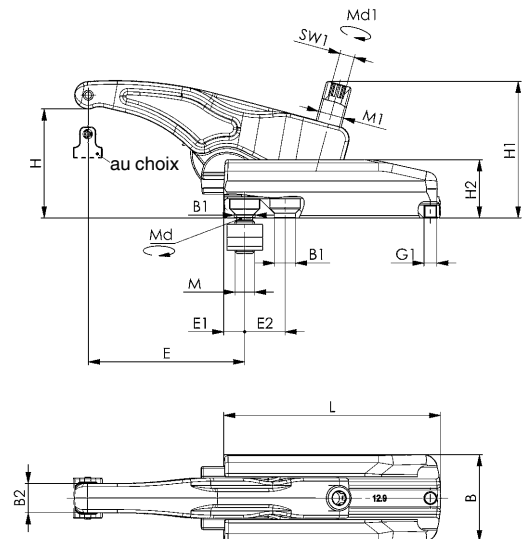

Dimensions:

Code	Modèle	Charge ondulée dynamique max. [kN]	B	B1	B2	E1	E2	G1	H1	H2	M1	SW1	Md 1 [Nm]	Md [Nm]
562184	22	17	45	13	13	11	-	M6	58	30	M12	6	50	35
556406	22	17	45	13	13	11	-	M6	58	30	M12	6	50	40
556186	30	23	54	13	18	13	25	M8	85	36	M16	8	100	70
556187	30	23	54	17	18	16	28	M8	85	36	M16	8	100	150
556189	32	24	54	13	18	12	20	M8	78	36	M16	8	100	70
556190	40	31	59	17	20	15	26	M8	92	42	M20	10	150	150
556188	43	32	59	17	20	16	32	M8	105	42	M20	10	150	150
563656	44	34	75	21	25	20	36	M20	125	52	M24	12	180	160
554198	49	38	75	21	25	20	36	M10	125	52	M24	12	220	200
564654	60	45	90	24,5	30	23	45	M10	143	57	M24	12	300	280



N° 7600Z

Élément intermédiaire

en acier traité allié forgé, noir et zingué.
Complet avec jeu de fixation.



GERMAN
DESIGN
AWARD
SPECIAL
2017



Code	Modèle	M	Rainure	H	H2	L	Poids [g]
562185	22	M10	12	40 - 73	35	65	480
556407	22	M12	14	40 - 73	35	65	480
554821	30	M12	14	66 - 128	60	135	2300
554822	32	M12	14	66 - 110	60	95	1570
554823	40	M16	18	76 - 120	70	110	2290
554824	43	M16	18	75 - 150	70	155	3344
554825	49	M20	22	87 - 168	80	175	5286

Avantages:

- d'autres hauteurs de serrage peuvent être atteintes en montant plusieurs éléments intermédiaires
- transition continue des hauteurs de serrage
- utilisation dans des rainures en T de 12 à 28 mm ou des plaques modulaires M10, M12, M16, M20

Remarque:

- N'utilisez que le kit de fixation AMF correspondant 7600BFS.
- En cas d'utilisation de l'élément de bridage sans écrou pour rainure en T DIN 508, la résistance à la traction de la plaque de logement ne doit pas être inférieure à 900 N/mm² !

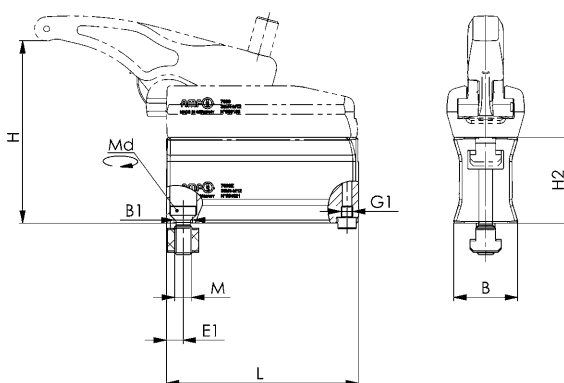

Recommandations



N° 6339,
page 111

Dimensions:

Code	Modèle	B	B1	E1	G1	Md [Nm]
562185	22	36,0	13	12	M6	35
556407	22	36,0	13	12	M6	40
554821	30	44,5	13	12	M8	70
554822	32	44,5	13	12	M8	70
554823	40	47,5	17	16	M8	150
554824	43	47,5	17	16	M8	150
554825	49	58,0	21	19	M10	200

N° 7600BFS

Jeu de fixation

Se composant de vis à tête fraisée, classe de résistance mécanique 12.9, et de lardons d'alignement DIN 508.

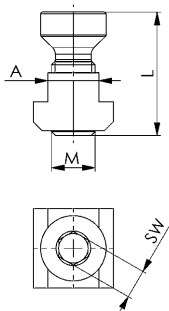

Code	Modèle	A	L	M	SW	Poids [g]
562186	22	12	29,0	M10	6	61
556576	22	14	31,5	M12	6	61
556152	30 / 32	14	34,0	M12	8	70
556153	30 / 32	16	38,0	M12	8	98
556154	30 / 32	18	38,0	M12	8	125
556155	30	18	41,0	M16	8	143
556156	30	20	45,0	M16	8	208
556157	30	22	49,0	M16	8	270
556158	30	24	49,0	M16	8	348
556159	40 / 43	18	43,0	M16	10	145
556160	40 / 43	20	47,0	M16	10	195
556161	40 / 43	22	51,0	M16	10	264
556162	40 / 43	24	51,0	M16	10	350
563658	44	20	49,0	M18	12	235
554298	49	22	52,0	M20	12	300
554299	49	24	55,0	M20	12	390
554300	49	28	62,0	M20	12	505
564665	60	28	64,0	M24	12	550
564681	60	36	77,0	M24	12	985

Sous réserve de modifications techniques.

N° 7600S

Vis de pression à bille

Acier thermo-traité, bruni.



Code	Modèle	M1	L	SW	Poids [g]
556408	22	M12	43	6	30
553353	30	M16	62	8	80
554214	32	M16	55	8	70
554215	40	M20	65	10	128
553441	43	M20	80	10	165
554216	44 / 49	M24	93	12	275
564669	60	M24	105	12	320

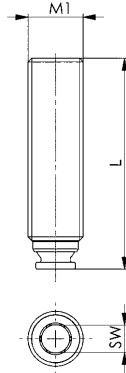

N° 7600D

Patin d'appui

complet avec goupille élastique.
Acier inoxydable.



DG



DR

Code	Modèle	Forme	A	A1	B	C	Poids [g]
556409	22	DG	14	4,5	19	12	11
556410	22	DR	14	4,5	19	12	10
553351	30 / 32	DG	19,5	6,0	25	18	28
553352	30 / 32	DR	19,5	6,0	25	18	27
553442	40 / 43	DG	24,0	6,5	30	20	47
553443	40 / 43	DR	24,0	6,5	30	20	48
554301	44 / 49	DG	28	7,0	36	25	75
554302	44 / 49	DR	28	7,0	36	25	78
564667	60	DG	29	8,0	43	28	115
564668	60	DR	29	8,0	43	28	110

DG = surface d'appui lisse, DR = surface d'appui striée

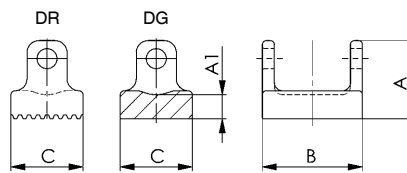

Recommandations



ISO 2936C



N° 6339, page 111



N° 7600DGK

Patin d'appui en plastique (lisse)



Code	Modèle	A	A1	B	C	Poids [g]
563695	22	12,5	3,0	20	11,4	2
563697	30 / 32	19,5	5,25	27	18,0	6
563698	40 / 43	24,0	5,75	30	24	9
563699	44 / 49	28,0	6,25	38	25	15

Avantages:

Convient pour l'usinage de pièces/surfaces fragiles (aluminium par ex.).

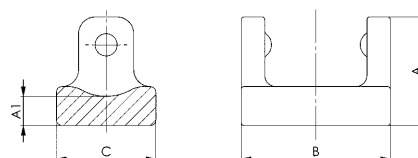

Recommandations



N° 7600, page 7



N° 7600D, page 9

Sous réserve de modifications techniques.

N° 7630

Bride surpuissante 3 niveaux

En acier allié traité, forgées et noir galvanisées.
Complet avec élément support à 3 niveaux, unité de serrage et jeu de fixation 7630BS.
Patin d'appui, variante lisse et rainurée, disponible en option.



Code	Modèle	Charge statique max. [kN]	M	H	E	L	Poids [g]
559877	22	22	M12	9 - 74	30 - 58	65	1120
559879	30	30	M12	13 - 129	37 - 106	130	4600
559881	43	43	M16	16 - 147	48 - 144	150	6844
559882	49	49	M20	16 - 169	68 - 172	170	10870

Utilisation:

1. Positionner l'élément support sur la plaque d'outil et le fixer au couple de serrage Md indiqué.
2. Placer le bras de serrage dans la position souhaitée.
3. Actionner la vis de réglage pour brider la pièce.

Avantages:

- sécurité anti-perte par goujon sur toutes les classes
- plage de réglage triple en continu
- forces de serrage élevées de 22 à 49 kN
- réglage en hauteur et en longueur en continu
- la grande robustesse de la construction permet un serrage rapide et simple
- montage facile des éléments
- utilisation dans des rainures en T de 14 à 28 mm ou des plaques modulaires M12, M16, M20
- 2 variantes de patin d'appui

Remarque:

- La charge maximale peut varier en fonction du bridage et de l'état du filetage (graissage).
- Pour réduire l'usure de la vis de réglage, nous recommandons l'utilisation de la graisse pour vis AMF n° 6339. Elle présente une association synergétique de lubrifiants solides particulièrement efficaces, résiste à la chaleur et est lavable.
- N'utilisez que le kit de fixation AMF correspondant no 7630BFS.
- En cas d'utilisation de l'élément de bridage sans écrou pour rainure en T DIN 508, la résistance à la traction de la plaque de logement ne doit pas être inférieure à 900 N/mm² !
- **Ne convient pas pour une utilisation sur des machines de moulage à injection sous pression et des presses.**

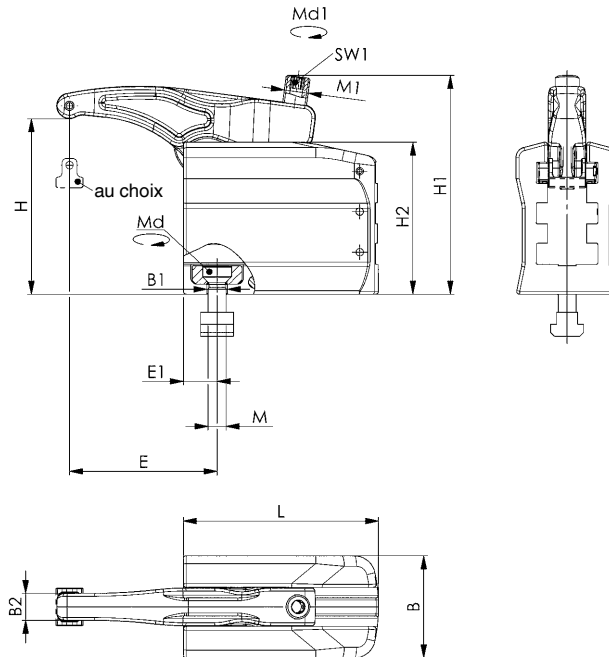

Dimensions:

Code	Modèle	B	B1	B2	E1	H1	H2	M1	SW1	Md [Nm]	Md 1 [Nm]
559877	22	52	13,5	13,0	14,5	98	67	M12	6	40	55
559879	30	68	13,5	18,0	22,5	146	101	M16	8	70	100
559881	43	75	17,5	20,0	25,0	175	116	M20	10	150	200
559882	49	85	22,0	25,0	29,0	207	138	M24	12	200	220

Sous réserve de modifications techniques.



N° 7630T

Élément support 3 niveaux

En acier allié traité, forgées et noir galvanisées.
Complet avec plaque de serrage et jeu de fixation 7630BFS.

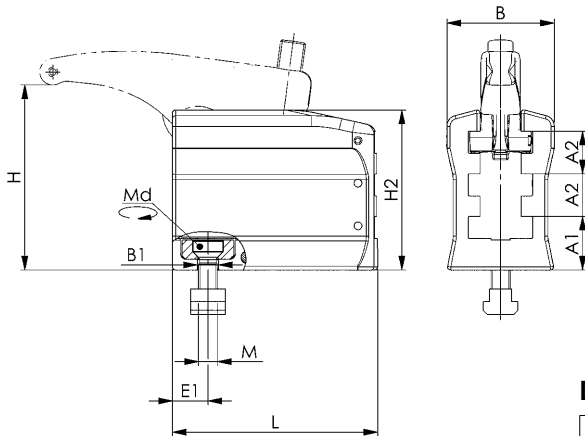

Code	Modèle	M	Rainure	H	H2	L	Poids [g]
559925	22	M12	14	9 - 74	67	65	795
559926	30	M12	14	13 - 129	101	130	3440
559930	43	M16	18	16 - 147	116	150	5010
559931	49	M20	22	16 - 169	138	170	7710

Utilisation:

1. Positionner l'élément support sur la plaque d'outil et le fixer au couple de serrage Md indiqué.
2. Placer le bras de serrage dans la position souhaitée.
3. Actionner la vis de réglage pour brider la pièce.

Avantages:

- sécurité anti-perte par goujon sur toutes les classes
- plage de réglage triple en continu
- forces de serrage élevées de 22 à 49 kN
- réglage en hauteur et en longueur en continu
- la grande robustesse de la construction permet un serrage rapide et simple
- montage facile des éléments
- utilisation dans des rainures en T de 14 à 28 mm ou des plaques modulaires M12, M16, M20
- 2 variantes de patin d'appui

Remarque:

- La charge maximale peut varier en fonction du bridage et de l'état du filetage (graissage).
- Pour réduire l'usure de la vis de réglage, nous recommandons l'utilisation de la graisse pour vis AMF n° 6339. Elle présente une association synergétique de lubrifiants solides particulièrement efficaces, résiste à la chaleur et est lavable.
- N'utilisez que le kit de fixation AMF correspondant no 7630BFS.
- En cas d'utilisation de l'élément de bridage sans écrou pour rainure en T DIN 508, la résistance à la traction de la plaque de logement ne doit pas être inférieure à 900 N/mm² !
- **Ne convient pas pour une utilisation sur des machines de moulage à injection sous pression et des presses.**

Dimensions:

Code	Modèle	A1	A2	B	B1	E1	Md [Nm]
559925	22	25,0	16,5	52	13,5	14,5	40
559926	30	34,0	27,0	68	13,5	22,5	70
559930	43	43,0	29,0	75	17,5	25,0	150
559931	49	51,5	34,0	85	22,0	29,0	200

N° 7630BFS

Jeu d'éléments de fixation pour élément support 3 niveaux

Se composant d'une vis de fixation de la classe de résistance mécanique 12.9, d'un lardon d'alignement DIN 508 et d'une plaque de serrage.

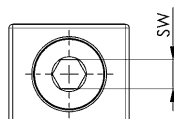
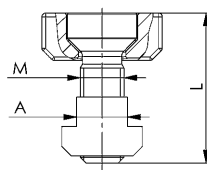

Code	Modèle	A	L	M	SW	Poids [g]
559909	22	14	35,5	12	6	95
559912	30	14	41,0	12	8	139
559914	43	18	52,0	16	10	258
559915	49	22	66	20	12	511

N° 7640

Bride compacte

Élément de bridage en alliage d'acier traité réglable en continu. Version galvanisée noire en fonte fine traitée. Complet avec kit de fixation 7640BFS et patin d'appui lisse imperdable.

NOUVEAU!



Code	Modèle	Charge statique max. [kN]	G	Rainure	H	E	L	Poids [g]
567996	12	12	M12	14	0 - 100	38,5 - 59,5	141,5 - 163,0	2271
567997	16	16	M12	14	0 - 90	22,8 - 40,2	126,0 - 143,5	2166

Utilisation:

Monter la bride compacte avec le jeu de fixation 7640BFS sur la table de machine, la positionner puis la fixer au couple de serrage spécifié. Brider la pièce à usiner (respecter le couple de serrage).

Avantages:

- Bridage en continu
- Forces de bridage 12kN / 16kN
- Structure compacte
- La graduation de hauteur permet un pré réglage rapide de la hauteur de serrage
- Montage du patin d'appui de façon imperdable
- Anti-poussière et anti-accumulation de copeaux
- Le bras de serrage courbé garantit un bridage vertical sécurisé de la vis de fixation au couple de serrage spécifié
- La bride compacte peut être raccordée sans vis à l'élément intermédiaire 7640Z via une nouvelle fermeture rapide

Remarque:

- N'utilisez que le kit de fixation AMF correspondant 7640BFS.
- En cas d'utilisation de l'élément de bridage sans écrou pour rainure en T DIN508, la résistance à la traction de la plaque de logement ne doit pas être inférieure à 900 N/mm² !
- Ne pas nettoyer à l'air comprimé.

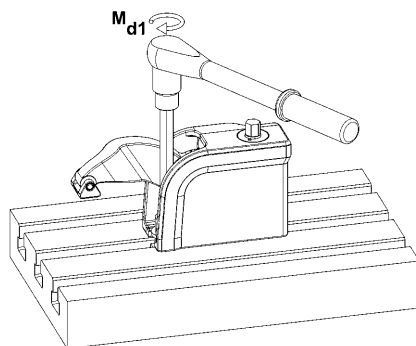
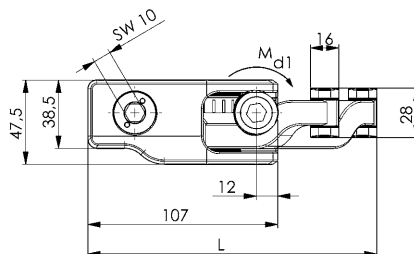
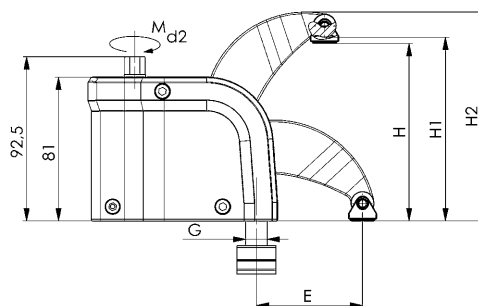

①

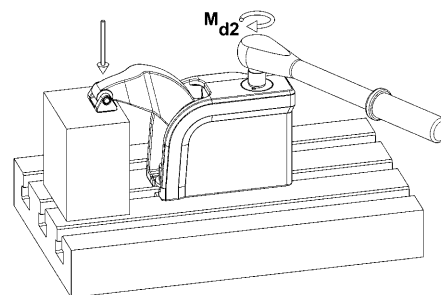

②

Recommandations



N° 7640Z,
page 13



N° 7640D,
page 14



N° 7640BFS,
page 14

Dimensions:

Code	Modèle	Charge ondulée dynamique max. [kN]	H1	H2	Md 1 [Nm]	Md 2 [Nm]
567996	12	9	3,5 - 103,5	56,5 - 118	40	100
567997	16	12	3,5 - 93,5	52,0 - 107	40	100

Sous réserve de modifications techniques.

N° 7640Z

Élément intermédiaire avec fermeture rapide

En alliage d'acier traité. Version galvanisée noire en fonte fine traitée. Complet avec kit de fixation 7640BFS.

NOUVEAU!



Code	Modèle	Hauteur [mm]	Md 1 [Nm]	Poids [g]
567998	12/16	80	80	1406

Utilisation:

Monter l'élément intermédiaire avec le jeu de fixation 7640BFS sur la table de machine. Raccorder ensuite la bride compacte via la fermeture rapide. Fixer l'unité de serrage sur la table de machine au couple de serrage spécifié. La pièce à usiner peut désormais être bridée.

Avantages:

- La nouvelle fermeture rapide permet un raccordement sans vis des éléments intermédiaires entre eux et avec la bride compacte.
- Transition continue des hauteurs de serrage.
- Bridage sécurisé de la vis de fixation au couple de serrage spécifié.

Remarque:

- N'utilisez que le kit de fixation AMF correspondant 7640BFS.
- En cas d'utilisation de l'élément de bridage sans écrou pour rainure en T DIN508, la résistance à la traction de la plaque de logement ne doit pas être inférieure à 900 N/mm².
- Recommandation : ne pas monter plus de 2 éléments intermédiaires l'un sur l'autre.

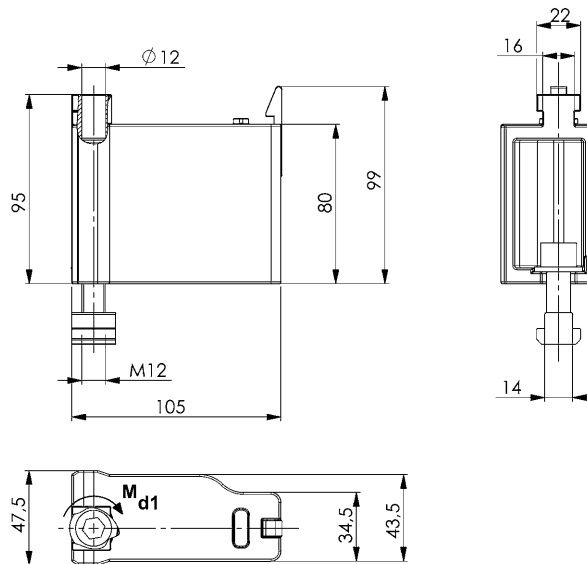

Recommandations



N° 7640,
page 12



N° 7640BFS,
page 14

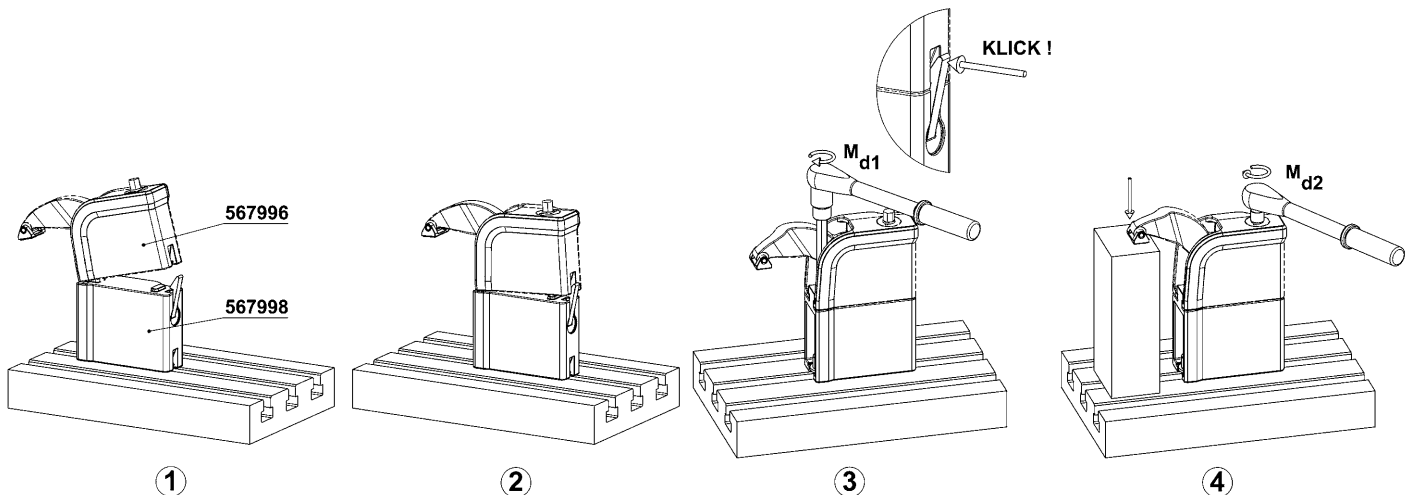

N° 7640BFS

Jeu de fixation

Composé d'une vis à tête cylindrique ISO4762, de lardons d'alignement 508 et d'une rondelle ISO7090.

NOUVEAU!



Code	Modèle	A	ØD	L	M	SW	Poids [g]
568000	12/16	14	24	30	M12	10	90

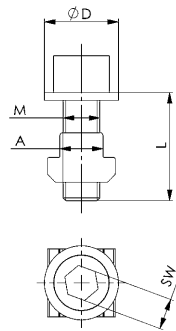

N° 7640D

Jeu de patins d'appui

Chapeaux avec patin magnétique. Version : rainurée, prisme transversal, prisme longitudinal et plastique.

NOUVEAU!

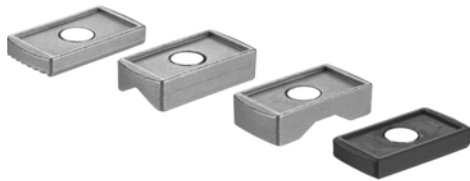

Code	Modèle	Poids [g]
567999	12/16	60

Avantages:

Selon la surface de la pièce, les chapeaux peuvent être fixés rapidement et facilement au patin d'appui existant au moyen de l'aimant incorporé.

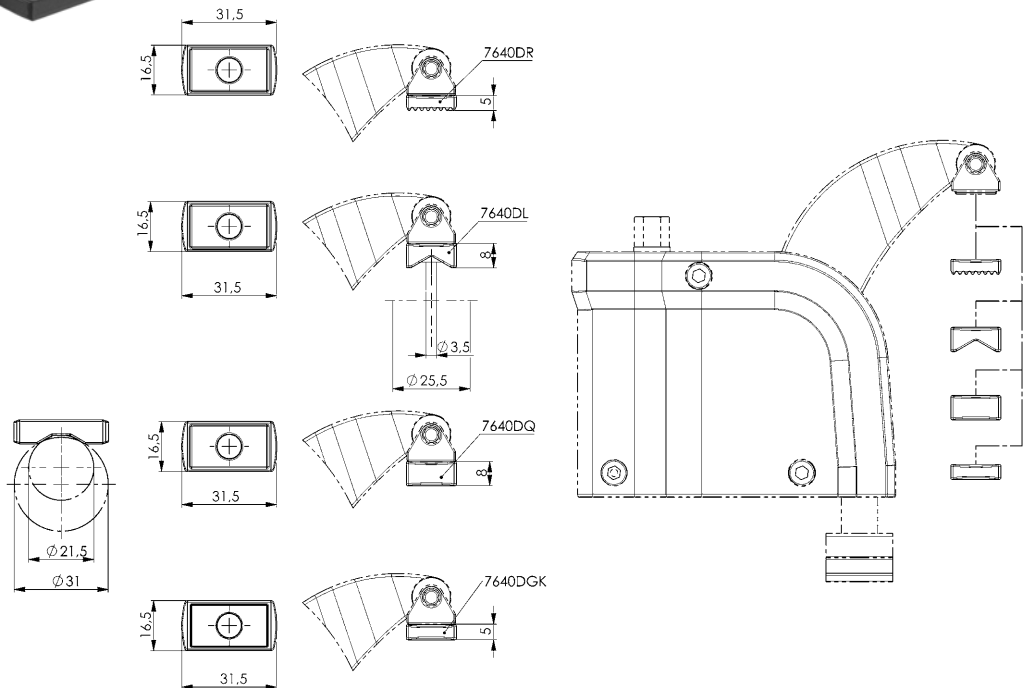

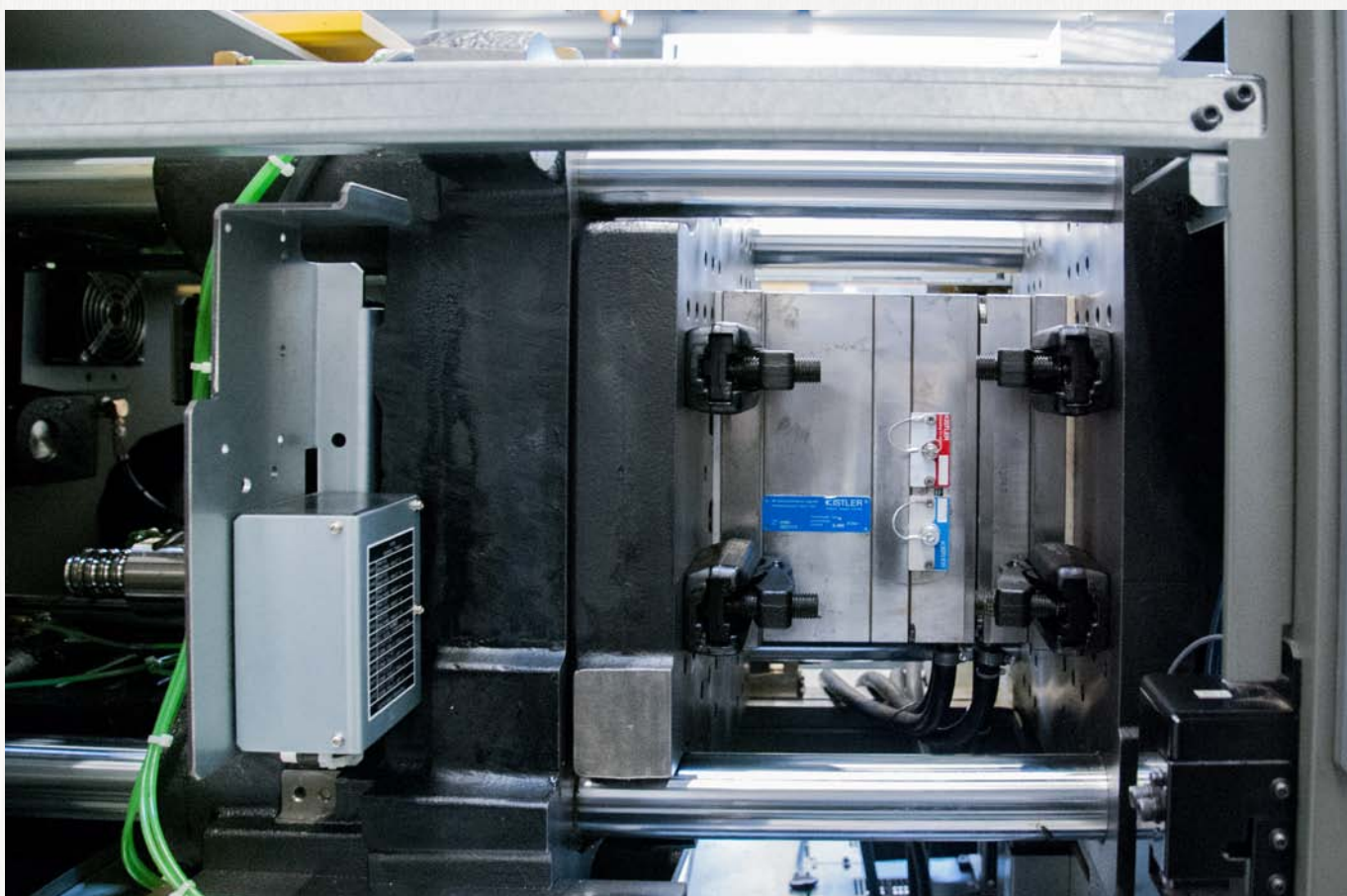
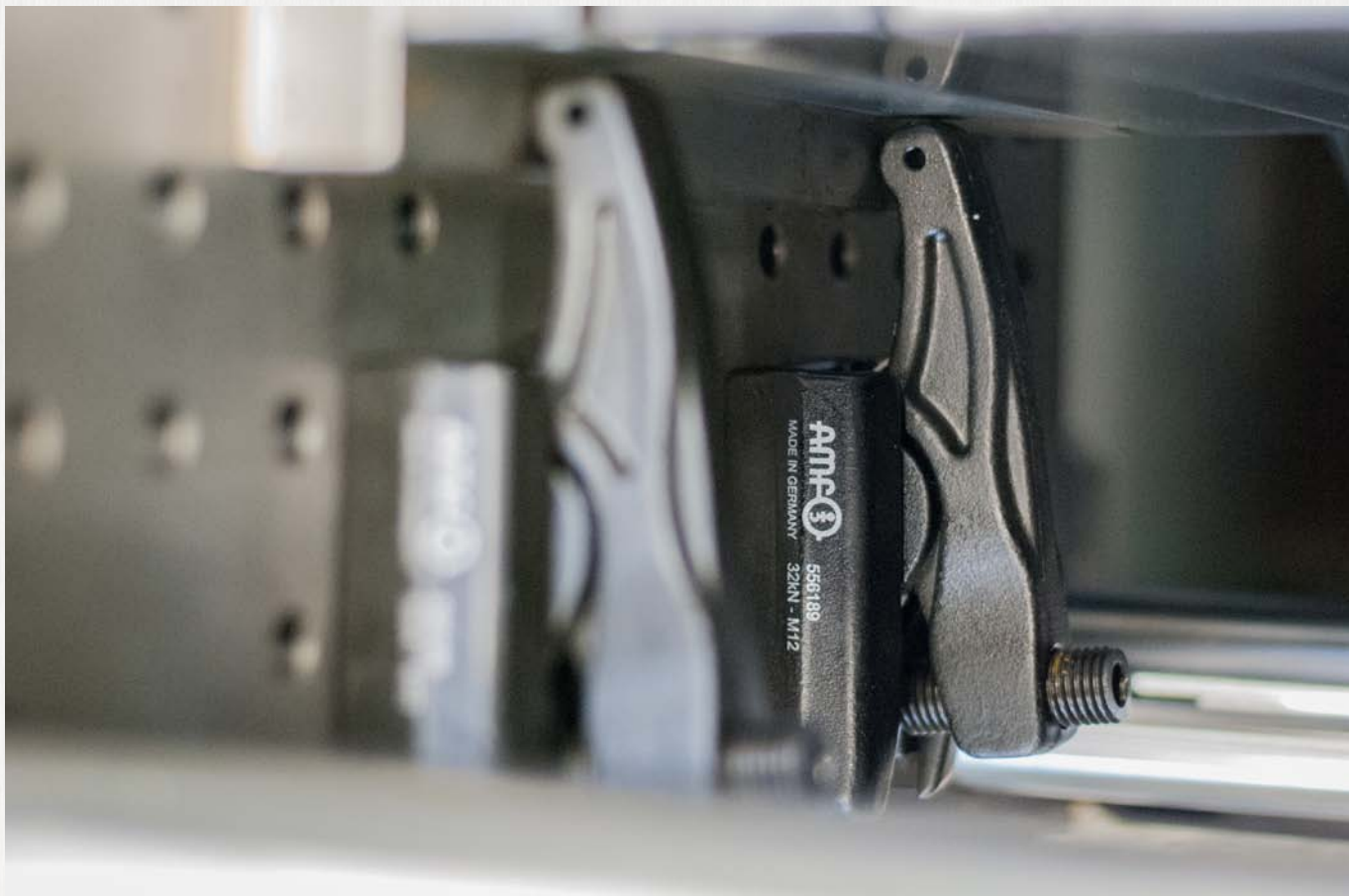

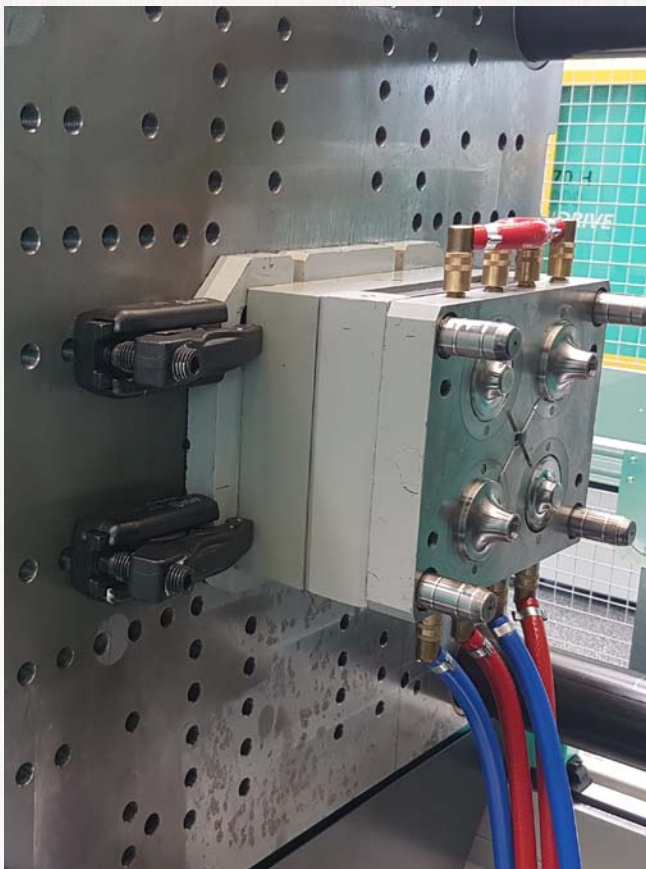
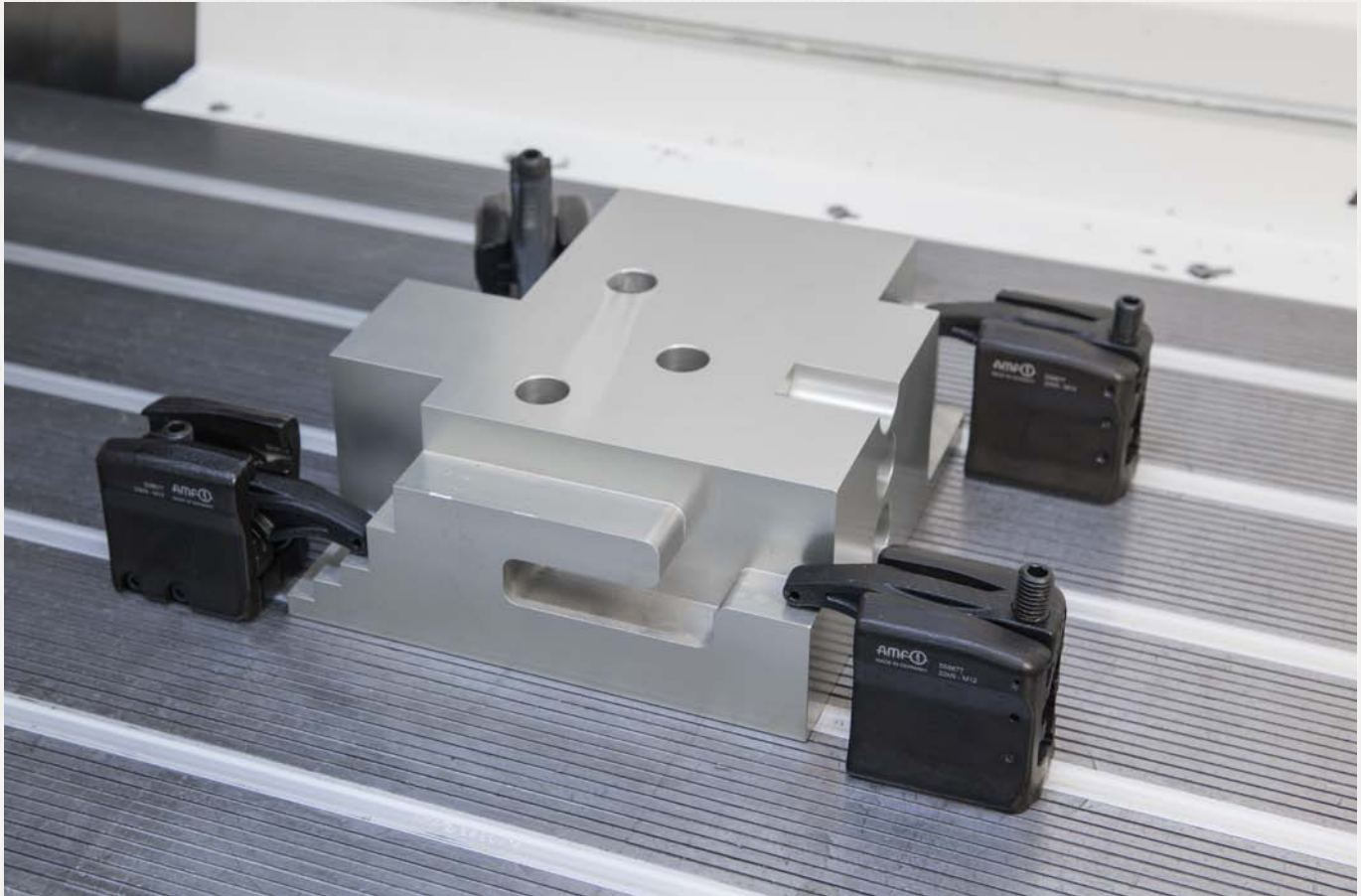

TOUS LES COMPOSANTS POUR UN BRIDAGE SIMPLE OU DES ENSEMBLES DE MONTAGE

- > **Matière:** Acier traité suivant norme DIN.
- > **Fabrication:** Les faces d'appui et de serrage sont parallèles pour assurer un serrage sûr.
- > **Utilisation:** Conforme aux normes DIN.
- > **Traitement de surface:** Toutes les brides sont revêtues d'une peinture résistante au frottement ou d'une protection équivalente.

Efforts élevés ou adaptation à des formes de pièces spécifiques ou d'utilisation particulière, notre catalogue vous permettra de trouver la solution. Tous les éléments de ce catalogue AMF peuvent être combinés pour s'adapter à toutes les formes et tailles de pièces à brider.

Les avantages des brides réglables sont leurs applications universelles pour des petites et moyennes séries à des hauteurs de serrage variables. Elles peuvent être utilisées horizontalement et verticalement simplement et rapidement, elles sont interchangeables et économiques.

Leur construction compacte et leur principe de fonctionnement leur permet d'obtenir de grandes forces de serrage à des hauteurs très variables.



N° 6312V

Bride «crocodile»

réglable, traité et galvanisé avec patin d'appui imperdable et butée



Code	B1	pour vis de serrage	Rainure	Force de serrage max.* [kN]	H1	L	Poids [g]
79756	13	M10, M12	10, 12, 14	30	0-55	115	661
79798	17	M12, M16	12, 14, 16, 18	40	0-70	150	1494
79855	21	M16, M20	16, 18, 20, 22	60	0-80	187	2252
79913	25	M20, M24	20, 22, 24, 28	75	0-100	235	3635
376475	25	M20, M24	20, 22, 24, 28	75	0-100	285	4335

* Forces de serrage indiquées en position de bridage optimale (la plus petite distance de la vis de serrage au point de bridage). Les forces de serrage peuvent varier en fonction du bridage, de la classe de résistance des vis de serrage et de l'état du filetage (lubrification),

Utilisation:

La bride crocodile est utilisée pour toutes les opérations de serrage/bridage pour lesquelles le bridage est effectué par le biais de rainures en T et de trous filetés. Le patin d'appui et le contre-palier sont reliés de façon définitive à la bride de serrage ; la bride crocodile est ainsi rapidement prête à l'emploi. La bride de serrage est équipée de deux nez et peut être facilement pivotée selon le cas d'application. Ainsi, tous les domaines d'application dans le cadre de l'usinage par enlèvement de copeaux et sans copeaux (par ex. moulage par injection et presses) sont couverts.

Avantages:

- Possibilité de réglage variable et rapide à distance de la pièce
- Utilisation dans tous les domaines d'usinage par enlèvement de copeaux et sans copeaux
- Particulièrement adapté pour l'utilisation sur des presses et presses d'injection
- Aucun autre support pour atteindre la hauteur de serrage nécessaire
- Patin d'appui et contre-palier sont reliés de façon définitive à la bride de serrage
- La bride crocodile peut être élargie de manière variable à n'importe quelle hauteur de serrage.

Remarque:

Pour le bridage, il est possible d'utiliser, au choix, des vis de serrage DIN 787, des goujons DIN 6379 et des vis à tête cylindrique ISO 4762. Des hauteurs de serrage importantes peuvent être obtenues en utilisant la rallonge d'appui N° 6312S.

Utiliser impérativement une rondelle DIN 6340 entre l'écrou hexagonal et le patin d'appui !

Dimensions:

Code	A	A1	A2	B2	B3	E1	E2	H2	K
79756	27	17	12	44	30	25	30	18	11
79798	36	21	17	55	41	35	36	20	12
79855	42	27	20	62	30	44	44	30	14
79913	51	34	24	70	30	60	47	31	17
376475	56	35	24	73	30	62	51	35	17

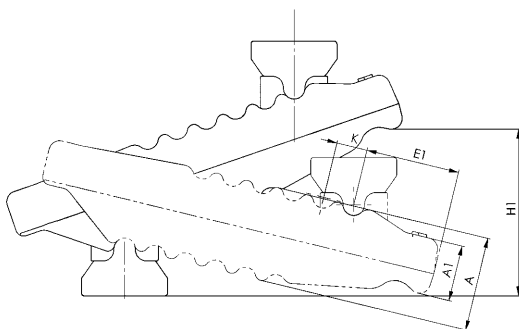
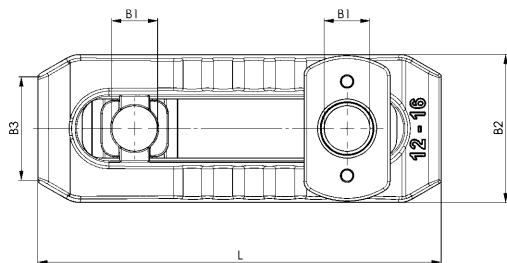
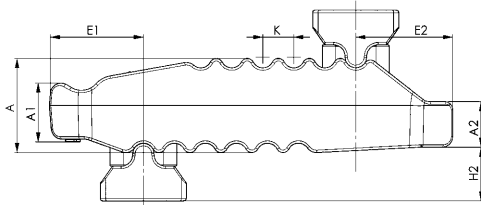

Recommandations



N° 6312S,
page 22



N° 787,
page 88



N° 6379I,
page 94

CAD



Sous réserve de modifications techniques.

N° 6312VT

Bride « crocodile », complète avec DIN 787

avec vis de serrage DIN 787, rondelle DIN6340 et écrou DIN 6330B. Réglable en continu, traité, galvanisé avec pièce d'appui et contre-palier imperdable.

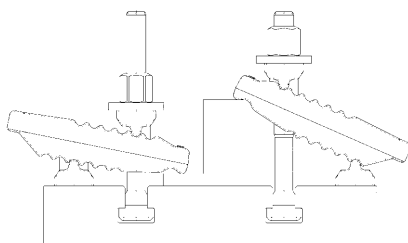
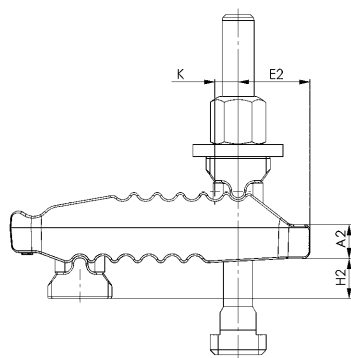
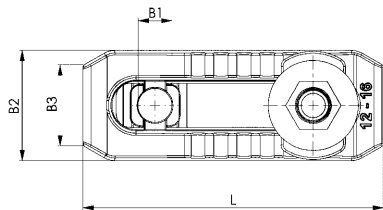
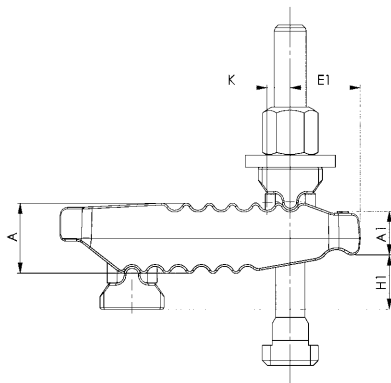

Code	B1	Rainure	Vis de serrage DIN 787	Force de serrage max.* [kN]	H1	Poids [g]
79780	13	10	M10x10x100	25	0-40	613
79806	13	12	M12x12x125	30	0-55	686
79822	13	14	M12x14x125	30	0-55	705
79848	17	12	M12x12x160	35	0-70	1591
79863	17	14	M12x14x160	35	0-70	1610
79889	17	16	M16x16x160	40	0-70	1798
79905	17	18	M16x18x160	40	0-70	1818
79921	21	16	M16x16x200	55	0-80	2715
79210	21	18	M16x18x200	55	0-80	3018
79228	21	20	M20x20x200	60	0-80	3018
374926	21	22	M20x22x200	60	0-80	3060
374942	25	20	M20x20x250	70	0-100	4368
374967	25	22	M20x22x250	70	0-100	4410
374983	25	24	M24x24x250	75	0-100	4895
375006	25	28	M24x28x250	75	0-100	4966

* Forces de serrage indiquées en position de bridage optimale (la plus petite distance de la vis de serrage au point de bridage). Les forces de serrage peuvent varier en fonction du bridage, de la classe de résistance des vis de serrage et de l'état du filetage (lubrification),

Utilisation:

La bride crocodile est utilisée pour toutes les opérations de serrage/bridage pour lesquelles le bridage est effectué par le biais de rainures en T et de trous filetés. Le patin d'appui et le contre-palier sont reliés de façon définitive à la bride de serrage ; la bride crocodile est ainsi rapidement prête à l'emploi. La bride de serrage est équipée de deux nez et peut être facilement pivotée selon le cas d'application. Ainsi, tous les domaines d'application dans le cadre de l'usinage par enlèvement de copeaux et sans copeaux (par ex. moulage par injection et presses) sont couverts.

Avantages:

- Possibilité de réglage variable et rapide à distance de la pièce
- Utilisation dans tous les domaines d'usinage par enlèvement de copeaux et sans copeaux
- Particulièrement adapté pour l'utilisation sur des presses et presses d'injection
- Aucun autre support pour atteindre la hauteur de serrage nécessaire
- Patin d'appui et contre-palier sont reliés de façon définitive à la bride de serrage
- La bride crocodile peut être élargie de manière variable à n'importe quelle hauteur de serrage.

Remarque:

Indications de dimensions manquantes, voir n° 6312V.

Dimensions:

Code	A	A1	A2	B2 x L	B3	E1	E2	H2	K
79780	27	17	12	44x115	30	25	30	18	11
79806	27	17	12	44x115	30	25	30	18	11
79822	27	17	12	44x115	30	25	30	18	11
79848	36	21	17	55x150	41	35	36	20	12
79863	36	21	17	55x150	41	35	36	20	12
79889	36	21	17	55x150	41	35	36	20	12
79905	36	21	17	55x150	41	35	36	20	12
79921	42	27	20	62x187	30	44	44	30	14
79210	42	27	20	62x187	30	44	44	30	14
79228	42	27	20	62x187	30	44	44	30	14
374926	42	27	20	62x187	30	44	44	30	14
374942	51	34	24	70x235	30	60	47	31	17
374967	51	34	24	70x235	30	60	47	31	17
374983	51	34	24	70x235	30	60	47	31	17
375006	51	34	24	70x235	30	60	47	31	17

Recommandations



N° 6312S,
page 22



N° 787,
page 88



N° 63791,
page 94



N° 6312VS

Bride « crocodile », complète avec DIN 6379

avec goujon DIN 6379, rondelle DIN 6340 et écrou DIN 6330B.
Réglable en continu, traité, galvanisé avec pièce d'appui et
contre-palier imperdable.



Code	B1	Vis de serrage DIN 6379	Rallonge d'appui 6312V	Force de serrage max.* [kN]	H1	Poids [g]
375766	13	M12x100	-	30	0-30	639
375782	13	M12x125	-	30	0-55	659
375808	17	M12x125	-	40	0-50	1535
375824	17	M12x160	-	40	0-70	1558
375840	17	M16x125	-	40	0-40	1660
375865	17	M16x160	-	40	0-70	1718
375881	21	M20x160	-	60	0-40	2754
375907	21	M20x200	-	60	0-80	2834
375923	25	M20x200	-	75	0-70	4072
375949	25	M20x250	-	75	0-100	4172
375964	25	M24x200	-	75	0-50	4374
375980	25	M24x250	-	75	0-100	4524
375816	21	M20x250	M16x55	60	30-141	3428
375832	21	M20x315	M16x90	60	40-190	3704
375857	25	M20x315	M20x69	75	50-175	5438
375873	25	M20x400	M20x109	75	50-220	5873
375899	25	M24x315	M20x69	75	45-180	5850
375915	25	M24x400	M20x109	75	45-215	6350

* Forces de serrage indiquées en position de bridage optimale (la plus petite distance de la vis de serrage au point de bridage). Les forces de serrage peuvent varier en fonction du bridage, de la classe de résistance des vis de serrage et de l'état du filetage (lubrification),

Utilisation:

La bride crocodile est utilisée pour toutes les opérations de serrage/bridage pour lesquelles le bridage est effectué par le biais de rainures en T et de trous filetés. Le patin d'appui et le contre-palier sont reliés de façon définitive à la bride de serrage ; la bride crocodile est ainsi rapidement prête à l'emploi. La bride de serrage est équipée de deux nez et peut être facilement pivotée selon le cas d'application. Ainsi, tous les domaines d'application dans le cadre de l'usinage par enlèvement de copeaux et sans copeaux (par ex. moulage par injection et presses) sont couverts.

Avantages:

- Possibilité de réglage variable et rapide à distance de la pièce
- Utilisation dans tous les domaines d'usinage par enlèvement de copeaux et sans copeaux
- Particulièrement adapté pour l'utilisation sur des presses et presses d'injection
- Aucun autre support pour atteindre la hauteur de serrage nécessaire
- Patin d'appui et contre-palier sont reliés de façon définitive à la bride de serrage
- La bride crocodile peut être élargie de manière variable à n'importe quelle hauteur de serrage.

Remarque:

Indications de dimensions manquantes, voir n° 6312V.

Dimensions:

Code	A	A1	A2	B2 x L	B3	E1	E2	H2	K
375766	27	17	12	44x115	30	25	30	18	11
375782	27	17	12	44x115	30	25	30	18	11
375808	36	21	17	55x150	41	35	36	20	12
375824	36	21	17	55x150	41	35	36	20	12
375840	36	21	17	55x150	41	35	36	20	12
375865	36	21	17	55x150	41	35	36	20	12
375881	42	27	20	62x187	30	44	44	30	14
375907	42	27	20	62x187	30	44	44	30	14
375923	51	34	24	70x235	30	60	47	31	17
375949	51	34	24	70x235	30	60	47	31	17
375964	51	34	24	70x235	30	60	47	31	17
375980	51	34	24	70x235	30	60	47	31	17
375816	42	27	20	62x187	30	44	44	63-91	63
375832	42	27	20	62x187	30	44	44	63-123	63
375857	51	34	24	70x235	30	60	47	72-108	72
375873	51	34	24	70x235	30	60	47	72-147	72
375899	51	34	24	70x235	30	60	47	72-108	72
375915	51	34	24	70x235	30	60	47	72-147	72

Recommandations



N° 6312S,
page 22



N° 6379I,
page 94

CAD



Sous réserve de modifications techniques.

N° 6312VI

Bride « crocodile », complète avec N° 6379I

avec goujon n° 6379I, Tournevis à tête hexagonale ISO 2936C, rondelle DIN 6340 et écrou DIN 6330B. Réglable en continu, traité, galvanisé avec pièce d'appui et contre-palier imperdable.



Code	B1	Vis de serrage N° 6379I	Force de serrage max.* [kN]	H1	SW [mm]	Poids [g]
375956	13	M12x100	30	0-30	4	639
375972	13	M12x125	30	0-55	4	659
375998	17	M12x125	40	0-50	4	1535
376004	17	M12x160	40	0-70	4	1558
376012	17	M16x125	40	0-40	4	1660
376020	17	M16x160	40	0-70	4	1718
376038	21	M16x160	60	0-40	4	2587
376046	21	M16x200	60	0-80	4	2625
376053	21	M20x160	60	0-40	5	2745
376061	21	M20x200	60	0-80	5	2834
376079	25	M20x200	75	0-70	5	4072
376087	25	M20x250	75	0-100	5	4172
376103	25	M24x200	75	0-50	5	4374
376095	25	M24x250	75	0-100	5	4524

* Forces de serrage indiquées en position de bridage optimale (la plus petite distance de la vis de serrage au point de bridage). Les forces de serrage peuvent varier en fonction du bridage, de la classe de résistance des vis de serrage et de l'état du filetage (lubrification),

Avantages:

Pour une meilleure manipulation lors de l'orientation de l'élément de bridage, le goujon peut être monté et démonté à l'aide d'une clé à six pans creux.

Remarque:

Utiliser la clé à six pans creux uniquement pour l'orientation de l'élément de bridage, pas pour le serrage !

Indication de dimension manquante, voir n° 6312V.

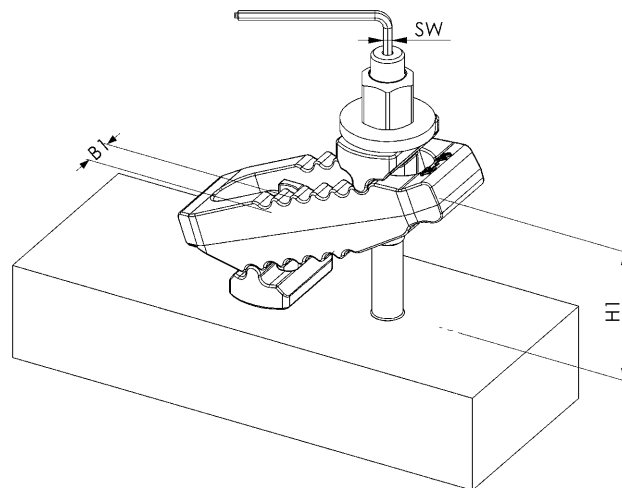

Recommandations



N° 6312S,
page 22



N° 6312S

Allonge de soutien

Acier zingué et traité, vis de réglage, traitée, classe de résistance mécanique 8.8. Se composant d'un corps de base, d'une vis de réglage et de vis de fixation.



Code	B1	D x LS	A	B	C	D1	E	G	H	K	Poids [g]
79772	13	M10x39	10	30	30	30	44	M5	18 - 40	8	197
79814	17	M12x49	16	35	42	36	54	M5	25 - 53	10	433
79830	17	M12x94	16	35	42	36	54	M5	26 - 96	10	473
79871	21	M16x55	20	40	50	42	60	M5	33 - 61	13	608
79897	21	M16x90	20	40	50	42	60	M5	33 - 93	13	640
79749	25	M20x69	25	50	46	50	70	M6	41 - 77	16	910
79764	25	M20x109	25	50	46	50	70	M6	41 - 116	16	1000

Utilisation:

La rallonge d'appui est vissée au contre-palier de la bride crocodile pour augmenter la hauteur de serrage.

Avantages:

Réglage en continu des hauteurs de serrage

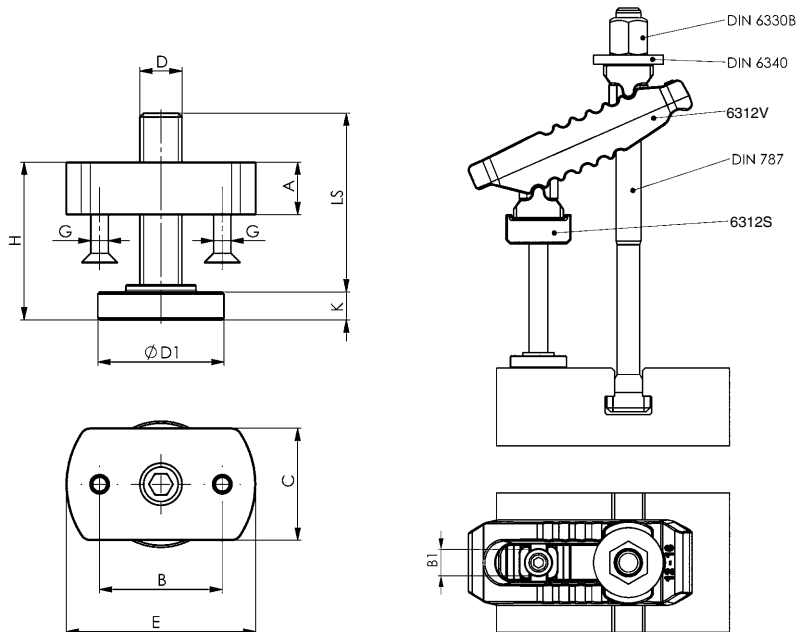

CAD



Toujours la bonne taille pour votre application - Exemple de commande n° 6312V, sans vis de bridage

Caractéristiques requises : Rainure de table 18 / Hauteur de bridage requise : 125 mm / Force de bridage requise : 35 kN

1) Sélection de bride de serrage n° 6312V

Rainure 18 ► Force de bridage 40 kN ► B1 = 17 ► Crocodile, réf. 79798

2) Pour une hauteur de serrage de 125 mm, la rallonge d'appui est utilisée 6312S

B1 = 17 ► groove 18 ► Hauteur de bridage 125 mm (plage de bridage 26-166 mm) ► DxLS = M12x94
► Rallonge d'appui, réf. 79830

3) Taille de la vis à rainure en T DIN787, complète avec rondelle et écrou hexagonal

M16x18x250 ► réf. 81042

Recommandation de montage et dimensions lors de l'utilisation de vis de bridage ISO 4762 (sans rallonge d'appui 6312S)

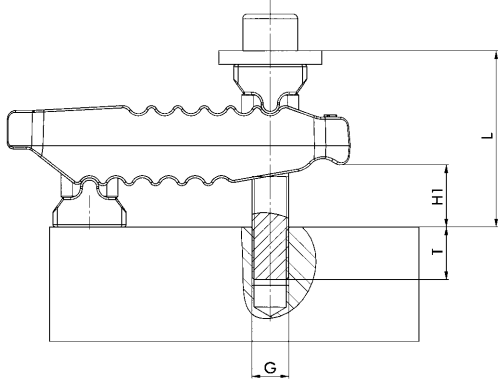

B1	Dimensions ISO 4762 G x L	Hauteur de serrage H1	Profondeur de vissage T
13	M10x80	4-25	15-31
13	M10x90	17-40	15-31
13	M10x100	31-55	15-31
13	M12x80	0-20	18-33
13	M12x90	10-34	18-36
13	M12x100	22-50	18-36
17	M12x90	0-22	18-34
17	M12x110	24-50	18-36
17	M12x120	38-66	18-36
17	M16x100	0-26	24-43
17	M16x110	12-40	24-44
17	M16x120	26-55	24-44
21	M16x120	2-29	24-44
21	M16x130	15-43	24-44
21	M16x150	43-72	24-44
21	M20x140	18-48	30-52
21	M20x150	31-63	30-52
21	M20x160	45-78	30-52
25	M20x160	23-54	30-52
25	M20x180	51-83	30-52
25	M20x195	72-100	34-52
25	M24x140	0-15	36-48
25	M24x160	10-42	36-60
25	M24x180	37-71	36-60

Recommandation de montage et dimensions lors de l'utilisation de vis de bridage DIN 787 (avec rallonge d'appui 6312S)

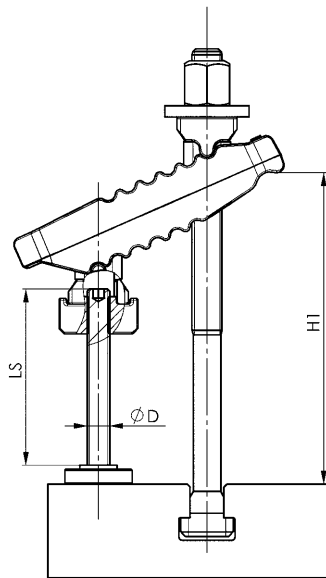

B1	D x LS	Dimensions DIN 787	Plage de bridage H1
13	M10x39	M10x10x100	18-31
13	M10x39	M12x12x160	18-95
13	M10x39	M12x14x160	18-95
17	M12x49	M12x12x200	26-123
17	M12x49	M12x14x200	26-123
17	M12x49	M16x16x200	26-123
17	M12x49	M16x18x200	26-123
17	M12x94	M12x12x200	26-120
17	M12x94	M12x14x200	26-120
17	M12x94	M16x16x250	26-166
17	M12x94	M16x18x250	26-166
21	M16x55	M16x16x250	33-141
21	M16x55	M16x18x250	33-141
21	M16x55	M20x20x250	33-141
21	M16x55	M20x22x250	33-141
21	M16x90	M16x16x250	33-150
21	M16x90	M16x18x250	33-150
21	M16x90	M20x20x315	33-173
21	M16x90	M20x22x315	33-173
25	M20x69	M20x20x315	41-177
25	M20x69	M20x22x315	41-177
25	M20x69	M24x24x315	41-177
25	M20x69	M24x28x315	41-177
25	M20x109	M20x20x315	41-197
25	M20x109	M20x22x315	41-193
25	M20x109	M24x24x315	41-180
25	M20x109	M24x28x315	41-180

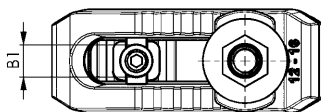

N° 6310

Bride allégée avec protecteur plastique

et pièce en U imperdable, (sans vis de serrage), acier traité bruni.



CAD

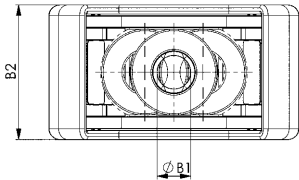
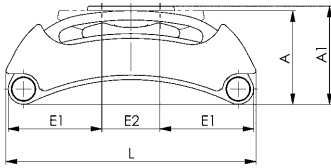

Code	Modèle	pour vis de serrage	H1 *	B1	B2	L	A	A1	E1	Poids [g]
376863	10	M10	0-15	11	44	80	30,5	32,0	30	257
376889	14	M12 M14	0-33	14	57	125	47,0	49,5	37	708
376905	18	M16 M18	0-45	18	67	160	58,5	62,0	49	1235
376921	22	M20 M22	0-65	22	72	200	71,5	75,0	58	1880
376947	26	M22 M24	0-85	26	82	250	89,5	94,0	74	2799

*en fonction de la profondeur de rainure selon DIN 650, ainsi que de la longueur de vissage de l'écrou.

Utilisation:

La bride est utilisée pour toutes les missions de serrage pour lesquelles le bridage est effectué par le biais de rainures en T, de rainures et de trous filetés.

Avantages:

Économies de poids grâce à la structure allégée. Possibilité de réglage variable et rapide de la pièce à distance. Aucun autre support de serrage n'est nécessaire pour atteindre la hauteur de bridage requise. La pièce en U est reliée de façon imperdable à la bride.

Remarque:

Pour le bridage, il est possible d'utiliser, au choix, des vis de bridage DIN 787, des goujons DIN 6379 et des vis cylindriques ISO 4762.

Utiliser impérativement une rondelle DIN 6340 entre l'écrou hexagonal et la pièce en U !

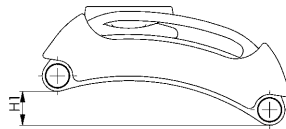

Recommandations



DIN 6340, page 105



DIN 787, page 86



DIN 6330B, page 99

N° 6310

Bride allégée avec protecteur plastique, complète

avec DIN 787, DIN 6340, DIN 6330B et pièce en U imperdable, acier traité bruni.

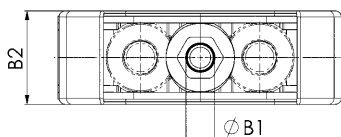
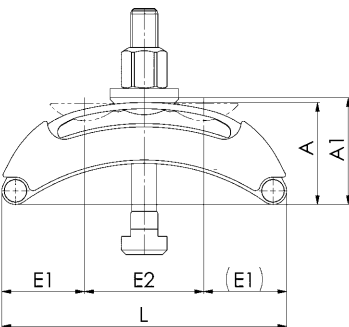

Code	Rainure	avec vis de serrage	H1 *	B1	B2	L	A	A1	E1	E2	Poids [g]
376555	10	M10x10x80	0-15	11	44	80	30,5	32,0	30	19	349
376871	12	M12x12x100	0-33	14	57	125	47,0	49,5	37	51	886
376897	14	M12x14x125	0-33	14	57	125	47,0	49,5	37	51	905
376913	16	M16x16x160	0-45	18	67	160	58,5	62,0	49	63	1648
376939	18	M16x18x160	0-45	18	67	160	58,5	62,0	49	63	1668

*en fonction de la profondeur de rainure selon DIN 650, ainsi que de la longueur de vissage de l'écrou.

Utilisation:

La bride est utilisée pour toutes les missions de serrage pour lesquelles le bridage est effectué par le biais de rainures en T, de rainures et de trous filetés.

Avantages:

Économies de poids grâce à la structure allégée. Possibilité de réglage variable et rapide de la pièce à distance. Aucun autre support de serrage n'est nécessaire pour atteindre la hauteur de bridage requise. La pièce en U est reliée de façon imperdable à la bride.

Remarque:

Utiliser impérativement une rondelle DIN 6340 entre l'écrou hexagonal et la pièce en U !

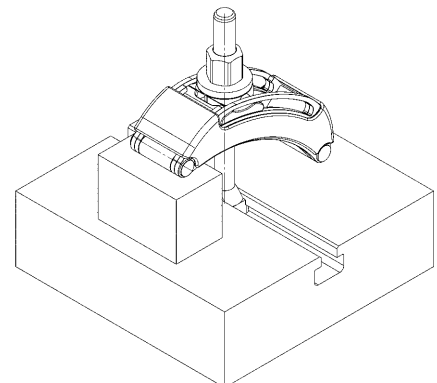
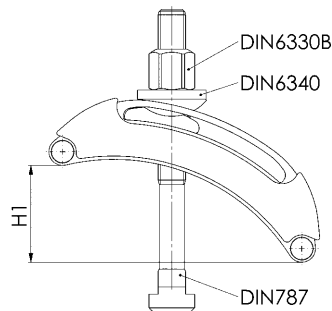

Sous réserve de modifications techniques.

N° 6311

Bride « construction légère »

Acier thermo-traité, bruni.



CAD

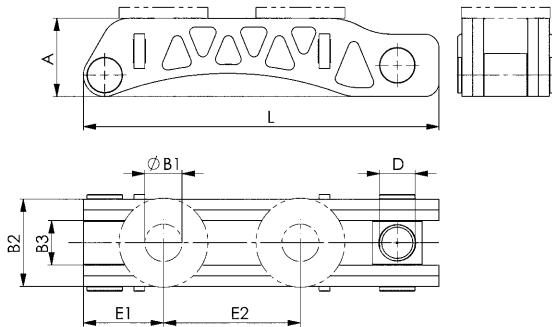

Code	Modèle	pour vis de serrage	B1	B2	B3	D	L	A	E1	E2	Poids [g]
376962	22	M20 M22	22	49	25	M20	200	44	45	77	1289
377002	26	M24	26	54	30	M24	250	44	46	116	1630
377044	33	M30	33	72	40	M30	315	71	59	152	4522
377069	43	M36 M42	43	102	54	M30	400	80	74	209	9709

*en fonction de la profondeur de rainure selon DIN 650, ainsi que de la longueur de vissage de l'écrou.

Utilisation:

La bride est utilisée pour toutes les missions de serrage pour lesquelles le bridage est effectué par le biais de rainures en T, de rainures et de trous filetés.

Avantages:

Grâce à sa construction, cette bride est plus légère de 50 % et offre malgré tout une force de serrage intégrale ; de plus, elle peut en outre être utilisée pour les opérations de bridage en rotation. Possibilité de réglage variable et rapide de la pièce à distance.

Remarque:

Pour le bridage, il est possible d'utiliser, au choix, des vis de bridage DIN 787, des goujons DIN 6379 et des vis cylindriques ISO 4762.

plus légère de 50 % –
100 % force de serrage

N° 6311

Bride « construction légère », avec vis de réglage ajustable, complète

avec DIN 787, DIN 6340, DIN 6330B.

En acier traité bruni.



CAD



Code	Rainure	avec vis de serrage	H1 *	D x LS	B1	B2	B3	L	A	E1	E2	Poids [g]
376731	20	M20x20x160	8-58	M20x69	22	49	25	200	44	45	77	2434
376756	20	M20x20x200	8-98	M20x109	22	49	25	200	44	45	77	2531
376772	24	M24x28x200	10-81	M24x87	26	54	30	250	44	46	116	3779
376798	24	M24x28x250	10-130	M24x137	26	54	30	250	44	59	116	3884
376814	36	M30x36x315	7-214	M30x180	33	72	40	315	71	59	152	9044
376830	48	M36x42x400	7-153	M30x180	43	102	54	400	80	74	209	17560

*en fonction de la profondeur de rainure selon DIN 650, ainsi que de la longueur de vissage de l'écrou.

Utilisation:

La bride est utilisée pour toutes les missions de serrage pour lesquelles le bridage est effectué par le biais de rainures en T, de rainures et de trous filetés.

Avantages:

Grâce à sa construction, cette bride est plus légère de 50 % et offre malgré tout une force de serrage intégrale ; de plus, elle peut en outre être utilisée pour les opérations de bridage en rotation. Possibilité de réglage variable et rapide de la pièce à distance.

Remarque:

Pour le bridage, il est possible d'utiliser, au choix, des vis de bridage DIN 787, des goujons DIN 6379 et des vis cylindriques ISO 4762.

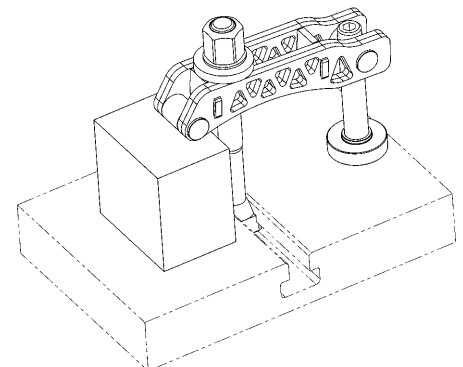
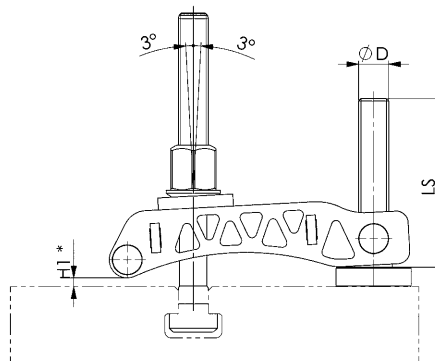
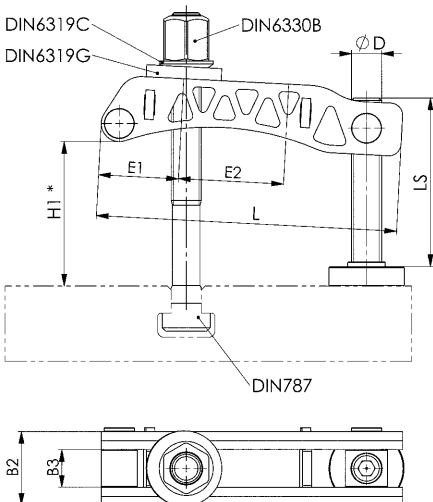

Sous réserve de modifications techniques.

DIN 6314

Bride, plate

acier de traitement, peint.

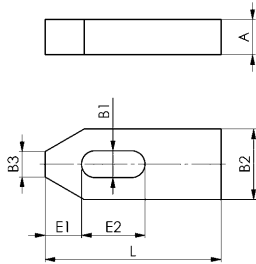

Code	B1	L	pour vis de serrage métrique	pour vis de serrage pouce	A	B2	B3	E1	E2	Poids [g]
70003	6,6	50	M6	1/4	10	20	8	10	20	63
70011	9	60	M8	5/16	12	25	10	13	22	113
70029	11	80	M10	3/8	15	30	12	15	30	226
70037	14	100	M12 M14	1/2	20	40	14	21	40	490
70045	14	125	M12 M14	1/2	20	40	14	21	50	621
70052	18	125	M16 M18	5/8	25	50	18	26	45	960
70060	18	160	M16 M18	5/8	25	50	18	26	65	1240
70078	22	160	M20 M22	3/4	30	60	22	30	60	1787
70086	22	200	M20 M22	3/4	30	60	22	30	80	2237
70094	26	200	M24	1	30	70	26	35	80	2580
70102	26	250	M24	1	35 *	70	26	35	105	3800
70110	33	250	M30	1 1/4	40	80	34	45	100	4934
70128	33	315	M30	1 1/4	50	80	34	45	130	7788
70136	43 *	400	M36 M42	1 1/2 1 5/8	60	100	43	100	150	15000

* Modèle non contenu dans DIN, cotes similaires à DIN

Recommandations



DIN 787,
page 86

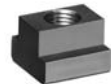

DIN 508,
page 96



DIN 6331,
page 100

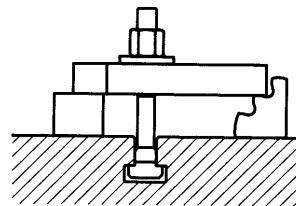

CAD



Sous réserve de modifications techniques.

N° 6314Z
Brides crénelées

acier de traitement, peint.
S'accordant seulement avec cales crénelées n° 6500E. Le modèle long est prévu pour de grandes portées résultant de larges intervalles entre rainures, ou de grandes profondeurs de bridage sur la pièce, p. ex. sur machines à graver.

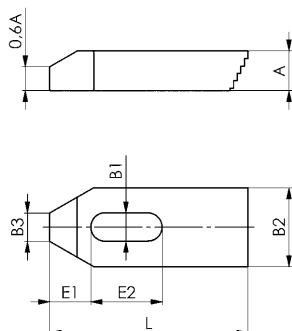

Code	B1	L	pour vis de serrage métrique	pour vis de serrage pouce	A	B2	B3	E1	E2	Poids [g]
70359	6,6	50	M6	1/4	10	20	8	10	20	55
70227	6,6	80	M6	1/4	10	20	8	10	45	90
70367	9	60	M8	5/16	12	25	10	13	22	100
70243	9	100	M8	5/16	12	25	10	13	60	180
70375	11	80	M10	3/8	15	30	12	15	30	200
70235	11	125	M10	3/8	15	30	12	15	70	350
70383	14	100	M12 M14	1/2	20	40	14	21	40	450
70250	14	160	M12 M14	1/2	20	40	14	21	90	770
70391	18	125	M16 M18	5/8	25	50	18	26	45	900
70334	18	200	M16 M18	5/8	25	50	18	26	110	1500
70409	22	160	M20 M22	3/4	30	60	22	30	60	1700
70417	26	200	M24	1	30	70	26	35	80	2500

Recommandations



N° 6500E, page 47



N° 6379I, page 94

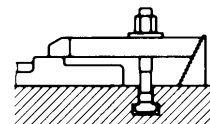
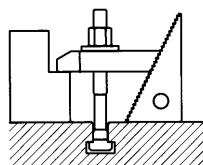

DIN 508, page 96

DIN 6315B
Bride à fourche simple

acier de traitement, peint.

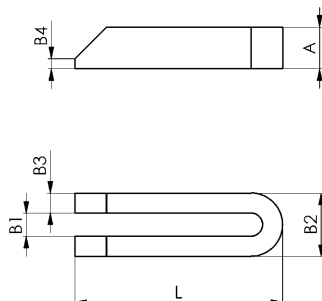

Code	B1	L	pour vis de serrage métrique	pour vis de serrage pouce	A	B2	B3	B4	Poids [g]
70466	6,6	60	M6	1/4	12	19	6	3	60
70474	9	80	M8	5/16	15	25	8	4	140
70482	11	100	M10	3/8	20	31	10	5	300
70490	14	125	M12 M14	1/2	25	38	12	6	570
70508	14	160	M12 M14	1/2	25	38	12	6	730
70516	14	200	M12 M14	1/2	25	38	12	6	910
70524	18	160	M16 M18	5/8	30	48	15	8	1080
70532	18	200	M16 M18	5/8	30	48	15	8	1360
70540	18	250	M16 M18	5/8	40	48	15	10	2250
70557	22	200	M20 M22	3/4	40	52	15	10	1800
70565	22	250	M20 M22	3/4	40	62	20	10	3000
70573	22	315	M20 M22	3/4	40	62	20	10	3850
70425	22 *	500	M20 M22	3/4	50	62	20	10	7500
70581	26	200	M24	1	40	66	20	10	2400
70599	26	250	M24	1	40	66	20	10	3000
70607	26	315	M24	1	40	66	20	10	3850
37390	26 *	400	M24	1	50	66	20	10	5962
70433	26 *	500	M24	1	50	66	20	10	7600
3079	26 *	600	M24	1	50	66	20	10	9042
30064	26 *	800	M24	1	50	66	20	10	12122
70615	33	250	M30	1 1/4	50	74	20	12	3700
70623	33	315	M30	1 1/4	50	74	20	12	4750
70631	33	400	M30	1 1/4	50	74	20	12	6100
70441	33 *	600	M30	1 1/4	50	74	20	12	9200
70458	33 *	1000	M30	1 1/4	60	94	30	12	28000
70649	40 *	400	M36	1 1/2	60	100	30	12	11000
70656	40 *	600	M36	1 1/2	60	100	30	12	16500
70672	43 *	600	M36 M42	1 1/2 1 5/8	80	123	40	12	29600

* Modèle non contenu dans DIN, cotes similaires à DIN

Recommandations



DIN 787, page 86



DIN 508, page 96

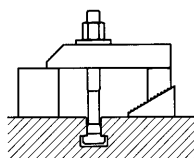

DIN 6331, page 100



Sous réserve de modifications techniques.

N° 6315GN
Bride à fourche avec nez

acier de traitement, peint.

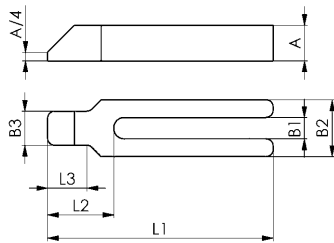

Code	B1	L1	pour vis de serrage métrique	pour vis de serrage pouce	A	B2	B3	L2	L3	Poids [g]
70862	9	100	M8	5/16	15	30	16	32	18	240
70870	11	125	M10	3/8	20	30	20	38	24	380
70888	14	160	M12 M14	1/2	25	40	24	47	30	800
70896	14	200	M12 M14	1/2	25	40	24	47	30	950
70904	18	200	M16 M18	5/8	30	50	28	57	36	1500
70912	18	250	M16 M18	5/8	30	50	28	57	36	1850
70920	22	250	M20 M22	3/4	40	60	35	68	45	2900
70938	22	315	M20 M22	3/4	40	60	35	68	45	3600
70946	26	250	M24	1	40	70	43	83	56	3400
70953	26	315	M24	1	40	70	43	83	56	4300
70961	33	315	M30	1 1/4	50	80	50	88	56	6000
70979	33	400	M30	1 1/4	50	80	50	88	56	7300

Recommandations

DIN 787, page 86

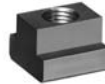

DIN 508, page 96



DIN 6331, page 100

N° 6315NGG
Bride avec nez, fermée

réglable en continu, traité et peint, avec rainure fermée pour une utilisation sur des pièces en rotation

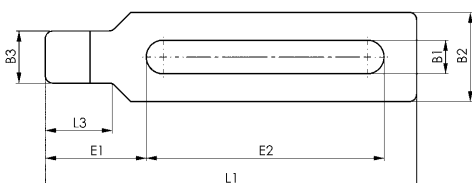
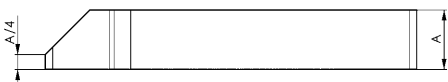

Code	B1	L	pour vis de serrage métrique	pour vis de serrage pouce	A	B2	B3	E1	E2	L3	Poids [g]
376145	22	250	M20 M22	3/4	40	60	35	68	160	45	3025
376160	22	315	M20 M22	3/4	40	60	35	68	220	45	3810
376186	22	400	M20 M22	3/4	50	60	35	68	300	45	5995
376202	22	500	M20 M22	3/4	50	60	35	68	400	45	7440
376228	26	250	M24	1	40	70	43	83	140	56	3639
376244	26	315	M24	1	40	70	43	83	200	56	4560
376269	26	400	M24	1	50	70	43	83	270	56	7243
376285	26	500	M24	1	50	70	43	83	370	56	8937
376301	33	315	M30	1 1/4	50	80	50	88	200	56	6367
376327	33	400	M30	1 1/4	50	80	50	88	283	56	7798
376343	33	500	M30	1 1/4	50	80	50	88	383	56	9607

Recommandations

DIN 787, page 86

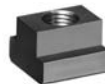

DIN 508, page 96



DIN 6331, page 100



Sous réserve de modifications techniques.

DIN 6315C
Bride à fourche avec tourillon

acier de traitement, peint.

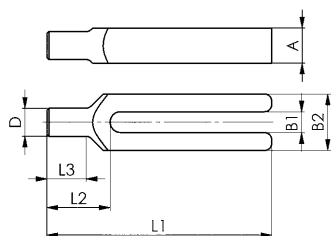

Code	B1	L1	pour vis de serrage métrique	pour vis de serrage pouce	A	B2	D	L2	L3	Poids [g]
70706	9	100	M8	5/16	15	30	12	30	18	220
70714	11	125	M10	3/8	20	30	16	36	24	350
70722	14	160	M12 M14	1/2	25	40	20	45	30	750
70730	14	200	M12 M14	1/2	25	40	20	45	30	950
70748	18	200	M16 M18	5/8	30	50	24	55	36	1400
70755	18	250	M16 M18	5/8	30	50	24	55	36	1750
70763	22	250	M20 M22	3/4	40	60	30	65	45	2700
70771	22	315	M20 M22	3/4	40	60	30	65	45	3400
70789	26	250	M24	1	40	70	38	80	56	3200
70797	26	315	M24	1	40	70	38	80	56	4100
70805	33	315	M30	1 1/4	50	80	45	85	56	5700
70813	33	400	M30	1 1/4	50	80	45	85	56	7000

Recommandations

DIN 787, page 86



DIN 508, page 96



DIN 6331, page 100

DIN 6316
Bride, contre-coudée

acier de traitement, peint.

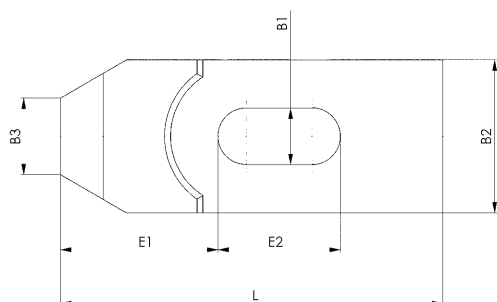
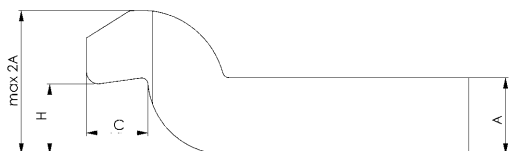

Code	B1	L	pour vis de serrage métrique	pour vis de serrage pouce	A	B2	B3	C	E1	E2	H	Poids [g]
71027	6,6	60	M6	1/4	10	20	10	8	22,0	20	9	81
71035	9	80	M8	5/16	12	25	12	9	27,5	25	11	166
71043	11	100	M10	3/8	15	30	15	12	36,0	32	14	299
71050	14	125	M12 M14	1/2	20	40	20	16	44,0	40	18	678
71068	18 *	125	M16 M18	5/8	25	50	25	20	51,5	40	23	1049
71076	18	160	M16 M18	5/8	25	50	25	20	51,5	50	23	1366
71084	22 *	160	M20 M22	3/4	30	60	30	24	59,0	55	27	1911
71092	22	200	M20 M22	3/4	30	60	30	24	59,0	70	27	2417
71100	26 *	200	M24	1	35	70	35	25	76,5	60	32	3315
71118	26	250	M24	1	35	70	35	25	76,5	80	32	4132
71126	33 *	250	M30	1 1/4	40	80	40	40	96,0	80	45	5225
71134	33	315	M30	1 1/4	50	80	40	40	96,0	100	45	8459
71159	43 *	400	M36 M42	1 1/2 1 5/8	60	100	50	50	105,0	120	55	17078

* Modèle non contenu dans DIN, cotes similaires à DIN

Recommandations

DIN 787, page 86



DIN 508, page 96



DIN 6331, page 100



Sous réserve de modifications techniques.

N° 6317
Bride contre-coudée, double

acier de traitement, peint.

Code	B1	L	pour vis de serrage	A	B2	B3	C	E	H	Poids [g]
71340	18	100	M12-M18	20	40	20	16	26	40	620
71357	25	140	M20-M24	30	60	30	24	38	60	2040

Pour l'utilisation avec les rondelles DIN 6340 ou DIN 6319G.

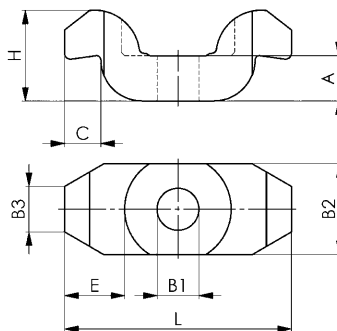
Recommandations

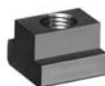
 DIN 787,
page 86

 DIN 508,
page 96

 DIN 6331,
page 100

CAD



Sous réserve de modifications techniques.

N° 6325
Brides d'étau

Acier traité, fraisé et revenu bruni. Emballage par paire.

Code	H	B1	L	pour vis de serrage métrique	pour vis de serrage pouce	A	A1	A2	B2	E1	E2	Poids [g]
74682	15	16,5	78	M12, 14, 16	1/2, 5/8	22,5	10	6,5	40	10,5	40	660
74690	20	16,5	78	M12, 14, 16	1/2, 5/8	27,5	10	6,5	40	10,5	40	705

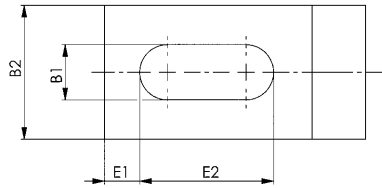
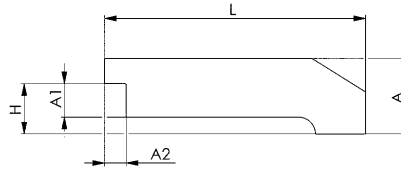
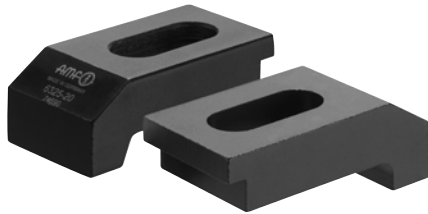
Recommandations

 DIN 787,
page 86

 N° 63791,
page 94

 DIN 508,
page 96

CAD

N° 6325G
Brides d'étau

Modèle en fer forgé, conditionné par paires.

Code	H	B1	L	pour vis de serrage métrique	pour vis de serrage pouce	A	A1	A2	B2	E1	E2	Poids [g]
373878	15	16,5	78	M12, 14, 16	1/2, 5/8	22,5	10	5,5	41	10	40	570
373886	20	16,5	78	M12, 14, 16	1/2, 5/8	27,5	10	6,5	41	10	40	620

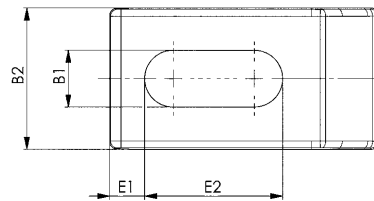
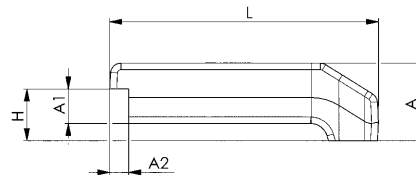

CAD

Recommandations

 DIN 787,
page 86

 N° 63791,
page 94

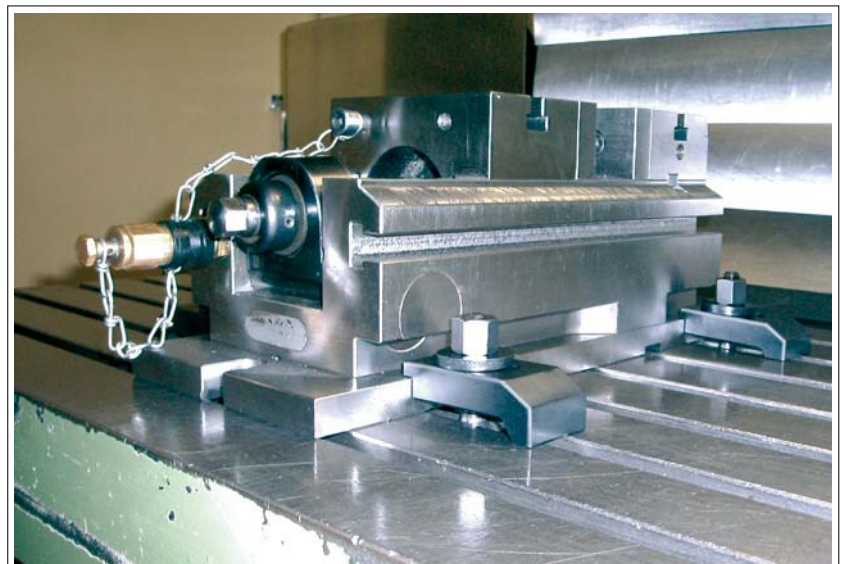
 DIN 508,
page 96

Sous réserve de modifications techniques.

N° 6314V

Bride droite avec vis de réglage ajustable

(sans vis de serrage)
Acier traité peint.



Code	pour vis de serrage	H*	sim. DIN6314 B1 x L	D x LS	A	B2	E1	E2	Poids [g]
70177	M10	8-37	11x80	M10x39	15	30	15	30	200
70193	M12 M14	10-47	14x100	M12x49	20	40	21	40	560
70821	M12 M14	10-92	14x100	M12x94	20	40	21	40	635
70219	M16 M18	13-52	18x125	M16x55	25	50	26	45	1110
70839	M16 M18	13-87	18x125	M16x90	25	50	26	45	1230
70201	M20 M22	16-65	22x160	M20x69	30	60	30	60	2050
70847	M20 M22	16-105	22x160	M20x109	30	60	30	60	2230
70151	M24	20-83	26x200	M24x87	30	70	35	80	3200
70854	M24	20-133	26x200	M24x137	30	70	35	80	3470
373928	M24	20-80	26x250	M24x87	35	70	35	105	4340
373936	M24	20-130	26x250	M24x137	35	70	35	105	4520
374405	M30	24-150	33x315	M30x180	50	80	45	130	11215
374439	M36 M42	24-150	43x400	M30x180	80	100	80	170	24350

*en fonction de la profondeur de rainure selon DIN 650, ainsi que de la longueur de vissage de l'écrou.
Même dimension de bride pour les rainures de 12 et 14, 16 et 18, 20 et 22 sans vis de serrage.

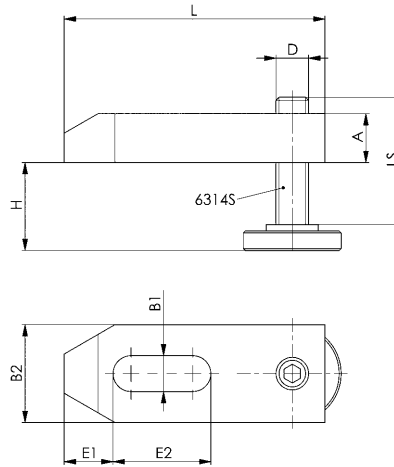

N° 6314V

Bride droite avec vis de réglage ajustable, complète

avec DIN 787, DIN 6340, DIN 6330B. Acier traité peint.



Code	Rainure	avec vis de serrage	H*	sim. DIN6314 B1 x L	D x LS	A	B2	E1	E2	Poids [g]
70268	10	M10x10x80	8-32	11x80	M10x39	15	30	15	30	340
70276	12	M12x12x100	10-40	14x100	M12x49	20	40	21	40	700
72801	12	M12x12x160	24-92	14x100	M12x94	20	40	21	40	830
70284	14	M12x14x100	10-38	14x100	M12x49	20	40	21	40	720
72827	14	M12x14x160	23-92	14x100	M12x94	20	40	21	40	845
70292	16	M16x16x125	13-48	18x125	M16x55	25	50	26	45	1400
72942	16	M16x16x160	15-83	18x125	M16x90	25	50	26	45	1610
70300	18	M16x18x125	13-46	18x125	M16x55	25	50	26	45	1400
73056	18	M16x18x160	13-81	18x125	M16x90	25	50	26	45	1630
70326	20	M20x20x160	16-65	22x160	M20x69	30	60	30	60	2600
73064	20	M20x20x200	21-105	22x160	M20x109	30	60	30	60	2930
70318	22	M20x22x160	16-65	22x160	M20x69	30	60	30	60	2770
73072	22	M20x22x200	19-105	22x160	M20x109	30	60	30	60	2980
373944	28	M24x28x200	20-80	26x250	M24x87	35	70	35	105	5486
373951	28	M24x28x250	30-130	26x250	M24x137	35	70	35	105	5716
381988	36	M30x36x315	24-150	33x315	M30x180	50	80	45	130	11995
382002	42	M36x42x400	24-150	43x400	M30x180	80	100	80	170	25683

*en fonction de la profondeur de rainure selon DIN 650, ainsi que de la longueur de vissage de l'écrou.
Même dimension de bride pour les rainures de 12 et 14, 16 et 18, 20 et 22 sans vis de serrage.

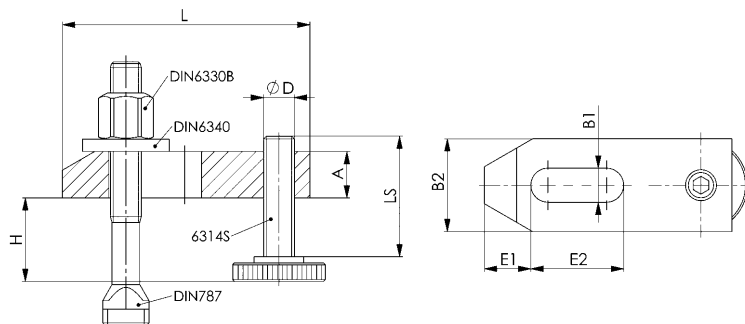

Recommandations



N° 6621,
page 38



Sous réserve de modifications techniques.

N° 6316V
Bride contre-coudée avec vis de réglage ajustable

 (sans vis de serrage)
 Acier traité peint.

Code	pour vis de serrage	H*	sim. DIN 6316 B1 x L	D x LS	A	B2	E1	E2	Poids [g]
71183	M10	22-51	11x100	M10x39	15	30	36,0	32	344
71209	M12 M14	28-65	14x125	M12x49	20	40	44,0	40	761
71225	M16 M18	36-75	18x160	M16x55	25	50	51,5	50	1516
71217	M20 M22	43-92	22x200	M20x69	30	60	59,0	70	2669
71266	M24	52-115	26x200	M24x87	35	70	76,5	60	3810

*en fonction de la profondeur de rainure selon DIN 650, ainsi que de la longueur de vissage de l'écrou.

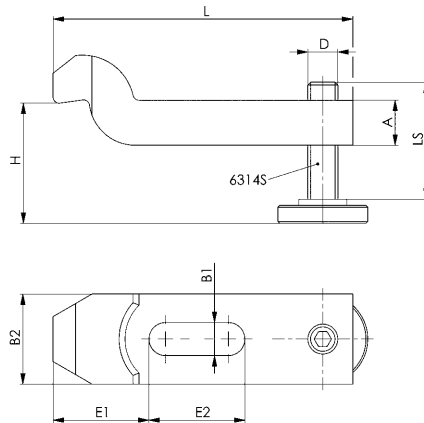
N° 6316V
Bride contre-coudée avec vis de réglage ajustable, complète

 avec DIN 787, DIN 6340, DIN 6330B.
 Acier traité peint.

Code	Rainure	avec vis de serrage	H*	sim. DIN 6316 B1 x L	D x LS	A	B2	E1	E2	Poids [g]
71274	10	M10x10x80	22-46	11x100	M10x39	15	30	36,0	32	440
71282	12	M12x12x100	28-58	14x125	M12x49	20	40	44,0	40	906
71290	14	M12x14x100	28-56	14x125	M12x49	20	40	44,0	40	926
71308	16	M16x16x125	36-71	18x160	M16x55	25	50	51,5	50	1859
71316	18	M16x18x125	36-69	18x160	M16x55	25	50	51,5	50	1875
71332	20	M20x20x160	43-92	22x200	M20x69	30	60	59,0	70	3322
71324	22	M20x22x160	43-92	22x200	M20x69	30	60	59,0	70	3352

*en fonction de la profondeur de rainure selon DIN 650, ainsi que de la longueur de vissage de l'écrou. Même dimension de bride pour les rainures de 12 et 14, 16 et 18, 20 et 22 sans vis de serrage.

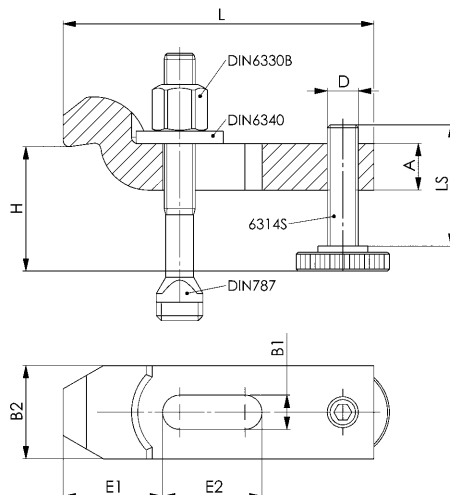

Sous réserve de modifications techniques.

N° 6314AV
Bride à fourche avec vis de réglage ajustable

 (sans vis de serrage)
 Acier traité peint.

Code	pour vis de serrage	H*	sim. DIN6314 B1 x L	D x LS	A	A1xA2	B2	E1	E2	Poids [g]
74567	M12, M14	10-55	14x100	M12x49	20	8 x10,0	40	21	40	580
74575	M16, M18	13-62	18x125	M16x55	25	10x12,5	50	26	45	1140
74583	M20, M22	16-77	22x160	M20x69	30	12x15,0	60	30	60	2100

*en fonction de la profondeur de rainure selon DIN 650, ainsi que de la longueur de vissage de l'écrou. Une plus faible hauteur de serrage peut être obtenue par retournement de la bride.

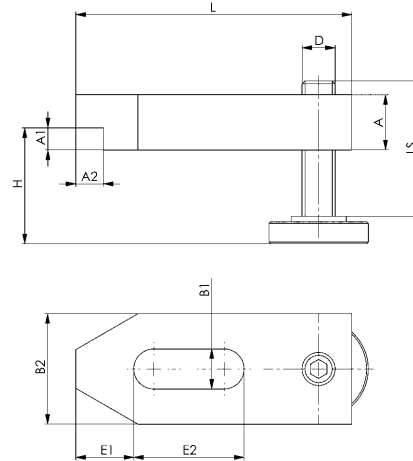

N° 6314AV
Bride à fourche avec vis de réglage ajustable, complète

 avec DIN 787, DIN 6340, DIN 6330B.
 Acier traité peint.

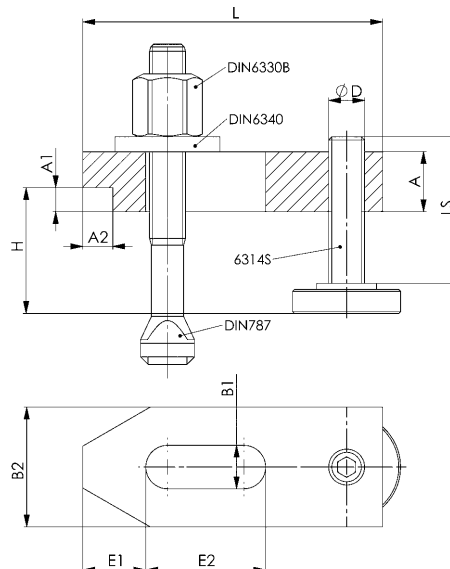

Code	Rainure	avec vis de serrage	H*	sim. DIN6314 B1 x L	D x LS	A	A1xA2	B2	E1	E2	Poids [g]
74591	12	M12x12x100	10-48	14x100	M12x49	20	8 x10,0	40	21	40	745
74625	14	M12x14x100	10-46	14x100	M12x49	20	8 x10,0	40	21	40	764
74633	16	M16x16x125	13-58	18x125	M16x55	25	10x12,5	50	26	45	1510
74641	18	M16x18x125	13-56	18x125	M16x55	25	10x12,5	50	26	45	1530
74658	20	M20x20x160	16-77	22x160	M20x69	30	12x15,0	60	30	60	2800
74666	22	M20x22x160	16-77	22x160	M20x69	30	12x15,0	60	30	60	2840

*en fonction de la profondeur de rainure selon DIN 650, ainsi que de la longueur de vissage de l'écrou. Une plus faible hauteur de serrage peut être obtenue par retournement de la bride.

Les brides sans vis de serrage sont un seul et même modèle dans les modèles 12 et 14, 16 et 18 ainsi que 20 et 22.

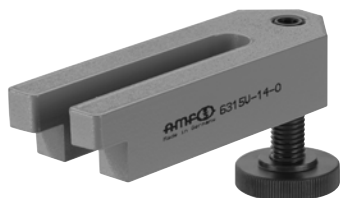

N° 6315V
Bride à fourche avec vis de réglage ajustable

 (sans vis de serrage)
 Acier traité peint.

Code	pour vis de serrage	H*	sim. DIN 6315B B1 x L	D x LS	A	B2	E2	Poids [g]
71167	M10	8-47	11x100	M10x39	20	30	70	330
71175	M12 M14	10-59	14x125	M12x49	25	40	90	700
71191	M16 M18	13-67	18x160	M16x55	30	50	110	1300
71258	M20 M22	16-85	22x200	M20x69	40	60	135	2600

*en fonction de la profondeur de rainure selon DIN 650, ainsi que de la longueur de vissage de l'écrou.
 Une plus faible hauteur de serrage peut être obtenue par retournement de la bride.

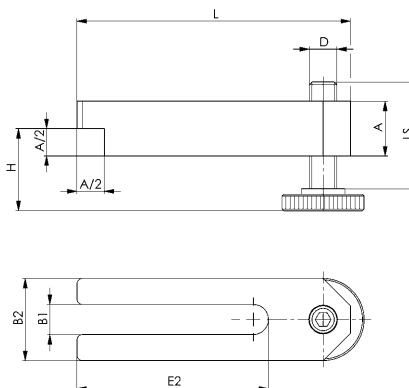
Recommandations

 N° 6342,
 page 111

CAD



N° 6315V
Bride à fourche avec vis de réglage ajustable, complète

 avec DIN 787, DIN 6340, DIN 6330B.
 Acier traité peint.

Code	Rainure	avec vis de serrage	H*	sim. DIN 6315B B1 x L	D x LS	A	B2	E2	Poids [g]
73189	10	M10x10x 80	8-37	11x100	M10x39	20	30	70	403
73197	12	M12x12x100	10-48	14x125	M12x49	25	40	90	920
73205	14	M12x14x100	10-45	14x125	M12x49	25	40	90	940
73247	16	M16x16x125	13-58	18x160	M16x55	30	50	110	1860
73254	18	M16x18x125	13-56	18x160	M16x55	30	50	110	1880
73262	20	M20x20x160	16-77	22x200	M20x69	40	60	135	3610
73288	22	M20x22x160	16-75	22x200	M20x69	40	60	135	3650

*en fonction de la profondeur de rainure selon DIN 650, ainsi que de la longueur de vissage de l'écrou.
 Une plus faible hauteur de serrage peut être obtenue par retournement de la bride.

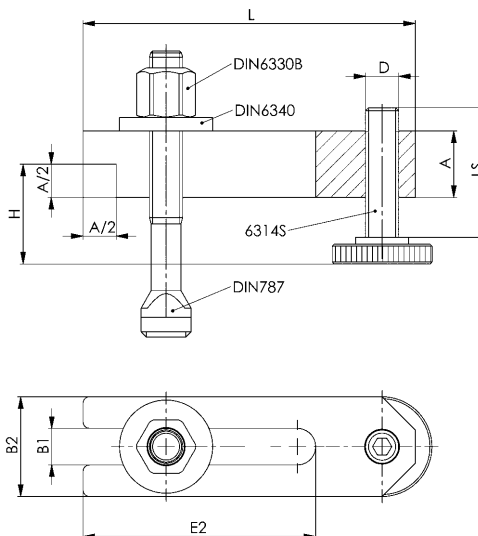
Les brides sans vis de serrage sont un seul et même modèle dans les modèles 12 et 14, 16 et 18 ainsi que 20 et 22.



CAD



Sous réserve de modifications techniques.

N° 6313K
Bride, courte avec assise de serrage

 (sans vis de serrage)
 réglable, traitée et galvanisée.

Code	Modèle	pour vis de serrage	H1	B1	B2 x L	D	E1	E2	H2	K	Poids [g]
73932	13	M12	0-35	13	38x88	48	23	28	30-55	14	260
73940	18	M16	0-55	18	56x130	74	29	38	42-84	18	809
73957	22	M20	0-65	22	66x144	80	32	46	50-100	20	1253
73965	26	M24	0-75	25	76x174	100	39	52	54-111	24	1718
73973	32	M30	0-80	31	90x200	110	44	61	62-125	28	2785

Remarque:

Éléments de fixation correspondants: Vis de serrage DIN 787, rondelles DIN 6340 et écrous DIN 6330B.

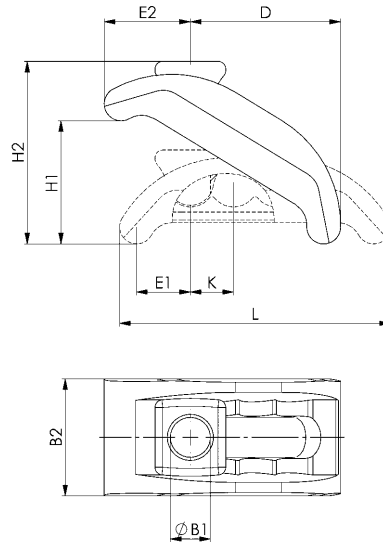
N° 6313K
Bride, courte avec assise de serrage, complète

 avec DIN 787, DIN 6340, DIN 6330B.
 ajustable en continu, traité et zingué.

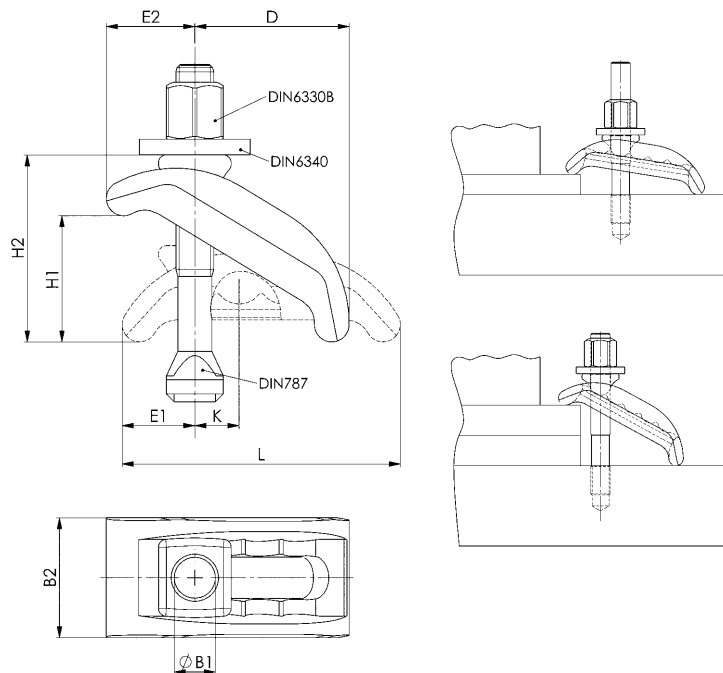

Code	Rainure	avec vis de serrage	H1	B1	B2 x L	D	E1	E2	H2	K	Poids [g]
77149	12	M12x12x100	0-35	13	38x88	52	23	27	30-55	14	395
77156	14	M12x14x100	0-35	13	38x88	52	23	27	30-55	14	415
77180	16	M16x16x160	0-55	18	56x130	79	29	37	42-84	18	1130
77198	18	M16x18x160	0-55	18	56x130	79	29	37	42-84	18	1550
77206	20	M20x20x200	0-65	22	66x144	84	32	42	50-100	20	1880



Sous réserve de modifications techniques.

N° 6321
Bride ajustable en continu

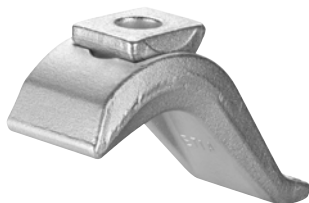
avec assise de serrage. acier forgé et traité, zingué.



Code	Modèle	pour vis de serrage	H	B1	B2 x L	D	E1	E2	Poids [g]
71522	17	M12, M14, M16	0-75	17	50x140	60	30	55	900
71530	21	M20	0-85	21	60x175	80	40	70	1600

Utilisation:

La bride de serrage à hauteur réglable permet le positionnement en différentes hauteurs de serrage sans cales supplémentaires, et ne nécessite que peu de place sur la table de la machine. Elle est conçue pour supporter de très grandes charges et est surtout adaptée pour le bridage d'outils de poinçonnage ou d'estampage.

Remarque:

Éléments de fixation correspondants: Vis de serrage DIN 787, rondelles DIN 6340 et écrous DIN 6330B.

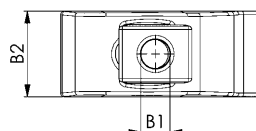
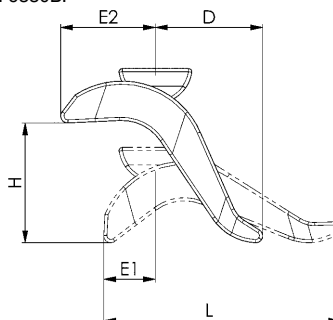
N° 6321
Bride ajustable en continu, complètes

avec DIN 787, DIN 6340, DIN 6330B et assise de serrage. acier forgé et traité, zingué.



Code	Rainure	avec vis de serrage	H	B1	B2 x L	D	E1	E2	Poids [g]
74906	12	M12x12x125	0-50	17	50x140	60	30	55	1070
74914	14	M12x14x125	0-50	17	50x140	60	30	55	1080
74922	16	M16x16x160	0-75	17	50x140	60	30	55	1270
74930	18	M16x18x160	0-75	17	50x140	60	30	55	1280
74971	20	M20x20x200	0-85	21	60x175	80	40	70	2300
74963	22	M20x22x200	0-85	21	60x175	80	40	70	2370

Utilisation:

La bride de serrage à hauteur réglable permet le positionnement en différentes hauteurs de serrage sans cales supplémentaires, et ne nécessite que peu de place sur la table de la machine. Elle est conçue pour supporter de très grandes charges et est surtout adaptée pour le bridage d'outils de poinçonnage ou d'estampage.

Remarque:

Avec des vis pour rainures en T DIN 787, longueur 160 mm, il est possible d'obtenir une hauteur de serrage maximale de 75 mm avec la taille de brides de serrage 17.

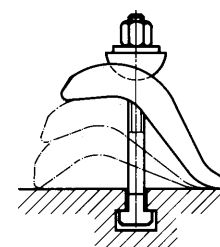
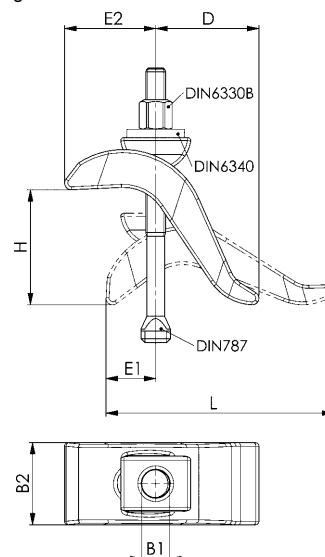
Recommandations

 N° 6312V,
page 18

 N° 6312VT,
page 19

Sous réserve de modifications techniques.

N° 6314S
Vis de réglage

Traitée, résistance 8.8. Convient pour toutes les brides réglables.

Code	D x LS	D1	K	Poids [g]
73437	M10x39	30	8	52
73445	M12x49	36	10	96
74039	M12x94	36	10	145
73452	M16x55	42	13	180
74047	M16x90	42	13	230
73460	M20x69	50	16	320
74054	M20x109	50	16	400
73478	M24x87	60	20	590
74062	M24x137	60	20	820
374413	M30x180	80	24	1704

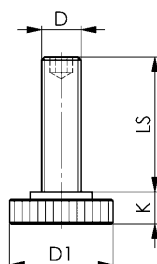

CAD

N° 6621
Écrou à levier débrayable

acier bruni. Convient pour les brides réglables n° 6313K, 6314V, 6315V, 6316V et 6321.

Code	G	D	H	L	Poids [g]
74609	M12	33	48	135	360
74617	M16	40	64	158	620

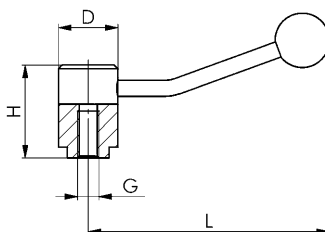

CAD



Sous réserve de modifications techniques.

N° 7000
Brides universelles crénelées spirales

fonte spéciale, vis et filetage 8.8.

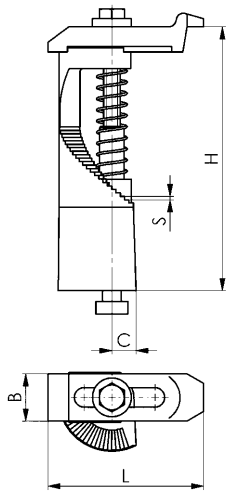

Code	Modèle	Rainure	Force de serrage max.* [kN]	Md [Nm]	B	C	H	L	S	Poids [g]
74708	12-0	12	11,5	50	34	14	0- 45	140	0,75	700
74716	12-1	12	11,4	50	34	14	15- 45	112	0,75	600
74724	12-2	12	11,4	50	34	15	30- 75	112	1,25	800
74732	12-3	12	11,4	50	34	16	60-135	112	2,50	1200
74740	12-4	12	11,4	50	34	18	120-195	112	2,50	1700
74757	12-5	12	11,4	50	34	19	180-255	112	2,50	2200
74765	14-0	14	15,5	80	34	14	0- 45	140	0,75	700
74773	14-1	14	15,3	80	34	14	15- 45	112	0,75	600
74781	14-2	14	15,3	80	34	15	30- 75	112	1,25	800
74799	14-3	14	15,3	80	34	16	60-135	112	2,50	1200
74807	14-4	14	15,3	80	34	18	120-195	112	2,50	1700
74815	14-5	14	15,3	100	34	19	180-255	112	2,50	2200
74823	16-0	16	15,3	100	50	20	0- 70	160	1,25	1900
74831	16-1	16	16,3	100	50	20	25- 70	125	1,25	1700
74849	16-2	16	16,3	100	50	21	50-120	125	2,50	2500
74856	16-3	16	16,3	100	50	21	100-220	125	3,75	3540
74864	16-4	16	16,3	100	50	24	200-320	125	3,75	4900
74989	18-0	18	17,8	130	50	20	0- 70	160	1,25	1870
74997	18-1	18	19,0	130	50	20	25- 70	125	1,25	1670
75002	18-2	18	19,0	130	50	21	50-120	125	2,50	2500
75010	18-3	18	19,0	130	50	21	100-220	125	3,75	3580
75028	18-4	18	19,0	130	50	24	200-320	125	3,75	4750

* forces de serrage indiquées en position de serrage optimale (plus petit écart de la vis de serrage au point de serrage).

Utilisation:

- grâce à sa construction compacte, la bride universelle est peu encombrante sur la table de machine

Avantages:

- rapidement prêt à l'emploi
- le pas réduit de la spirale crénelée permet une adaptation rapide à toute pièce jusqu'à 320 mm de hauteur

Recommandations

 N° 6312V,
page 18

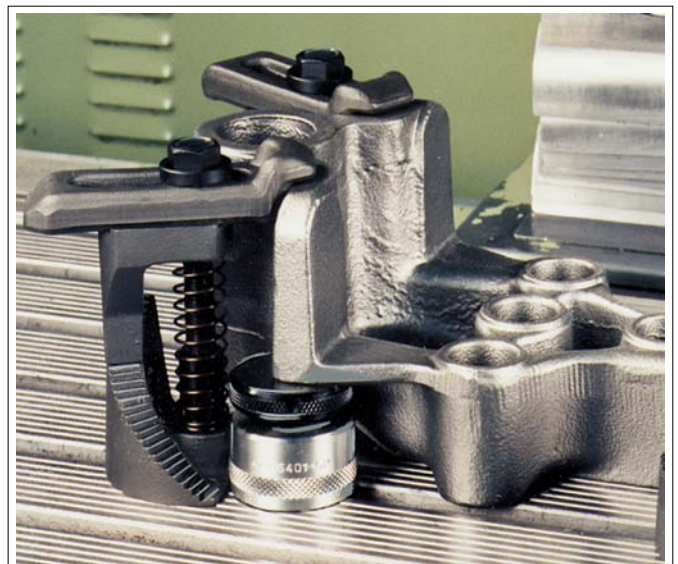
 N° 6312VT,
page 19

CAD



Sous réserve de modifications techniques.

N° 6314AT
Unité de serrage pour débordement de table

Acier traité. Réglables en continu.



Code	Force de serrage [kN]	Couple [Nm]	Rainure	G	H	Poids [g]
73999	15	70	18	M12	20-35	840
73981	25	170	22	M16	30-45	2126
79194	50	320	28	M20	40-53	5000

Utilisation:

Bridage hors de la table. Pour le bridage de pièces de grandes dimensions débordant en bout de table de machine.

Remarque:

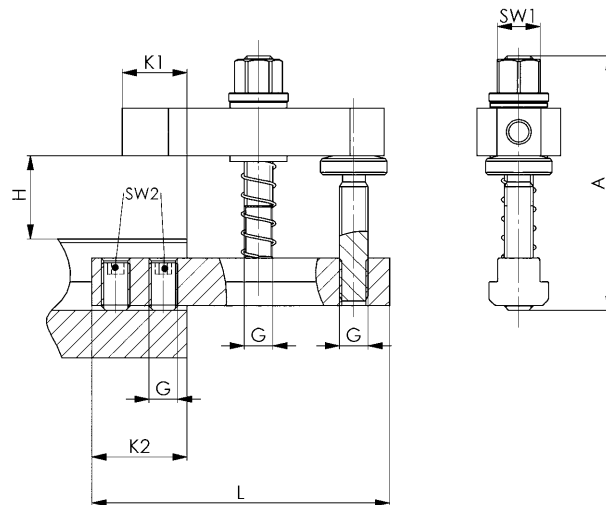
 Dimensions des brides, voir N° 7110GX-**-1.
 Ne convient pas à une utilisation sur presse!

Dimensions:

Code	A	L	K1	K2	SW1	SW2
73999	105	125	27	40	18	6
73981	168	165	35	55	24	8
79194	206	255	33	85	30	10



Sous réserve de modifications techniques.

CAD



N° 7110GX--1**
Bride, droite

traitées.

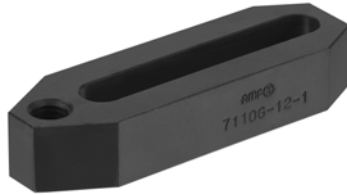

Code	Modèle	A x B	E	F	G	G1	I	K	N	Poids [g]
73528	12	20x35	110	12,5	M12	M10	21,5	11,5	82	340
73536	16	30x40	142	17,0	M16	M12	28,0	15,0	107	770
73544	20	40x50	200	21,0	M20	M16	38,0	21,0	150	1800

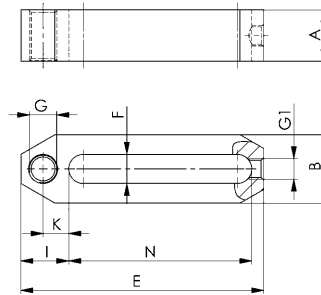
N° 7110GLX--1**
Bride, droite (longue)

avec embout de serrage rond, vissé, traité.

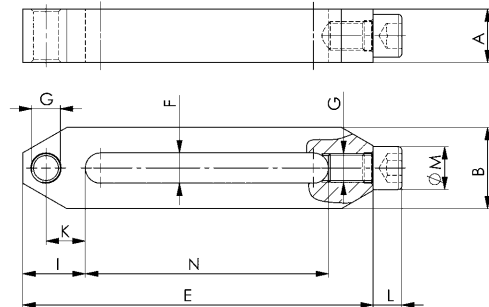

Code	Modèle	A x B	E	F	G	I	K	L	M	N	Poids [g]
73551	12	20x35,0	156	12,5	M12	30	20	12	18	106	600
73577	16	30x45,5	196	17,0	M16	35	22	16	24	136	1400
73585	20	40x60,0	298	21,0	M20	47	30	20	30	221	3900

N° 7110DX-xM****
Vis de pression

bombée, classe de résistance mécanique 10.9.

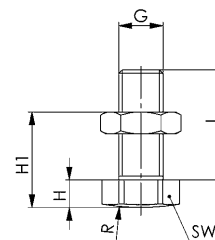

Code	Modèle	G	H	H1	L	R	SW	Poids [g]
73593	12	M12	7,5	16-28	30	60	19	50
73601	16	M16	10,0	20-38	40	75	24	100

N° 7110DMX-xM****
Vis de pression, laiton

bombée, écrou en acier.



Code	Modèle	G	H	H1	L	R	SW	Poids [g]
73635	12	M12	7,5	16-28	30	60	19	50
73643	16	M16	10,0	20-38	40	75	24	100

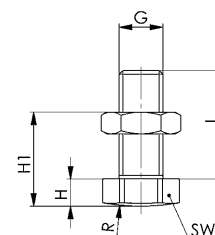

N° 6365-**-009

Bride, double

traitées.

Code	Modèle	A	B	E	F	Poids [g]
78626	12	20	30	48	14	192
78667	16	25	40	62	18	385

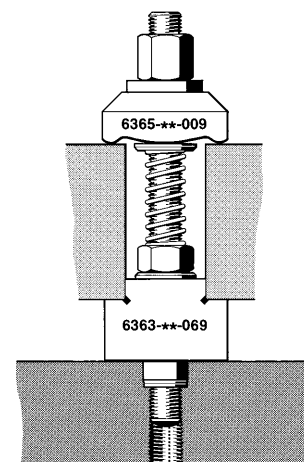
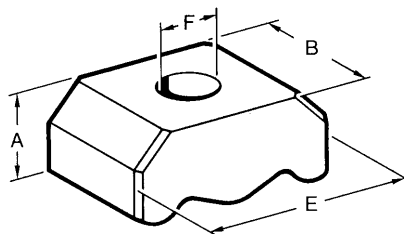

N° 7110GD-**-1

Bride, double (courte)

traitées.

Code	Modèle	A x B	E	F	G	I	K	N	Poids [g]
78956	12	15x30	80	12,5	M12	23,5	13,5	33	200
78972	16	25x40	100	17	M16	29	16	42	525

Remarque:

Pour les vis de pression appropriées, voir Accessoires.

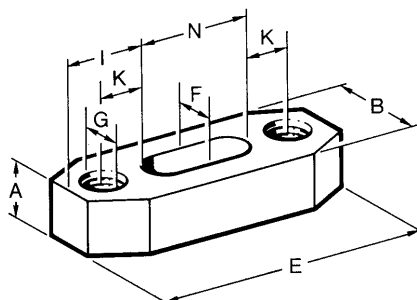

N° 7110GD-**-2

Bride, double (longue)

traitées.

Code	Modèle	A x B	E	F	G	I	K	K1	N	Poids [g]
78964	12	20x30	160	12,5	M12	63,5	33,5	20	33	610
78980	16	30x40	200	17	M16	79	41	25	42	1480

Remarque:

Pour les vis de pression appropriées, voir Accessoires.

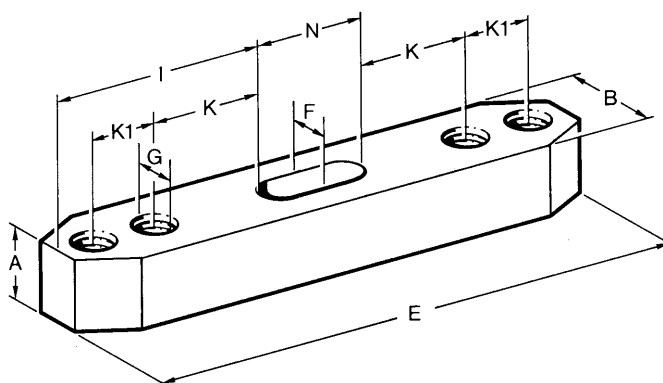

Sous réserve de modifications techniques.

N° 7110DHX-**xM**

Vis de pression à bille

Réglable, rainuré, avec écrou ISO 4035.
 Bille : roulement à billes en acier, trempée, rainurée
 Corps de base : acier traité, traité



Code	Modèle	G	H	ØK	L	SW1	SW2	Charge statique max. [kN]	Couple de serrage max. [Nm]	Poids [g]
374447	M8	M8	11,6	5,8	25	13	13	8	25	20
73650	M12	M12	15,7	8,6	35	17	17	15	82	55
73668	M16	M16	20,7	10,5	40	24	24	25	206	128
73692	M20	M20	27,3	20,0	50	30	30	90	407	274

N° 7110DIX-**xM**

Vis de pression à bille

Réglable, lisse, avec écrou ISO 4035.
 Bille : roulement à billes en acier, trempé, lisse
 Corps de base : acier traité, traité



Code	Modèle	G	H	ØK	L	SW1	SW2	Charge statique max. [kN]	Couple de serrage max. [Nm]	Poids [g]
374454	M8	M8	11,6	5,8	25	13	13	8	25	20
73684	M12	M12	15,7	8,6	35	17	17	15	82	55
73718	M16	M16	20,7	10,5	40	24	24	25	206	128
73726	M20	M20	27,3	20,0	50	30	30	90	407	275

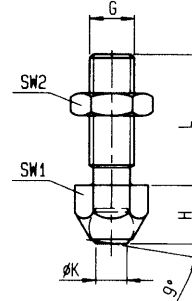

N° 7110DKX-**xM**

Vis de pression à bille, lisse

Bille : roulement à billes en acier, trempé, lisse
 Corps de base : acier traité, traité

NOUVEAU!



Code	Modèle	G	H	ØI	ØK	L	SW	Charge statique max. [kN]	Couple de serrage max. [Nm]	Poids [g]
374462	M8	M8	13	13	7,2	8	11	10	25	13
568020	M10	M10	18	20	10,5	10	17	25	46	40
73734	M12	M12	18	20	10,5	12	17	25	82	43
73742	M16	M16	27	30	20,0	16	27	90	206	150
73759	M20	M20	35	50	34,5	20	41	165	407	486

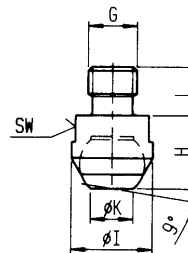

N° 7110DFX-**xM**

Vis de pression à bille striée

Bille : roulement à billes en acier, trempée, rainurée
 Corps de base : acier traité, traité

NOUVEAU!



Code	Modèle	G	H	ØI	ØK	L	SW	Charge statique max. [kN]	Couple de serrage max. [Nm]	Poids [g]
75432	M8	M8	13	13	7,2	8	11	10	25	13
568021	M10	M10	18	20	10,5	10	17	25	46	40
73767	M12	M12	18	20	10,5	12	17	25	82	43
73775	M16	M16	27	30	20,0	16	27	90	206	150
73783	M20	M20	35	50	34,5	20	41	165	407	486

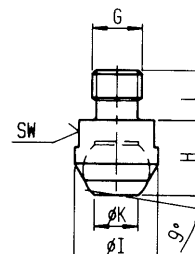

Sous réserve de modifications techniques.



- + Nettoyage entièrement automatique du dispositif et de tout l'intérieur de la machine
- + Épargne à l'opérateur les tâches ingrates et improductives



- + Marquage économique des pièces à usiner directement dans la machine-outil
- + Raccourcit le temps de passage des pièces en cours de fabrication



POINTS ESSENTIELS CONCERNANT LES DOCUMENTS DE BRIDAGE

- > **Matériau:** Acier traité de haute qualité ou exécution en fonte.
- > **Usinage:** Tous les types de cales ont des faces de base et de portées usinées. Les cales crénelées sont fraisées ou brochées avec précision. Ces usinages garantissent un meilleur serrage..
- > **Exécution:** Conformément aux spécifications DIN.
- > **État de surface:** Toutes les cales sont revêtues de peinture résistant à l'abrasion.

Vous trouverez dans les pages suivantes, les cales réglables adaptées à vos applications, à réglage progressif fin ou par paliers. Avec toutes les cales réglables, des hauteurs de pièces de 12,5 à 340 mm sont possibles. Pour des hauteurs de serrage supérieures à 340 mm, nous vous recommandons nos vérins représentés aux pages 70 à 71.

- > Bridage classique pour du perçage et goupillage d'un montage.

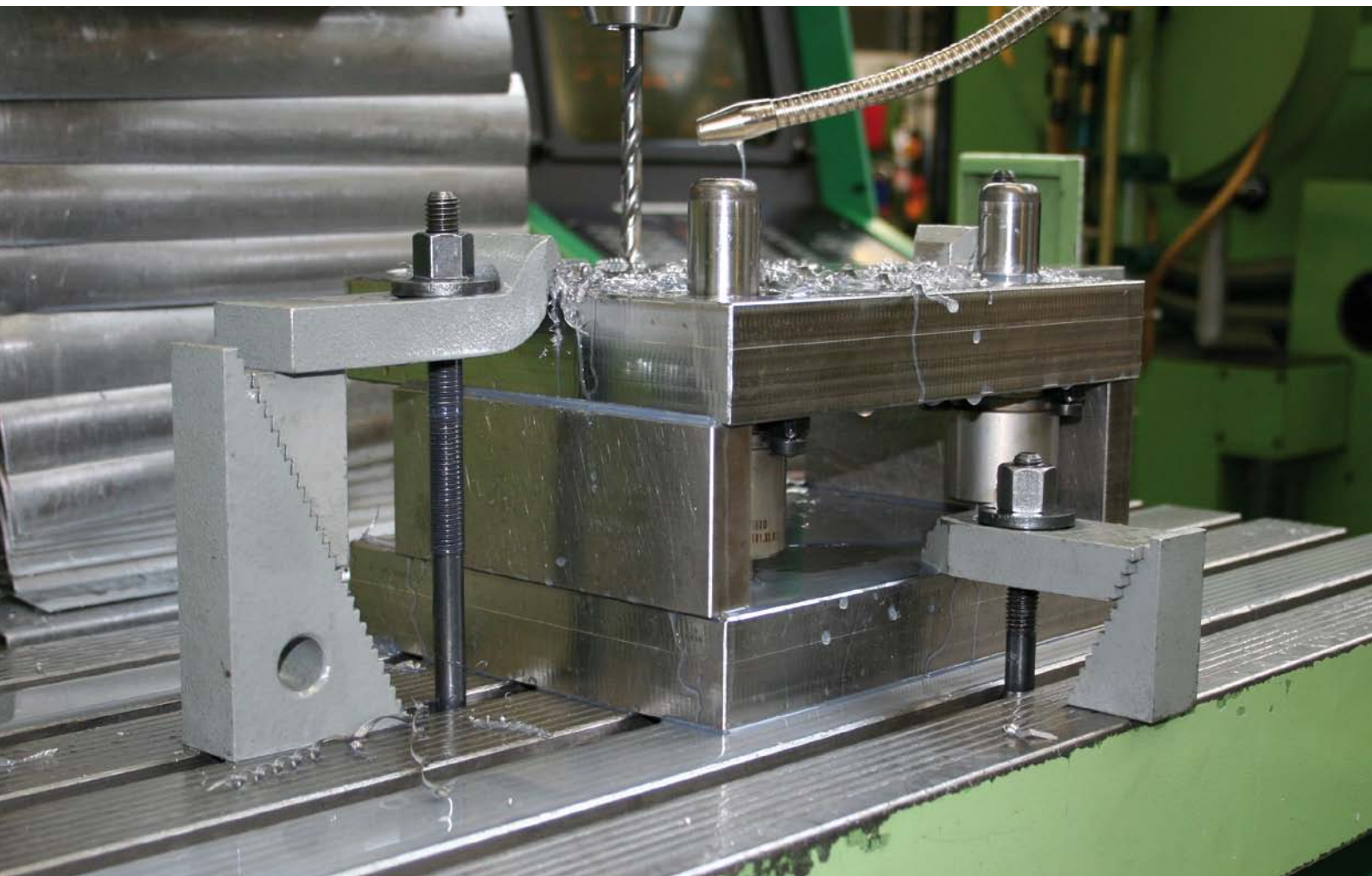

DIN 6318

Cales étagées

Les gradins fraisés donnent un pas de 7,5 mm. Fonte mécanique, peint. Face de base et gradins fraisés.



Code	Modèle	H min.	H max.	A	B1	B2	Poids [g]
71365	50	12,5	50	42,5	50	50	500
71373	95	57,5	95	95,0	55	50	1600
71381	140	102,5	140	100,0	60	50	2000
71399	185	147,5	185	105,0	65	50	2900
71407	230	192,5	230	110,0	70	50	3600
71415	275	237,5	275	115,0	75	50	4300
71423	320	282,5	320	120,0	80	50	5200

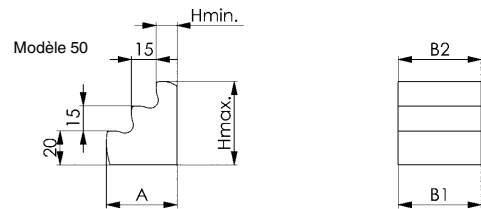
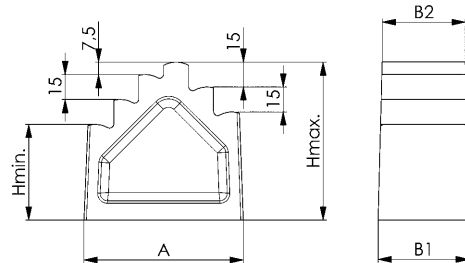

N° 6318B

Cales étagées, large

Les gradins fraisés donnent un pas de 7,5 mm. Fonte mécanique, peinte. Face de base et gradins fraisés.

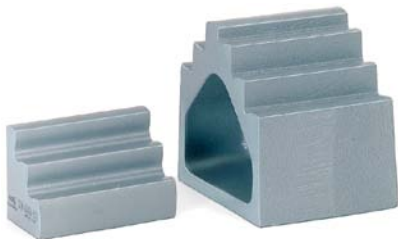

Code	Modèle	H min.	H max.	A	B1	B2	Poids [g]
71480	50	12,5	50	42,5	80	80	800
71498	95	57,5	95	95,0	85	80	2300
71506	140	102,5	140	100,0	90	80	3450

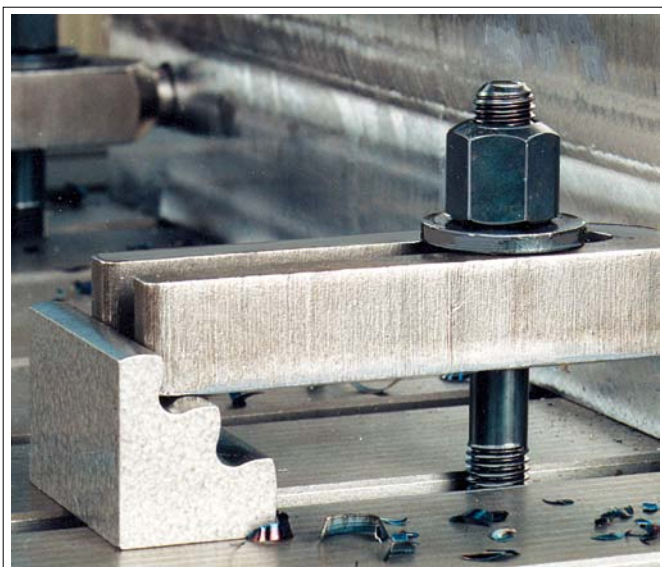
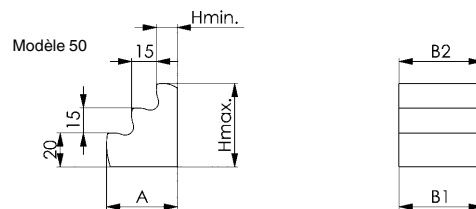
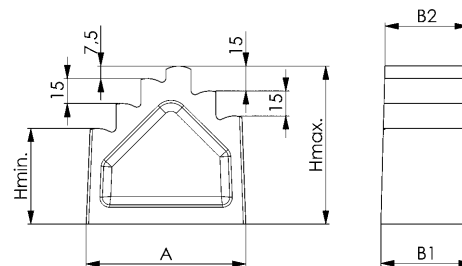

Sous réserve de modifications techniques.

N° 6500E

Cales réglables crénelées

Progression de hauteur: verticale 4,65 mm, horizontale 2,3 mm.
Acier traité, peint.



Code	Modèle	H min.	H max.	A	B	C	Poids [g]
73296	1	23	51	19,0	30	33	90
73304	2	39	107	35,5	30	66	300
73312	3	71	208	68,0	30	131	1050

Utilisation:

Les cales crénelées peuvent être utilisées par paire avec les brides ou unitairement avec les brides n° 6314Z.

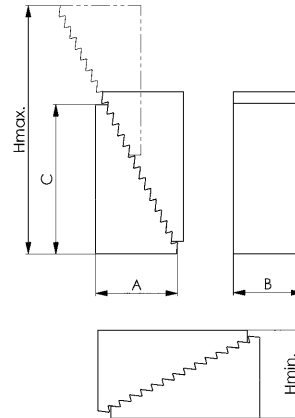

Recommandations



N° 6314Z,
page 27



N° 6501,
page 48



N° 6500H

Boîte de cales universelles crénelées

dans un solide coffret en bois à couvercle rabattable.
Acier traité, peint.



Code	Contenu	H min.	H max.	Largeur L x B x H	Poids [Kg]
73346	8x6500E-1, 8x6500E-2, 4x6500E-3	23	208	280x155x40	8,4

Utilisation:

Les cales crénelées peuvent être utilisées par paire avec les brides ou unitairement avec les brides n° 6314Z.

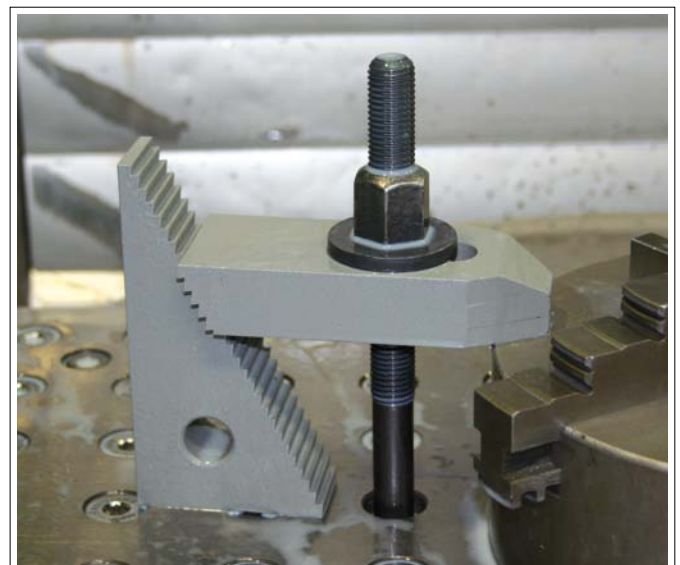

Sous réserve de modifications techniques.

N° 6501

Cales réglables crénelées

base: 66 mm de large, avec ressort de maintien.

Progression de hauteur: verticale 4,65 mm, horizontale 2,3 mm.

Acier traité, peint.



Code	Modèle	H min.	H max.	B	Poids [g]
73353	2	37	107	60	1000

Remarque:

Les deux parties de cales sont maintenues ensemble par l'intermédiaire d'un ressort.

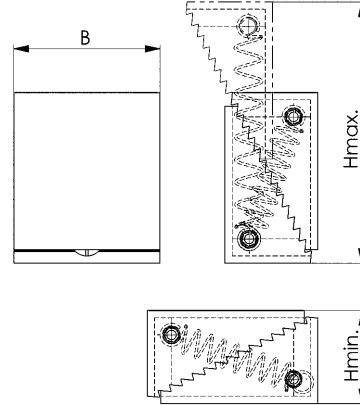

N° 6501M

Cale réglable avec aimant

Base 60 mm de large, avec ressort de maintien.

Progression de hauteur: verticale 4,65 mm, horizontale 2,3 mm.

Acier traité, bruni.



Code	Modèle	H min.	H max.	B	Poids [g]
373969	2	37	107	60	980

Remarque:

Les deux parties des cales réglables AMF sont maintenues ensemble par l'intermédiaire d'un ressort pour faciliter leur manipulation.

Force de retenue des 4 aimants = 380 N

Force de retenue des 2 aimants = 280 N

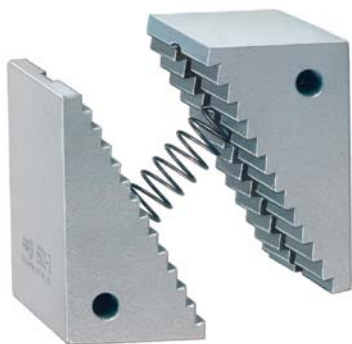
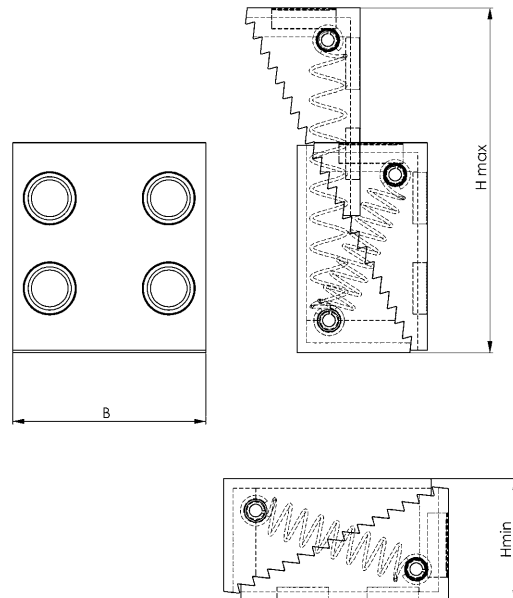

Modèle avec ressort de connexion 6501 et 6501M

Sous réserve de modifications techniques.

N° 6510

Cales fixes ajustables

(crénelées). Hauteur des gradins: 5,2 mm. Fonte malléable, peinte. Face de base fraisée.

Code	Modèle	H min.	H max.	A	B	F max. [kN]	Poids [g]
73379	2	111	147	50	50	40	1225
73387	3	155	223	60	60	60	2607
73395	4	220	340	80	80	90	6028

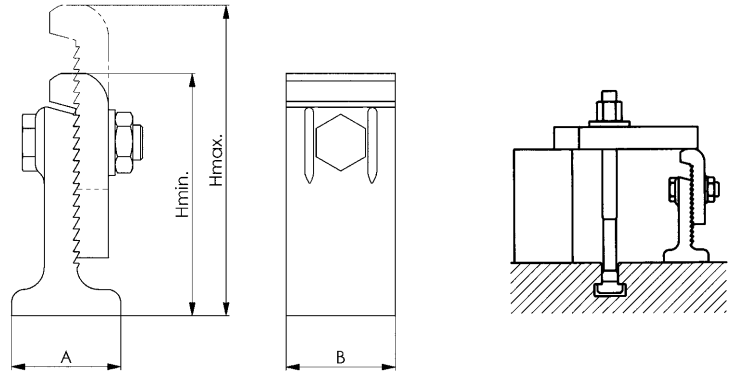

DIN 6326

Cales réglables, combinaison

avec denture oblique. Acier traité, peint.

Code	Combinaison	H min.	H max.	Pièce supérieure	H1	Pièce inférieure	H2	Poids [g]
71969	AK	25	45	A	42	K	24	1050
71977	AG	45	65	A	42	G	44	1350
71985	BK	65	85	B	82	K	24	2500
71993	BG	85	105	B	82	G	44	2800
72009	CK	105	125	C	122	K	24	4000
72017	CG	125	145	C	122	G	44	4300
72025	AKG	25	65	A	42	K / G	24 / 44	1550
72033	BKG	65	105	B	82	K / G	24 / 44	3000
72041	CKG	105	145	C	122	K / G	24 / 44	4500



DIN 6326

Cales réglables, éléments séparés

avec denture oblique. Acier traité, peint.

Code	Éléments séparés	H1	H2	Poids [g]
72090	A	42	-	850
72108	B	82	-	2300
72116	C	122	-	3800
72124	K	-	24	200
72132	G	-	44	500

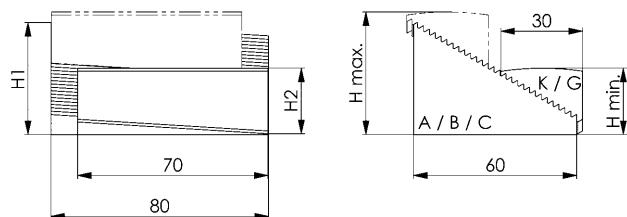
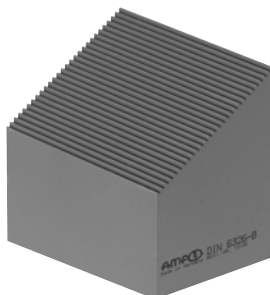

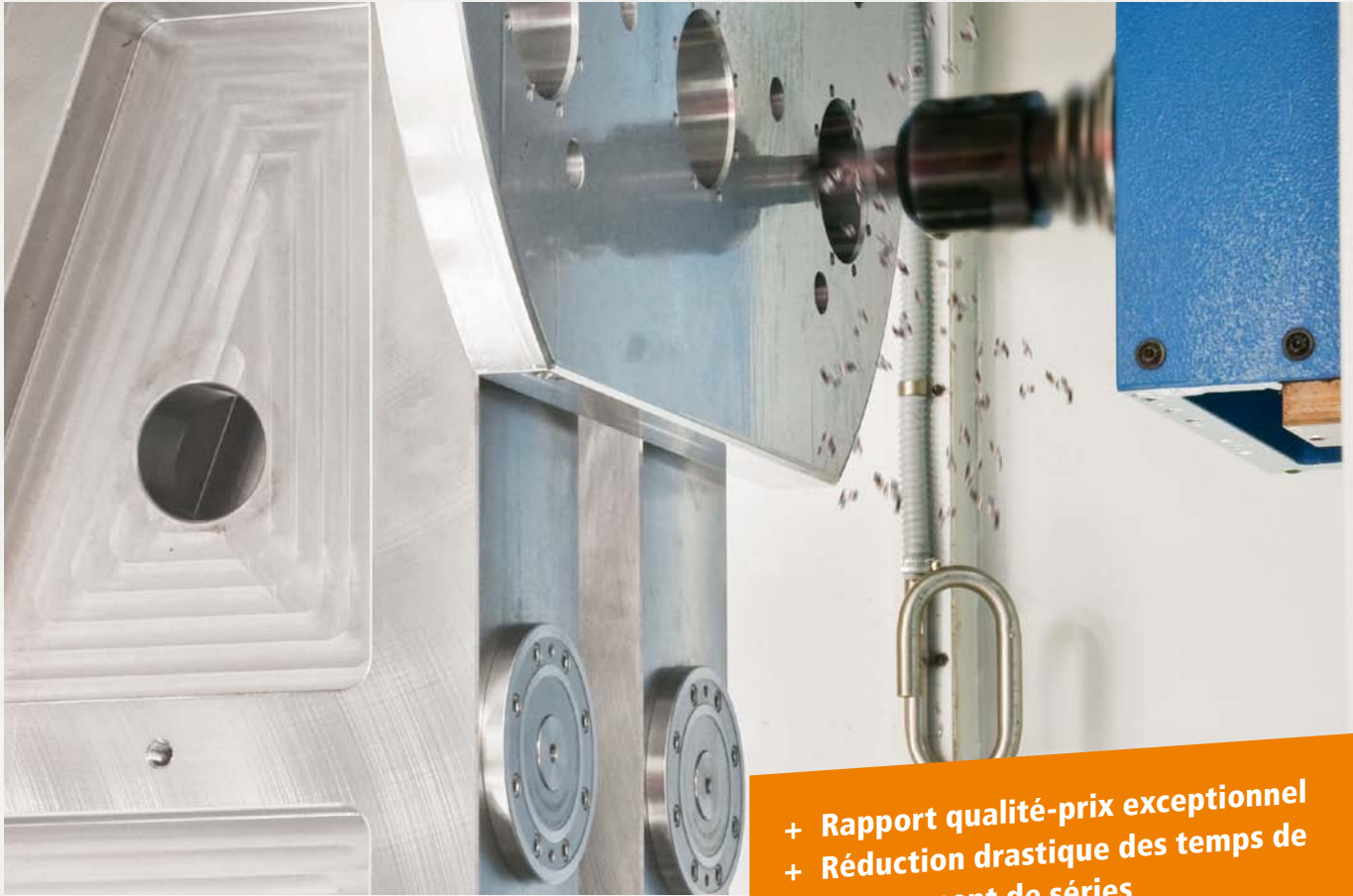

- + Rapport qualité-prix exceptionnel
- + Réduction drastique des temps de changement de séries
- + Effet de rationalisation quasi-immédiat
- + Répétabilité < 5 µm
- + Acier inoxydable
- + Blocage mécanique



POINTS ESSENTIELS CONCERNANT LES ÉLÉMENTS D'ALIGNEMENT ET ÉLÉMENTS-SUPPORTS

Les vérins de calage et vérins de positionnement mis au point par AMF et qui, depuis des décennies, ont fait leurs preuves dans bien des domaines présentent un grand éventail d'utilisation. Grâce à leur construction robuste, ces vérins à vis offrent des possibilités de réglage en continu fonctionnent avec fiabilité et précision, même dans le cas de contrainte extrême.

POSSIBILITÉS DE MISE EN OEUVRE ET DE COMBINAISONS:

- > Vérins fiables, à blocage dynamique pour des hauteurs d'appui de 38 à 1250 mm
- > Calage et alignement précis de pièces de tout genre dans différents plans et à différentes hauteurs.
- > Vérins en aluminium pour tables de machines sensibles, marbres d'ajusteurs et marbres de mesure.
- > Vérins magnétiques pour calages et alignements horizontaux et verticaux.



Sous réserve de modifications techniques.

À COMBINER INTELLIGEMMENT – LE VÉRIN MODULAIRE AMF

Avec le vérin modulaire AMF, votre fabrication gagne en flexibilité et en rentabilité.

Grâce à une combinaison intelligente, vous obtenez une hauteur maximale de 1620 mm. Le vérin peut être utilisé sur des rainures en T et des plaques modulaires.

Les différents éléments sont enfichés, fixés au moyen d'une bague filetée pour la sécurité de process et vous garantissent un degré maximal de flexibilité au montage.

LES AVANTAGES :

- > La hauteur maximale de 1620 mm peut être atteinte sans paliers et sur toute la hauteur.
- > Les points d'assemblage sont protégés de l'encrassement.
- > La manipulation est facilitée grâce à des éléments individuels.
- > Vous gagnez du temps pendant l'équipement grâce à la flexibilité des pièces.
- > Le stockage est optimisé.

ÉLÉMENT D'APPUI À FILETAGE AU PAS FIN

- > Utilisation comme point d'appui supplémentaire afin d'éviter la déformation par flexion et la vibration de la pièce à usiner.
- > Disposé directement sous le point de serrage pour empêcher le gauchissement de la pièce.



ÉLÉMENT DE VÉRIN

ÉLÉMENTS INTERMÉDIAIRES

ÉLÉMENTS DE BASE

ADAPTATEUR FILETÉ

M16

M20

M24

M24

M20

M16

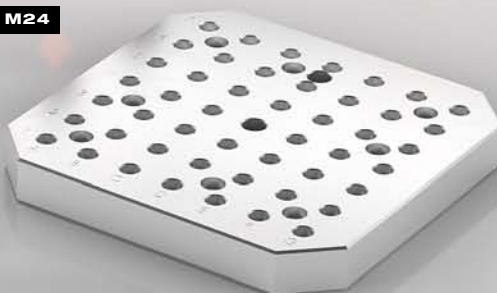

N° 6425-706

Vérin, modulaire

Acier traité, bruni.

Contenu :

- Élément de vérin avec élément de base de bridage 6425FB
- Petit élément intermédiaire
- Élément intermédiaire moyen
- Adaptateur fileté M16, M20, M24
- Lardons d'alignement en T 18, 22, 28
- Outil de montage



CAD

Code	TR	H min.	H max.	F max. [kN]	Poids [g]
562000	40 x 7	306	706	60	21481

Utilisation:

Utilisable sur des rainures en T et des plaques modulaires au moyen d'adaptateurs vissés dans l'élément de base de bridage. Les différents éléments sont enfilés et fixés au moyen d'une bague filetée pour la sécurité de process. La bague filetée ne doit pas être resserrée lorsqu'elle est sous contrainte. L'outil de montage permet de manipuler les éléments de tête et de base de bridage ainsi que les adaptateurs filetés.

Avantages:

- La hauteur maximale de 1626 mm peut être atteinte sans paliers et sur toute la hauteur (avec élément de base de bridage 6425FG ou 6425FY).
- Les points d'assemblage sont protégés de l'encrassement.
- Manipulation améliorée grâce à des éléments individuels.
- Gain de temps pendant l'équipement grâce à la flexibilité des pièces.
- Optimisation du stockage.

Remarque:

- La construction modulaire permet l'utilisation de différents éléments de tête et éléments intermédiaires. Une hauteur maximale (avec élément de base de bridage 6425FG ou 6425FY) de 1626 mm peut être atteinte, avec une force d'appui admise de 60 kN, risque de flambage au-delà.
- Ne pas modifier le réglage sous charge.



Focus Open 2020
Gold

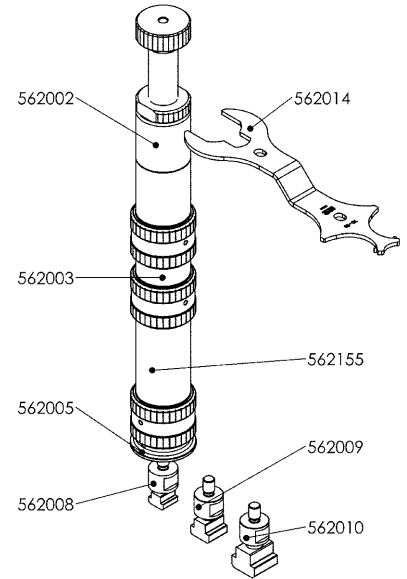
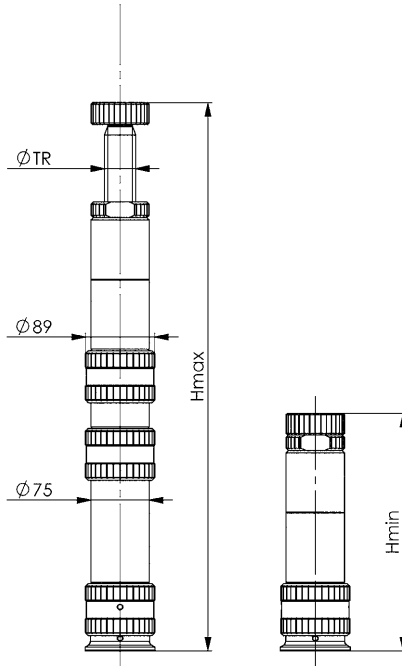

Recommandations



N° 6425FY,
page 57



N° 6425FG,
page 57



N° 6425WW,
page 60

N° 6425S-406

Élément de vérin avec filetage trapézoïdal et élément de base de bridage 6425FB

avec contre-écrou pour la fixation, diamètre du trou de centrage 12 mm. Broche à filetage trapézoïdal entièrement en acier traité, tête brunie.

Corps de base et élément de base de bridage en acier traité, bruni.



Focus Open 2020
Gold



Recommandations



N° 6425Z,
page 55



N° 6425MW,
page 60

Code	TR	H min.	H max.	F max. [kN]	Poids [g]
562002	40 x 7	306	406	60	9436

Utilisation:

Utilisable sur des rainures en T et des plaques modulaires au moyen d'adaptateurs vissés dans l'élément de base de bridage. Les différents éléments sont enfilés et fixés au moyen d'une bague filetée pour la sécurité de process. L'outil de montage permet de manipuler les contre-écrous et l'élément de base de bridage ainsi que les adaptateurs filetés.

Avantages:

- Utilisation modulaire.

Remarque:

- L'utilisation comme élément de tête dans le vérin modulaire permet une hauteur maximale de 1626 mm avec une force d'appui admise de 60 kN. Au-delà, il y a risque de flambage.
- Ne pas modifier le réglage sous charge.

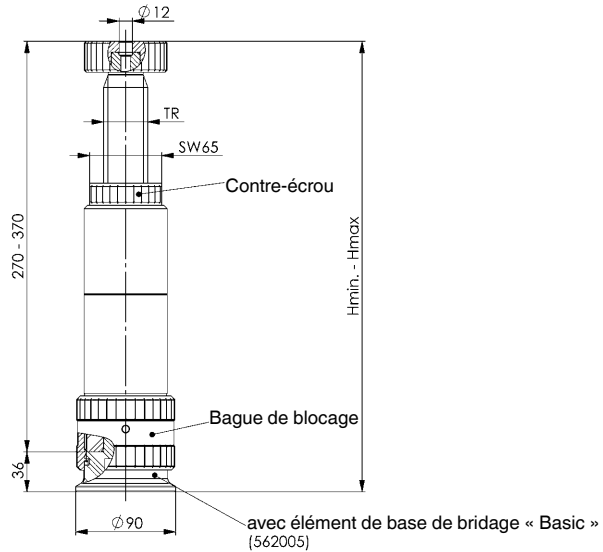

CAD



N° 6425Z

Élément intermédiaire

Acier traité, bruni.



Recommandations



N° 6425FB,
page 56



N° 6425S-406,
page 55

Code	Modèle	H	H1	Poids [g]
562003	100	100	150 - 166,5	3132
562155	200	200	250 - 266,5	6228
562004	300	300	350 - 366,5	7493

Utilisation:

- En complément du vérin modulaire pour obtenir la hauteur d'appui maximale autorisée de 1626 mm (avec élément de base de bridage 6425FG ou 6425FY).

Avantages:

- La hauteur maximale de 1626 mm peut être atteinte sans paliers et sur toute la hauteur.
- Les points d'assemblage sont protégés de l'encrassement.
- Manipulation améliorée grâce à des éléments individuels.
- Gain de temps pendant l'équipement grâce à la flexibilité des pièces.
- Optimisation du stockage.

Remarque:

- L'utilisation comme élément intermédiaire dans le vérin modulaire permet une hauteur maximale de 1626 mm avec une force d'appui admise de 60 kN. Au-delà, il y a risque de flambage.
- Ne pas modifier le réglage sous charge.

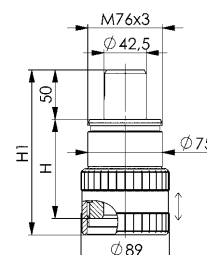

CAD



Sous réserve de modifications techniques.

N° 6425FB

Élément de base de bridage

Acier traité, bruni.



CAD

Code	D	H	Poids [g]
562005	90	36	1497

Utilisation:

Utilisable sur des rainures en T et des plaques modulaires au moyen d'adaptateurs vissés dans l'élément de base de bridage. Les différents éléments sont enfilés et fixés au moyen d'une bague filetée pour la sécurité de process. L'outil de montage permet de manipuler l'élément de base de bridage ainsi que les adaptateurs filetés.

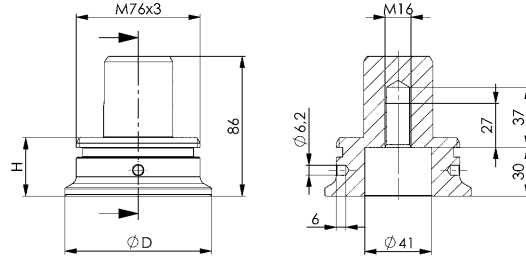

Recommandations



N° 6425GA,
page 56



N° 6425MW,
page 60

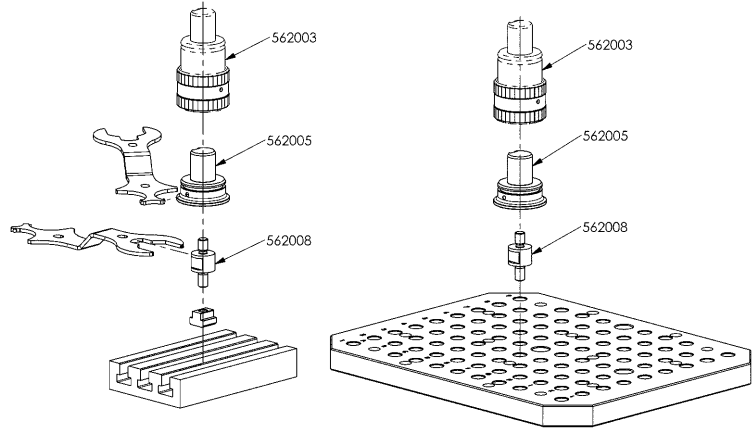

N° 6425GA

Adaptateur fileté

Acier traité, bruni.



CAD

Code	G	H	H1	H2	Poids [g]
562008	M16	83,5	25	29	339
562009	M20	91,5	25	37	381
562010	M24	101,5	25	47	452

Utilisation:

Les adaptateurs filetés sont vissés dans l'élément de base de bridage 6425FB, et peuvent être utilisés sur des rainures en T et des plaques modulaires. L'outil de montage permet l'utilisation simple de l'adaptateur fileté.

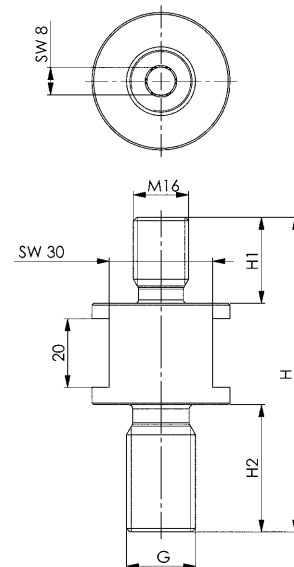

Sous réserve de modifications techniques.

N° 6425FG

Élément de base de bridage

Acier traité, bruni.



CAD

Code	D	H	Poids [g]
562006	90	56	5717

Utilisation:

Utilisable dans des rainures en T et des plaques modulaires. Les différents éléments sont enfilés et fixés au moyen d'une bague fileté pour la sécurité de process. L'outil de montage permet de manipuler l'élément de base de bridage ainsi que les adaptateurs filetés.

Avantages:

- Permet un positionnement variable sur la table de machine.
- L'interface fileté permet un remplacement aisé de l'élément de base de bridage sur le vérin modulaire.

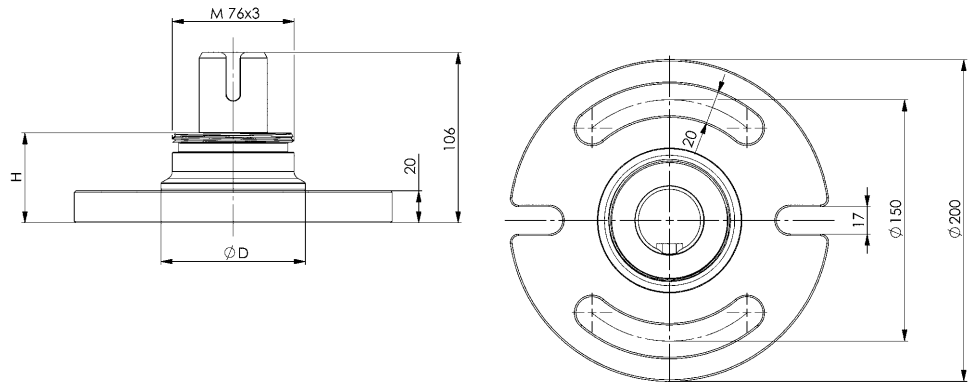

N° 6425FY

Élément de base de bridage

Acier traité, bruni.



CAD

Code	D	H	Poids [g]
562007	90	56	5652

Utilisation:

Utilisable dans des rainures en T et des plaques modulaires. Les différents éléments sont enfilés et fixés au moyen d'une bague fileté pour la sécurité de process. L'outil de montage permet de manipuler l'élément de base de bridage ainsi que les adaptateurs filetés.

Avantages:

- Permet un positionnement variable sur la table de machine.
- L'interface fileté permet un remplacement aisé de l'élément de base de bridage sur le vérin modulaire.

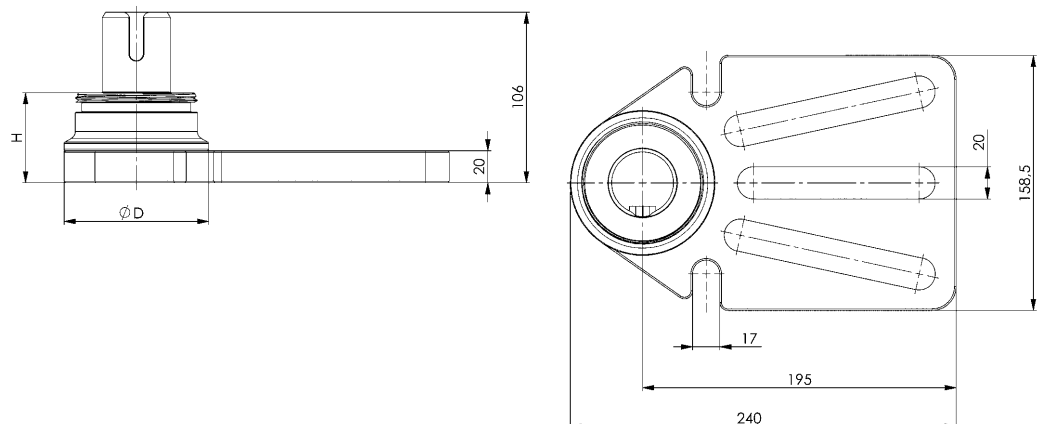

Sous réserve de modifications techniques.

N° 6425A-230

Vérin d'alignement en hauteur avec filetage au pas fin et élément de base de bridage 6425FB

Corps de base et élément de base de bridage en acier traité, bruni.
Broche et appui lisse en acier traité, nitruré au plasma et bruni.



CAD

Code	H min.	H max. *	F max. [kN]	Poids [g]
562001	210	230	35	6671

* la hauteur maximale possible avec un élément intermédiaire 6425Z-100 s'élève à 330 mm

Utilisation:

Utilisable sur des rainures en T et des plaques modulaires au moyen d'adaptateurs vissés dans l'élément de base de bridage. Le vérin d'alignement en hauteur peut être réglé jusqu'à une hauteur d'appui de 330 mm max. sous contrainte. Les appuis peuvent être déplacés selon un angle de $\pm 3^\circ$.

Avantages:

- Utilisation comme point d'appui supplémentaire afin d'éviter la déformation par flexion et la vibration de la pièce à usiner.
- Disposé directement sous le point de serrage pour empêcher le gauchissement de la pièce.
- Compensation des tolérances importantes de la pièce (pièces de fonderie et de forge).
- Utilisation dans des bridages horizontaux et verticaux.

Remarque:

- Hauteur maximale de 330 mm
- 3 appuis différents sont maintenus par des aimants
- Appuis (lisses, bombés, ponctuels) interchangeables



Focus Open 2020
Gold

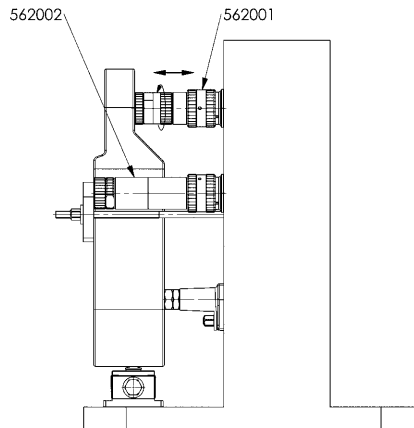
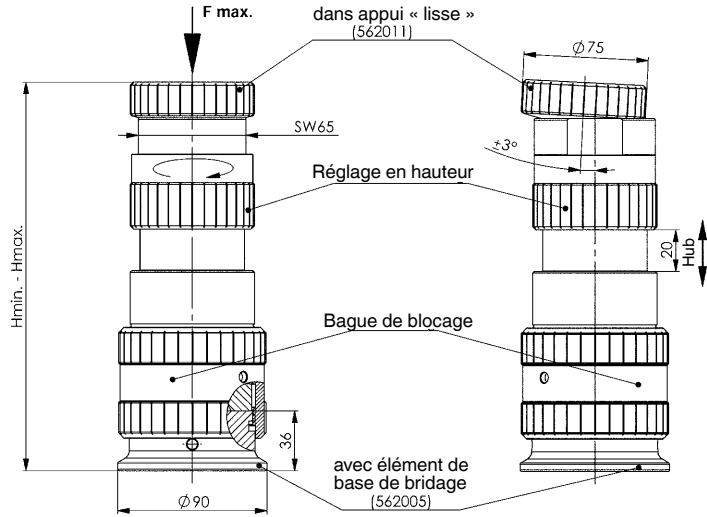

Sous réserve de modifications techniques.

N° 6425AB

Appui, bombé

Acier traité, nitruré au plasma et bruni.



Code	ØD	ØD1	H	R	Poids [g]
562012	75	20,5	24,7	140	655

Utilisation:

- Appui interchangeable pour l'élément d'appui 6425A-230.

Avantages:

- Compensation des tolérances importantes de la pièce (pièces de fonderie et de forge).
- Utilisation dans des bridages horizontaux et verticaux car fixation par aimant et goupille cylindrique.

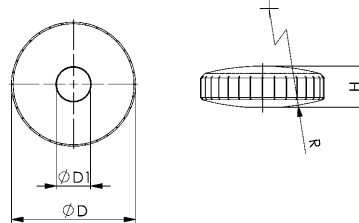

N° 6425AG

Cale, lisse

Acier traité, nitruré au plasma et bruni.



Code	ØD	ØD1	H	R	Poids [g]
562011	75	20,5	24,7	140	739

Utilisation:

- Appui interchangeable pour l'élément d'appui 6425A-230.

Avantages:

- Compensation des tolérances importantes de la pièce (pièces de fonderie et de forge).
- Utilisation dans des bridages horizontaux et verticaux car fixation par aimant et goupille cylindrique.

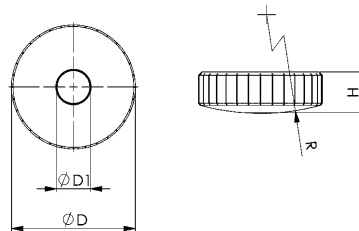

N° 6425AP

Appui, ponctuel

Acier traité, nitruré au plasma et bruni.



Code	ØD	ØD1	H	R	Poids [g]
562013	75	20,5	24,7	140	651

Utilisation:

- Appui interchangeable pour l'élément d'appui 6425A-230.

Avantages:

- Compensation des tolérances importantes de la pièce (pièces de fonderie et de forge).
- Utilisation dans des bridages horizontaux et verticaux car fixation par aimant et goupille cylindrique.

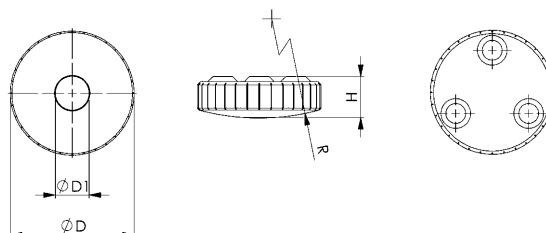

N° 6425WW

Chariot d'atelier

sans éléments de vérin.
Corps en acier avec revêtement par poudre.
Protection de toutes les surfaces par des tapis en caoutchouc.
2 roulettes + 2 roues de guidage avec frein de blocage



Code	Hauteur x longueur	Poids [g]
	[mm]	
562015	1080 x 822	63240

Avantages:

- Mobilité = mise à disposition rapide sur le lieu de travail
- Ordre = facile à distinguer, peu encombrant et toujours à portée de main
- Conception individuelle de l'équipement grâce à la construction de nombreux points de rangement

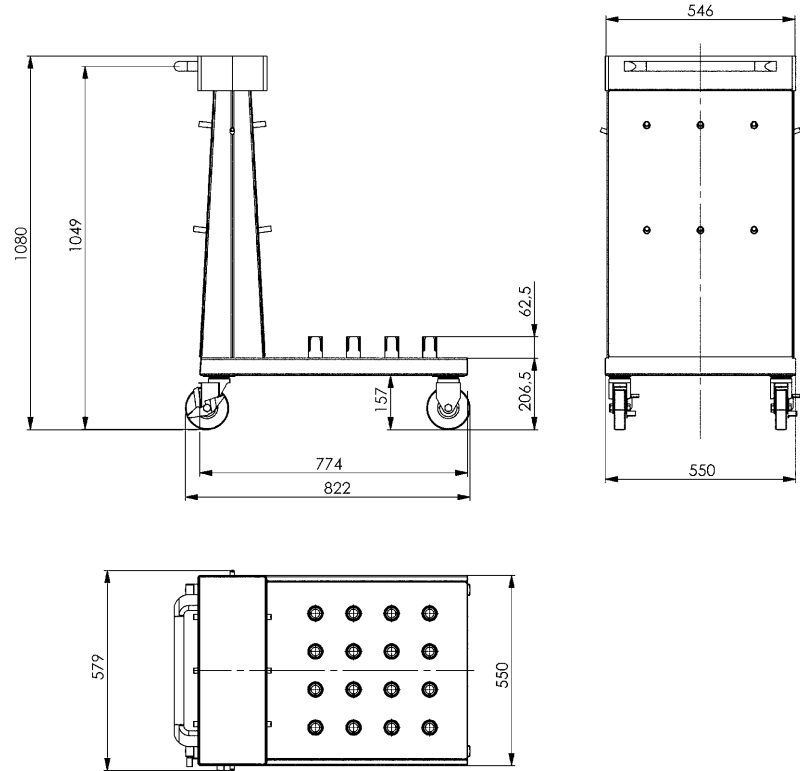

N° 6425MW

Outil de montage

Acier spécial, trempé et à teinte brunie par revenu.



Code	Modèle	D	SW1	SW2	Poids [g]
562014	76	6	65	30	960

Utilisation:

L'outil de montage permet de manipuler les éléments de tête et de base de bridage du vérin modulaire ainsi que les adaptateurs filetés.

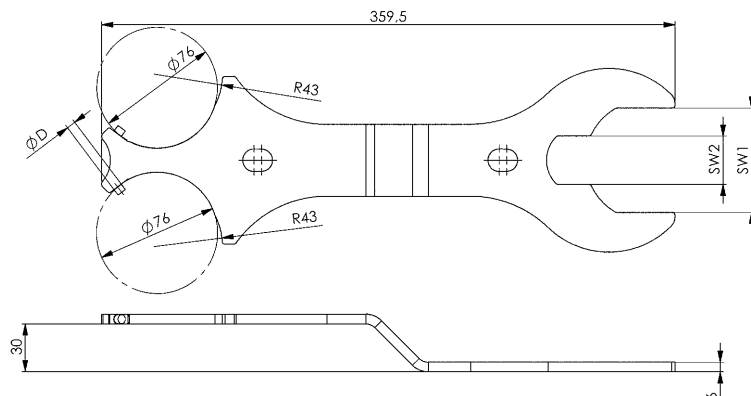

Sous réserve de modifications techniques.

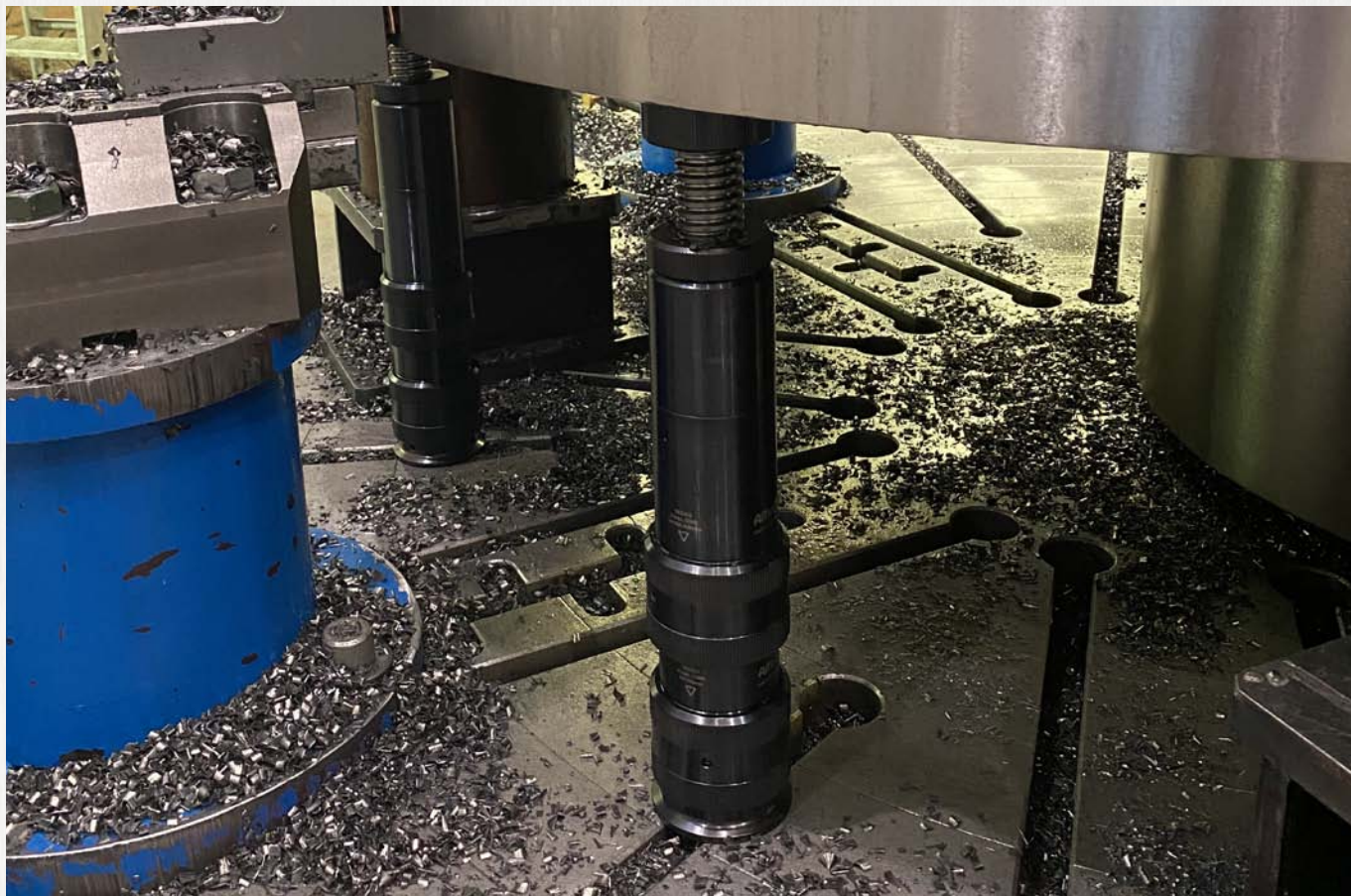

Sous réserve de modifications techniques.

N° 6415

Vérin d'alignement

avec une goupille cylindrique ISO8734-12x50.
Trou de centrage Ø12 mm.

Broche : filetage au pas fin métrique M30x1,5 avec sécurité d'extrémité. Appui tournant librement sur un palier lisse. Acier traité, bruni.



Code	Modèle	H min.	H max.	D1	D2	H1 min.	H1 max.	F max. [kN]	Poids [g]
86504	75	55	75	50	34	82	102	30	680
86512	115	75	115	50	34	102	142	30	950

Utilisation:

Le vérin d'alignement en hauteur peut être utilisé aussi sans goupille cylindrique, ou avec les têtes N° 6440 et N° 6441. Avec la tête de centrage, une combinaison est possible avec tous les vérins AMF.

Avantages:

Ajustement fin. Le coussinet lisse emmanché à la presse empêche la rotation et le décalage de la pièce reposant sur la tête lisse.

Remarque:

Têtes adaptables : N° 6440, 6441 et 6442.
Sous-construction adaptable : N° 6442G.

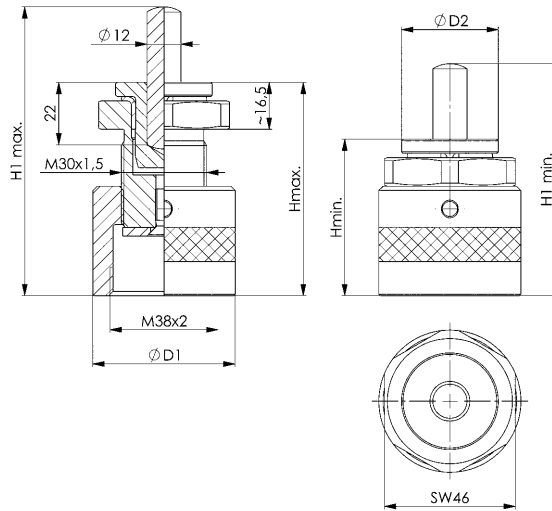

Recommandations



N° 6440,
page 72



N° 6441,
page 72



N° 6442,
page 72

CAD



N° 6416

Vérin d'alignement à base magnétique

avec une goupille cylindrique ISO8737-12x50.
Trou de centrage Ø12 mm.

Broche : filetage au pas fin métrique M30x1,5 avec sécurité d'extrémité. Appui tournant librement sur un palier lisse. Acier traité, bruni.



Code	Modèle	H min.	H max.	D1	D2	H1 min.	H1 max.	F max. [kN]	Poids [g]
86520	85	65	85	50	34	92	112	30	800
86538	125	85	125	50	34	112	152	30	1000

Utilisation:

Le vérin d'alignement en hauteur peut être utilisé aussi sans goupille cylindrique, ou avec les têtes N° 6440 et N° 6441. Avec la tête de centrage, une combinaison est possible avec tous les vérins AMF.

Avantages:

Ajustement fin. Le coussinet lisse emmanché à la presse empêche la rotation et le décalage de la pièce reposant sur la tête lisse.

Remarque:

Têtes adaptables : N° 6440, 6441 et 6442.
Sous-construction adaptable avec base magnétique démontée : N° 6442G.

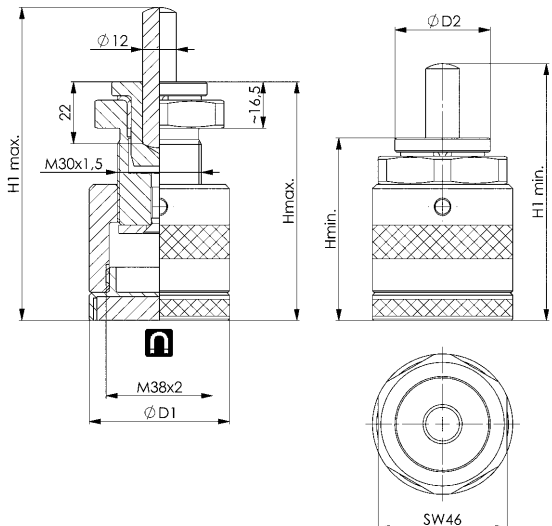

Recommandations



N° 6315GN,
page 28



N° 6315GNG,
page 28

CAD



Sous réserve de modifications techniques.

N° 6420
Vérin d'alignement à bille

Traité, brunie par revenu, bille trempée.



Code	Modèle	H min.	H max.	F max.	Poids
				[kN]	[g]
72546	70	56	70	30	950

Utilisation:

Par sa portée, ce vérin est particulièrement adapté au calage et à la mise à niveau de pièces brutes moulées ou forgées, la précision de réglage est de 0,1 mm.

Avantages:

- La bille libre en rotation minimise les frottements de portée et facilite la rotation de réglage.
- La portée de la bille par un point ne transmet pas à la pièce d'effort de déplacement dû à la rotation de la tête.
- Sa construction simple et robuste lui garantit une longue durée de vie.

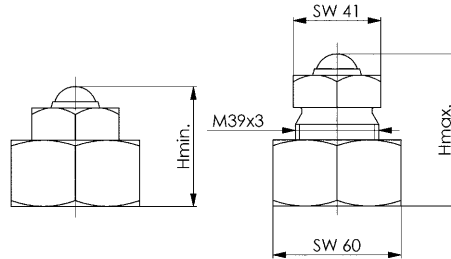
Recommandations

N° 6400, page 63



N° 6415, page 62

N° 6400
Vérin à tête plate

Trou de centrage Ø12 mm pour tête. Vis: filetage trapézoïdal autofreiné avec butée de sécurité de devissage. Acier traité, peint.



Code	Modèle	H min.	H max.	TR	D1	D2	M	F max.	Poids
								[kN]	[g]
72397	50	38	50	20 x 4	31	31	-	25	190
72389	52	42	52	30 x 4	50	50	M38 x 2	100	550
72405	70	50	70	30 x 4	50	50	M38 x 2	100	620
72413	100	70	100	30 x 4	50	50	M38 x 2	100	900
72421	140	100	140	40 x 7	68	68	-	120	2760
72439	210	140	210	50 x 8	80	70	-	170	4600
72496	200	140	200	65 x 10	100	80	-	350	6900
72447	300	190	300	65 x 10	100	80	-	350	9000
72504	280	190	280	80 x 10	140	110	-	600	19000

Avantages:

Forces d'appui F max. plus élevées grâce à l'optimisation des matériaux des modèles de 50 à 140.

Remarque:

Taille 50 sans trou de centrage Ø 12 mm. Les tailles 52 à 100 conviennent aux brides dont la largeur de fente est comprise entre 14 et 22 mm. Les vérins n° 6430S constituent un bon complément pour les hauteurs de serrage élevées. Les tailles 140 à 300 conviennent aux brides dont la largeur de fente est comprise entre 20 et 40 mm. Les vérins n° 6435S constituent un bon complément pour les hauteurs de serrage élevées. En cas d'utilisation de brides DIN 6315B, 6315C et 6315GN à partir de 26 mm de largeur de fente, nous recommandons, la tête de centrage n° 6443. Les tailles 200 à 280 sont prévues pour la prise en charge de grosses pièces. Supports convenables pour tailles de vérin 52 à 280 : n° 6440, 6441, 6442, 6443 et 6445. Le support convenable pour les tailles de vérin 52 à 100 est le n° 6442 ou 6442G.

Ne pas modifier le réglage du vérin en charge!

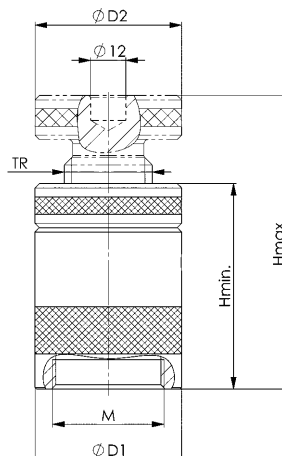
Recommandations

N° 6440, page 72



N° 6441, page 72

Sous réserve de modifications techniques.

N° 6400M

Vérin à tête plate et base magnétique

Trou de centrage Ø 12 mm. Vis: Filetage trapézoïdal autofreiné avec butée de sécurité de dévissage. Acier traité, peint.



Code	Modèle	H min.	H max.	TR	D1	D2	F max. [kN]	Poids [g]
73320	62	52	62	30x4	50	50	100	700
73361	80	60	80	30x4	50	50	100	770
73403	110	80	110	30x4	50	50	100	1050

Avantages:

Forces d'appui F max. plus élevées grâce à l'optimisation des matériaux.

Remarque:

Les vérins AMF à base magnétique sont conçus pour un usage en positions horizontale et verticale. Les aimants permanents permettent de positionner des pièces verticalement avec une exactitude répétitive. Les vérins s'adaptent aux brides présentant une largeur de fente d'env. 14-22 mm. En cas d'utilisation de brides DIN 6315B, 6315C et 6315GN à partir de 26 mm de largeur de fente, nous recommandons, pour des raisons de sécurité, la tête de centrage N° 6443.

Têtes adaptables : N° 6440, 6441, 6442, 6443 et 6445.

Sous-construction adaptable avec base magnétique démontée : N° 6442G.

Ne pas modifier le réglage du vérin sous charge !

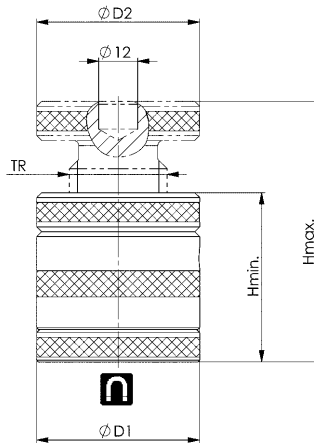

Recommandations



N° 6440,
page 72



N° 6443,
page 73

CAD



N° 6400G

Vérin à tête plate et filetage

Filetage de fixation.

Trou de centrage M12. Vis: filetage trapézoïdal autofreiné avec butée de sécurité de dévissage. Acier traité, peint.



Code	Modèle	H min.	H max.	TR	D1	D2	F max. [kN]	Poids [g]
376194	52	42	52	30x4	50	50	100	550
376210	70	50	70	30x4	50	50	100	620
376236	100	70	100	30x4	50	50	100	948

Utilisation:

Particulièrement adapté pour une utilisation sur des tours verticaux, pour atteindre des hauteurs de bridage optimales et absorber les forces centrifuges.

Avantages:

Le vérin peut être vissé sur le vérin lourd n° 6435SG, garantissant ainsi une sécurité optimale contre l'apparition de forces centrifuges. Dans la partie supérieure du vérin, la tête de fixation n° 6443G ou une vis peut être installée pour bloquer une bride.

Forces d'appui plus élevées grâce à l'optimisation des matériaux des tailles de 52 à 100.

Remarque:

Ne pas modifier le réglage du vérin en charge!

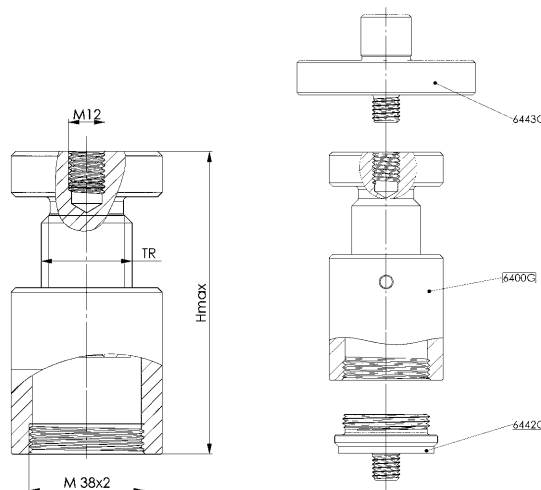
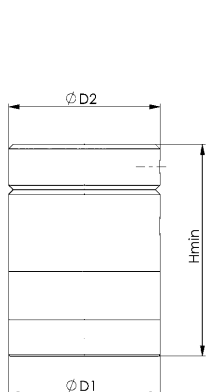

Recommandations



N° 6442G,
page 74



N° 6443G,
page 74

CAD



Sous réserve de modifications techniques.

N° 6401

Vérin avec base alu

Trou de centrage $\varnothing 12$ mm pour tête. Vis: acier traité, bruni, filetage trapézoïdal autofreiné avec butée de sécurité de devissage. Base: aluminium, résistance 400 N/mm².



Code	Modèle	H min.	H max.	TR	D1	D2	M	F max. [kN]	Poids [g]
75770	52	42	52	30x4	50	50	M38 x 2	30 *	370
75788	70	50	70	30x4	50	50	M38 x 2	30 *	430
75796	100	70	100	30x4	50	50	M38 x 2	30 *	600

Utilisation:

Protège les tables de machines-outils de précision (les copeaux d'acier ne pénètrent pas dans la table de la machine, mais dans la partie inférieure alu du vérin). Idéal pour toutes les tables de machines-outils ainsi que les marbres de très haute précision.

Avantages:

Des hauteurs de serrage importantes sont obtenues grâce au support doté de bagues intermédiaires en alu 6406A.

Remarque:

F max.* jusqu'à maxi. 350 mm de hauteur totale garantie, au-delà, il y a risque de flambage.

Têtes appropriées : N° 6440, 6441, 6442, 6443/14 et 6445

Ne pas régler le vérin lorsqu'il est sous charge !

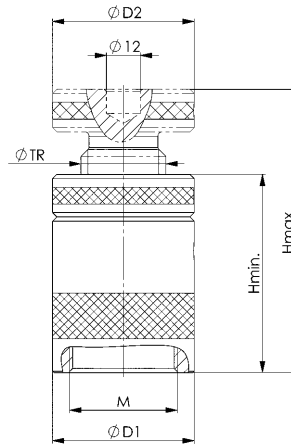

Recommandations



N° 6442,
page 72



N° 6440,
page 72

N° 6405

Vérin en aluminium à base magnétique

Trou de centrage $\varnothing 12$ mm pour tête. Vis: acier traité, bruni, filetage trapézoïdal autofreiné avec butée de sécurité de devissage. Base: aluminium, résistance 400 N/mm².



Code	Modèle	H min.	H max.	TR	D1	D2	F max. [kN]	Poids [g]
75804	62	52	62	30x4	50	50	30 *	380
75812	80	60	80	30x4	50	50	30 *	550
75820	110	80	110	30x4	50	50	30 *	710

Avantages:

Des hauteurs de serrage importantes sont obtenues grâce au montage de bagues intermédiaires en alu 6406A. Base magnétique démontable.

Remarque:

Les vérins AMF à base magnétique sont conçus pour un usage en positions horizontale et verticale. Les aimants permanents permettent de positionner des pièces verticalement avec une exactitude répétitive.

F max.* jusqu'à maxi. 350 mm de hauteur totale garantie, au-delà, il y a risque de flambage. Têtes adaptables : N° 6440, 6441, 6442, 6443/14 et 6445.

Ne pas modifier le réglage du vérin sous charge !

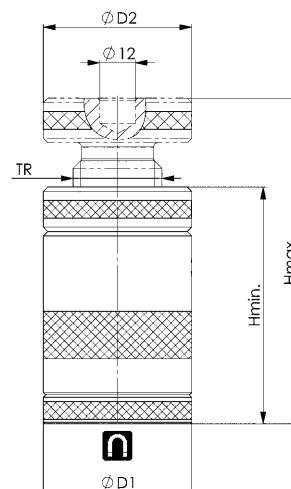

N° 6406

Vérins à base alu avec pare-copeaux

un joint racler empêche la pénétration de copeaux dans le filetage du vérin. Trou de centrage Ø12 mm. Vis en acier traité, bruni. Filetage trapézoïdal autofreiné avec butée de sécurité de dévissage.

Comprenant:

- Vérin avec pare-copeaux
- Base en aluminium (modèle 10) ou base magnétique (modèle 20).



Code	Modèle	H min.	H max.	TR	D1	D2	F max. [kN]	Poids [g]
72850	10	75	88	30x4	50	50	30	630
72868	20	75	88	30x4	50	50	30	720

Utilisation:

Les vérins AMF à base magnétique sont conçus pour un usage en positions horizontale et verticale. L'aimant permanent permet de positionner de manière durable et exacte la pièce en position verticale.

Avantages:

Le racler prévient la pénétration de copeaux dans le filetage du vérin.

Remarque:

F maxi. jusqu'à maxi. 350 mm de hauteur totale ; au-delà, il y a risque de flambage.

Têtes appropriées : N°6440, 6441 et 6445

Ne pas régler le vérin lorsqu'il est en charge !

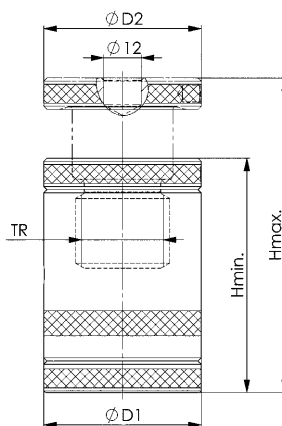

Recommandations



N° 6440,
page 72



N° 6441,
page 72

CAD



N° 6406A

Éléments intermédiaires en alu

pour l'augmentation de la hauteur sur des vérins en alu.



Code	Modèle	H	D1	M	F max. [kN]	Poids [g]
72876	12	12,5	50	M38 x 2	30	38
72884	25	25,0	50	M38 x 2	30	76
72926	50	50,0	50	M38 x 2	30	165

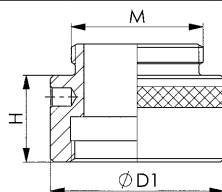

CAD



N° 6401M

Base magnétique pour vérins

Corps : acier galvanisé



Code	H	D1	M	Poids [g]
558436	10	50	M38 x 2	125

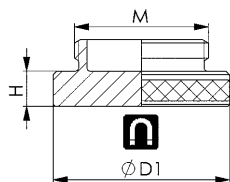

CAD



N° 6406AF

Base alu pour vérins

Corps : aluminium



Code	H	D1	M	Poids [g]
557186	10	50	M38 x 2	60

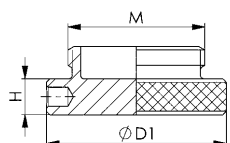

CAD



Sous réserve de modifications techniques.

N° 6406-125

Vérins à base alu avec pare-copeaux

un joint racler empêche la pénétration de copeaux dans le filetage du vérin. Trou de centrage $\varnothing 12$ mm. Vis en acier traité, bruni. Filetage trapézoïdal autofreiné avec butée de sécurité de dévissage.

Comprenant:

- Vérin avec pare-copeaux
- Élément intermédiaire 12,5 mm
- Élément intermédiaire 25 mm et
- Base alu et base magnétique.

Code	Modèle	H min.	H max.	TR	D1	D2	F max. [kN]	Poids [g]
72371	125	75	125	30x4	50	50	30*	920

Utilisation:

Les vérins AMF à base magnétique sont conçus pour un usage en positions horizontale et verticale. L'aimant permanent permet de positionner de manière durable et exacte la pièce en position verticale.

Avantages:

Le racler prévient la pénétration de copeaux dans le filetage du vérin.

Remarque:

F maxi. jusqu'à maxi. 350 mm de hauteur totale ; au-delà, il y a risque de flambage.

Têtes appropriées : N°6440, 6441 et 6445

Ne pas régler le vérin lorsqu'il est en charge !

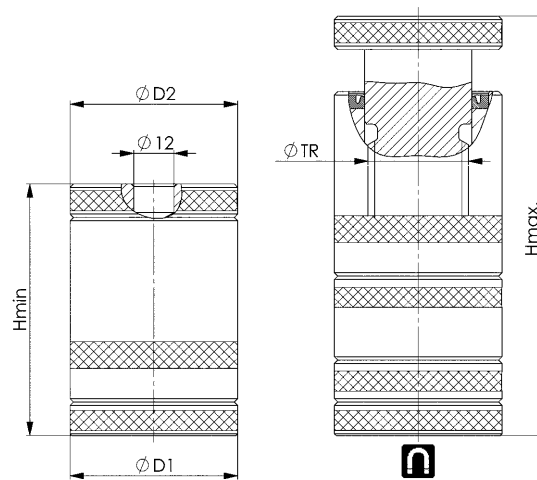

Recommandations



N° 6440,
page 72



N° 6441,
page 72



N° 6445,
page 73

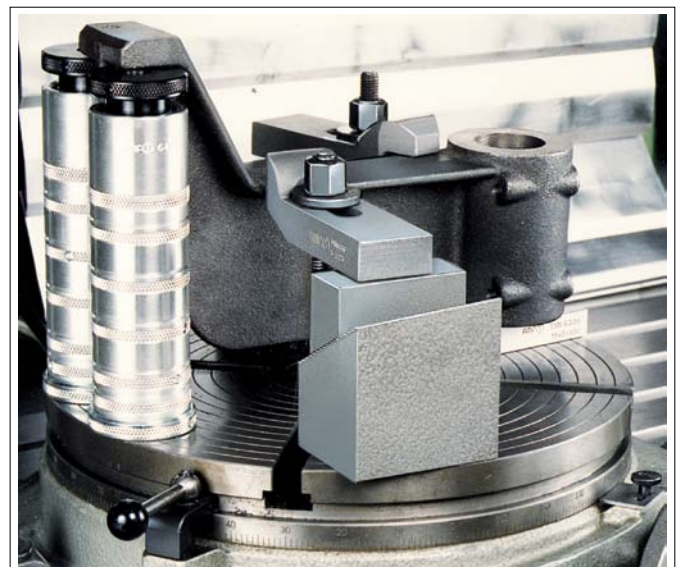

CAD

Sous réserve de modifications techniques.

N° 6460

Vérin «Herkules» (d'alignement)

Trou de centrage Ø12 mm. Fonte sphéroïdale et acier traité, bruni par revenu. Face de portée finement usinées. Chaque cale d'alignement est livrée avec une tête bombée 6440 ou 6440G.



Code	Modèle	H min.	H max.	B1	B2	H1	H4	L	SW	H/U* [mm]	F max. [kN]	Poids [g]
72777	63	50	68	63	40	80	7	63	13	0,86	40	1700
72785	125	100	125	115	60	135	20	125	24	1,16	100	8600
72793	190	170	190	145	80	200	20	175	36	2,02	250	23750

*H/U = Variation de hauteur par tour de vis.

Utilisation:

Les faces de portée finement usinées permettent un positionnement facile et très précis (précision de moins de 1/10 mm). La double action des vérins permet d'obtenir une grande course et un mouvement vertical très précis sans réaction latérale. Particulièrement recommandé pour le traçage et l'usinage de pièces en fonte ou forgées de grandes dimensions. Le vérin d'alignement « Herkules » AMF dispose d'un trou de centrage supplémentaire dans le fond de la surface de base.

Avantages:

Dans les tailles 125 et 190, le chapeau 6440G peut être vissé de façon imperdable.

Remarque:

Les têtes adaptables pour la cale d'alignement N°6460 sont N° 6440, 6440G, N° 6441, N° 6442. Toutes les tailles avec bord de bridage latéral pour fixation sur la table de machine. Sur la taille 63, la plaque de base est démontable pour atteindre Hmin.

72777

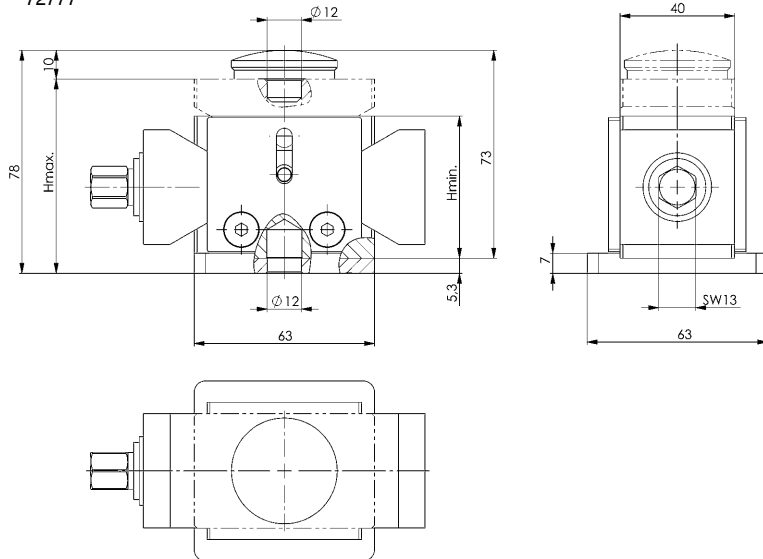

72785 / 72793

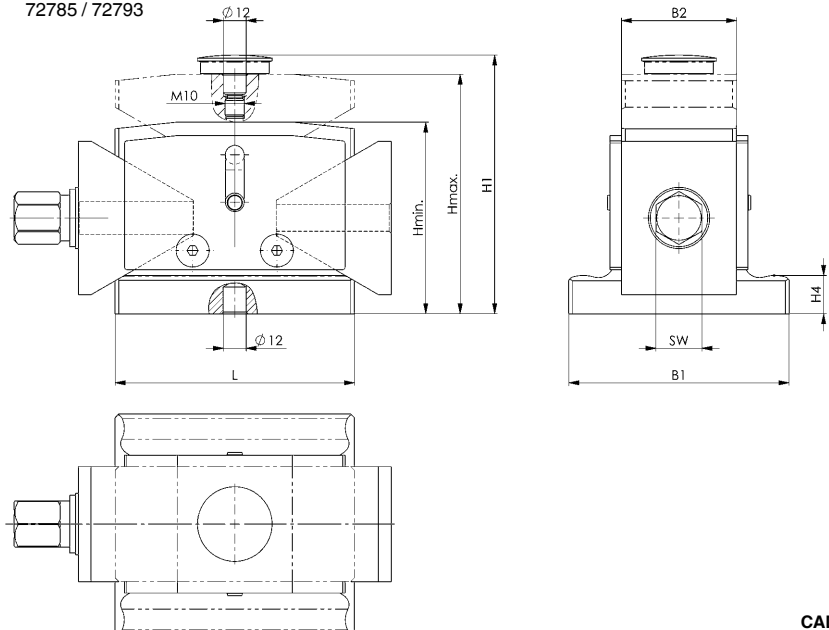

Recommandations



N° 6440,
page 72



N° 6440G,
page 72



N° 6444,
page 73



Sous réserve de modifications techniques.

N° 6465

Vérin d'alignement de précision

Ø du trou de centrage 12 mm. Acier cémenté et face de portée finement usinées. Chaque vérin est livré avec une tête bombée N° 6440.



Code	Modèle	H min.	H max.	H/U* [mm]	F max. [kN]	SW [mm]	Poids [Kg]
375592	55	50	55	0,71	40	22	2,8
375618	85	77	85	0,71	250	36	11,5

*H/U = Variation de hauteur par tour de vis.

Utilisation:

- Les faces de portée finement usinées permettent un positionnement facile et très précis (précision de moins de 1/10mm).
- La commande peut être réalisée à l'aide de la clé plate, ce qui assure une grande sécurité et une manipulation, simple lors de forces de déplacement importantes.
- La double action de serrage permet d'obtenir une grande course et un mouvement vertical très précis sans décalage latéral.
- La construction plate du vérin d'alignement de précision permet d'atteindre de meilleures caractéristiques de sécurité lors de l'alignement de pièces grandes et lourdes.
- Le vérin d'alignement de précision dispose d'un trou de centrage supplémentaire dans le fond de la surface de base pour l'alignement sur la table de machine. (Convient pour les diamètres de tiges ISO 8734 de 12 mm)

Avantages:

Vérin d'alignement de précision réglable sous charge.

Remarque:

- Embouts adaptés pour le vérin d'alignement de précision: n° 6440, n° 6441, n° 6442
- Réglage en hauteur de 0,71 mm / tour

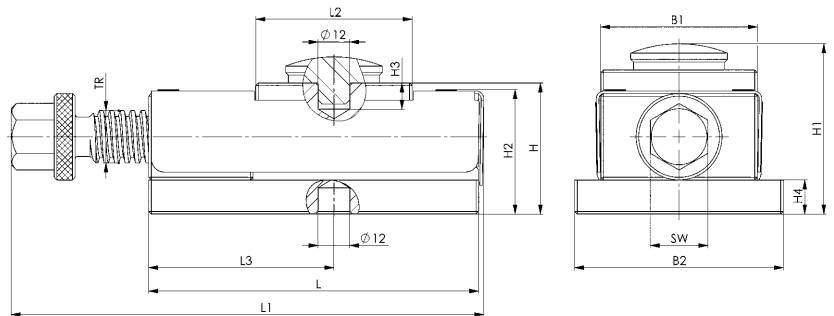

Recommandations



N° 6440,
page 72



N° 6445,
page 73



N° 6443,
page 73

Dimensions:

Code	B1	B2	TR	H1	H2	H3	H4	L	L1	L2	L3
375592	60	80	20	60-65	47,5	10	13	128	150-179	60	71
375618	100	140	30	87-95	74,0	15	15	204	242-287	81	102

CAD



Sous réserve de modifications techniques.

N° 6430S

Vérin Atlas avec contre-écrou

Trou de centrage Ø12 mm. Vis: acier traité, à filetage trapézoïdal.
Tête bruni. Corps: fonte grise peinte.



Code	Modèle	H min.	H max.	TR	B1	B2	L	SW	F max. [kN]	Poids [Kg]
72553	140	100	140	30x6	18	75	110	46	60	1,8
72561	200	140	200	30x6	18	75	110	46	60	2,2
72579	320	200	320	30x6	22	90	160	46	40	3,8
72587	550	320	550	30x6	22	90	160	46	25	4,9

Remarque:

En cas d'utilisation de brides DIN 6315B, 6315C et 6315GN à partir de 26 mm de largeur de lumière, nous recommandons, pour des raisons de sécurité, la tête de centrage N° 6443.

Têtes adaptables: N° 6440, 6441, 6442, 6443, 6445.

Ne pas modifier le réglage du vérin en charge!

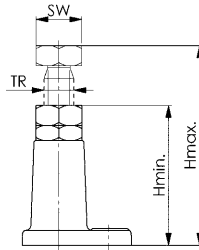

6430S-140
6430S-200

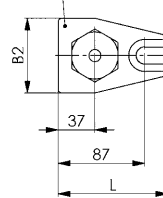

6430S-320
6430S-550

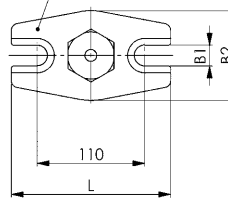

Recommandations



N° 6442,
page 72



N° 6443,
page 73



N° 6445,
page 73

CAD



N° 6435S

Vérin lourd

avec vis de blocage en laiton. Trou de centrage D12 / M10.
Broche : acier traité, bruni, filetage trapézoïdal autofreiné avec sécurité d'extrémité. Tête de broche brunie. Corps de base : acier traité, laqué.



Code	Modèle	H min.	H max.	TR	B1	B2	L	SW	F max. [kN]	Poids [Kg]
72637	300	200	300	40x7	26	190	220	65	80	8
72645	460	290	470	40x7	26	190	220	65	60	10
72652	750	430	750	40x7	26	190	220	65	50	13
72660	1250	710	1250	40x7	26	190	220	65	40	18

Avantages:

- Filetage M10 sur la face supérieure de la broche pour la fixation des éléments.
- Des hauteurs de serrage importantes sont obtenues grâce à la pose de no 6442G et 6415.
- Plaque de base avec trous oblongs fermés pour la fixation sur la table de machine. Possibilité d'utilisation pour des opérations de bridage en rotation.

Remarque:

En cas d'utilisation de brides DIN 6315B, 6315C et 6315GN à partir de 26 mm de largeur de fente, nous recommandons, pour des raisons de sécurité, la tête de centrage N° 6443. Les têtes adaptables pour vérin N° 6435S sont N° 6440, 6441, 6442, 6443, 6445 et 6442G.

Ne pas modifier le réglage du vérin sous charge !

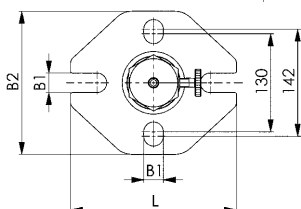
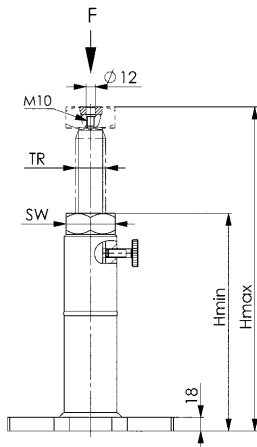

Recommandations



N° 6440,
page 72



N° 6441,
page 72



N° 6445,
page 73

CAD



Sous réserve de modifications techniques.

N° 6438S

Vérin à réglage rapide

réglage en continu, avec vis de blocage en laiton.
 Trou de centrage D12 / M10. Broche : acier traité, bruni, filetage trapézoïdal autofreiné avec sécurité d'extrémité.
 Tête de broche brunie. Corps de base : acier traité, laqué.



Code	Modèle	H min.	H max.	TR	B1	B2	D	L	SW	F max. [kN]	Poids [Kg]
75705	450	320	450	40x7	26	190	90	220	65	50	11,5
75713	710	450	710	40x7	26	190	90	220	65	40	13,7
75721	1250	710	1250	40x7	26	190	90	220	65	30	18,3

Utilisation:

Ce vérin permet un réglage d'approche rapide et un réglage fin sur toute sa course.
 Têtes adaptables : N° 6440, 6441, 6443, 6445 et 6442G.

Avantages:

- Filetage M10 sur la face supérieure de la broche pour la fixation des éléments.
- Des hauteurs de serrage importantes sont obtenues grâce à la pose de N° 6442G et 6415.
- Plaque de base avec trous oblongs fermés pour la fixation sur la table de machine.

Remarque:

- Retenir la broche, max. 6 kg
 - Desserrer la vis de blocage
 - Tourner la bague de verrouillage pour desserrer la broche
 - Régler la hauteur
 - Tourner la bague de verrouillage pour fixer la broche
 - Bloquer la broche avec la vis de blocage
- Ne pas modifier le réglage du vérin en charge !

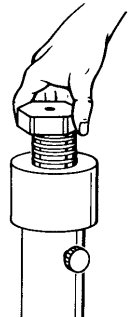
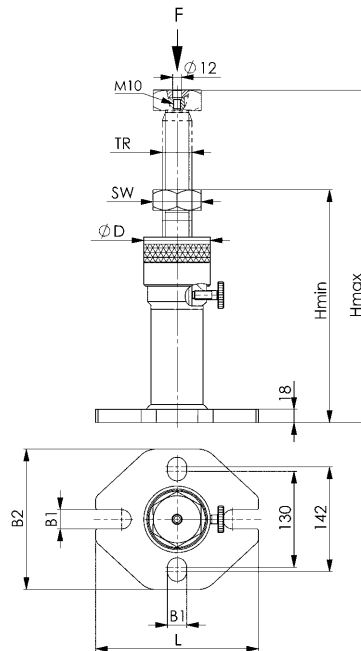

Recommandations



N° 6440,
page 72



N° 6441,
page 72



N° 6442,
page 72

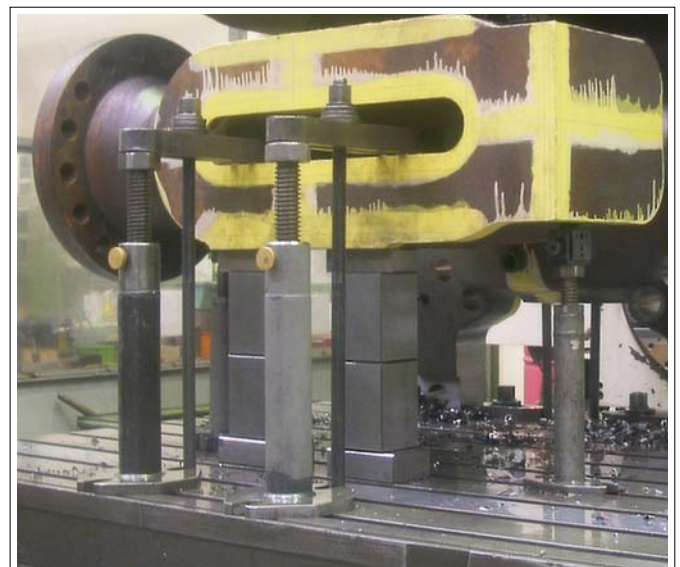

Sous réserve de modifications techniques.

N° 6440

Tête bombée

traitée, brunie par revenu.

Code	H	D	Poids [g]
72710	10	39	75

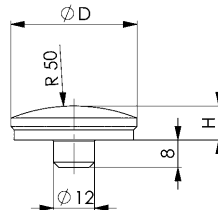

N° 6440G

Tête bombée avec filetage

Acier traité, bruni par revenu.

NOUVEAU!



Code	H	D1	D2	G1	H1	H2	Poids [g]
567981	10	39	11,9	M10	32	22	95

Utilisation:

La tête de centrage peut être vissée sur les vérins 6435S, 6438S ou sur la cale d'alignement 6460 taille 125/190.

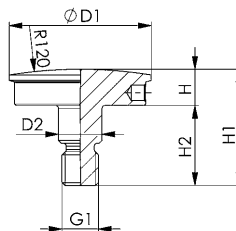

N° 6441

Tête en vé

traitée, brunie par revenu.

Code	Modèle	H	D	D1 min.	D1 max.	Poids [g]
72728	45	15	45	10	50	120
72769	65	30	65	22	100	545

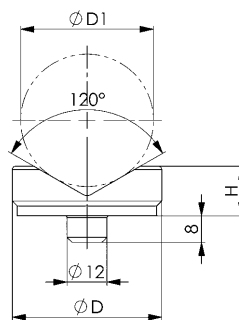

N° 6442

Tête de centrage

traitée, brunie par revenu.

Code	H	D	D1	Poids [g]
72736	8	45	35,8	120

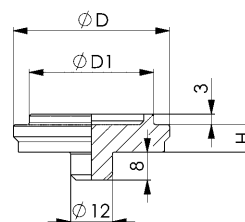

N° 6443

Tête de centrage

pour bride à fourche, traitée, brunie par revenue.

Code	Modèle	H	D	D1	L	Poids [g]
72751	14	12	63	14	15	310
72744	25	15	78	25	25	650

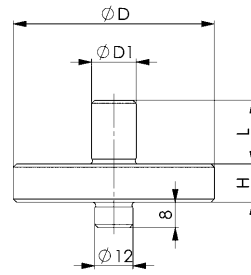

N° 6444

Tête de centrage

avec appui cylindrique. Traité et revenu.

Code	H	B	L	Poids [g]
72454	23	50	19	370

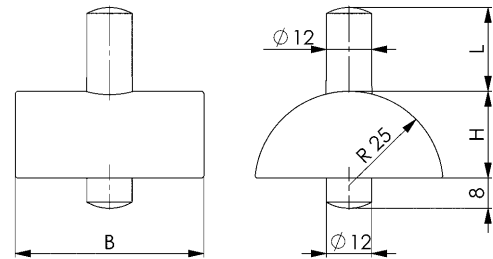

N° 6445

Tête à bille

traité, brunie par revenu. Bille trempée.

Code	H	D	F max. [kN]	Poids [g]
72819	25	45	30	240



Utilisation:

Cet élément robuste est approprié au calage et à l'alignement de pièces coulées et forgées. Utilisable sur vérins AMF.

Avantages:

- La bille minimise les frottements de portée et réduit les efforts de réglage.
- Du fait de la portée en un point, il n'est pas transmis à la pièce le mouvement de rotation de réglage.
- Sa construction simple et robuste lui garanti une longue durée de vie.

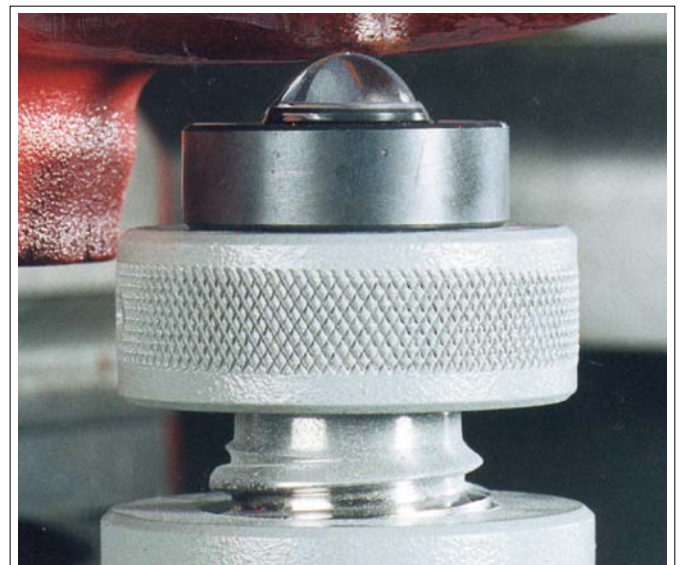
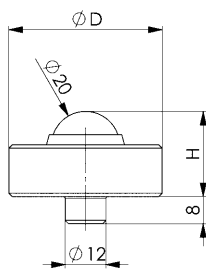

Sous réserve de modifications techniques.

N° 6442G

Tête de centrage avec filetage

traitée, brunie par revenue.



Code	Modèle	D1	D2	H	H1	H2	M	Poids [g]
562125	M10	50	11,9	10	33	25	M38x2	200
376335	M12	50	-	12	44	12	M38x2	240

Utilisation:

La tête de centrage peut être vissée sur des vérins. Il est possible de visser les vérins sur la tête de centrage.

- Vérin d'alignement en hauteur 6415
- Vérin avec appui plate 6400-52 /-70/-100
- Vérin avec appui plate et filetage 6400G
- Vérin en alu 6401

Remarque:

La force d'appui maximale possible de la combinaison de vérin doit être adaptée à la force d'appui (Fmax.) des vérins utilisés.

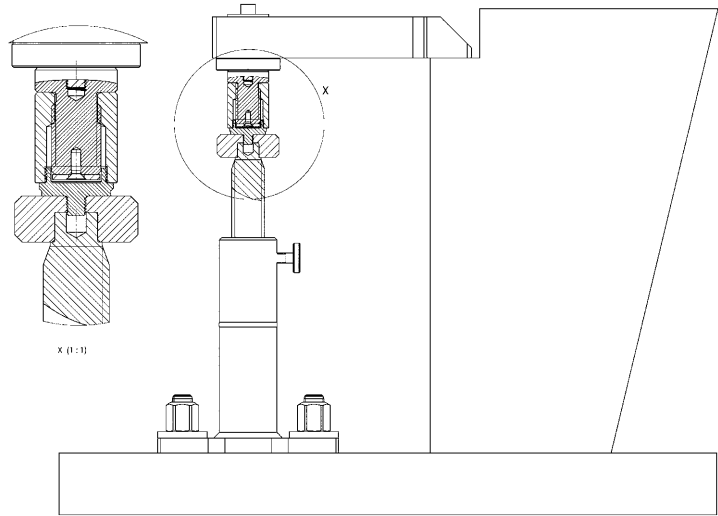
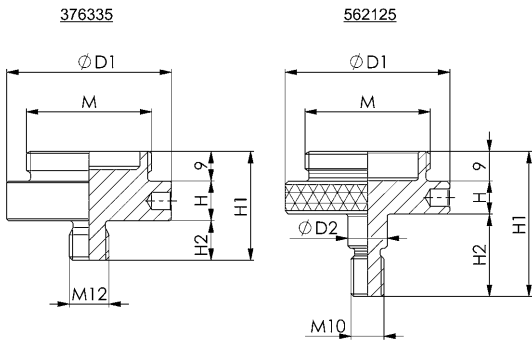

N° 6443G

Tête de fixation avec filetage

pour bride à fourche, traitée, brunie par revenue.

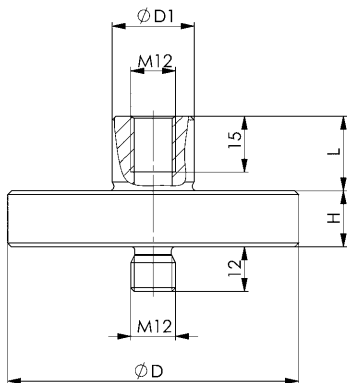

Code	Modèle	H	D	D1	L	Poids [g]
376350	25	15	78	22	20	601

Avantages:

La tête de centrage peut être vissée sur des vérins. Taraudage pour la fixation supplémentaire de brides sur des vérins. Sécurité pour les tours verticaux.

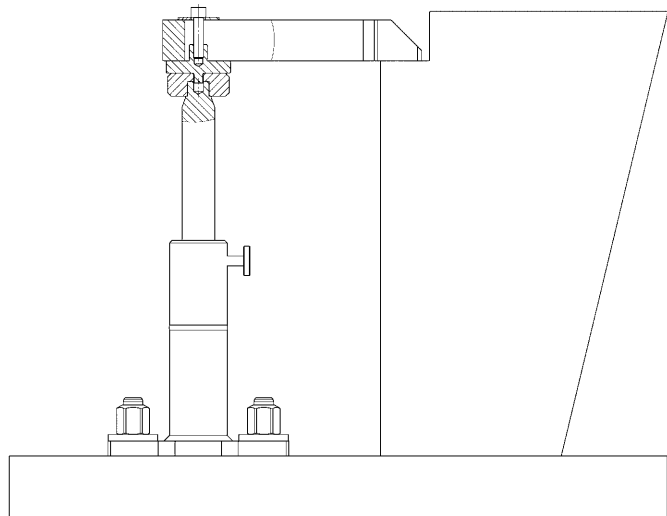

N° 6417

Systeme de serrage

bruni, avec bague de serrage en laiton.

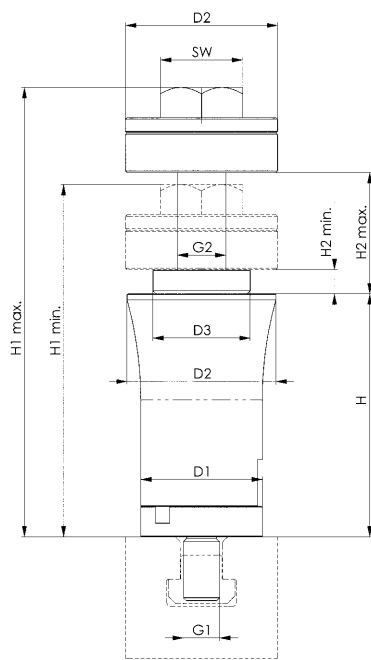

Code	Modèle	Rainure	H ±0,1	H1 min.	H1 max.	H2 min.	H2 max.	ØD1	ØD2	ØD3	G1	G2	SW	Poids [g]
74179	80	14	80	116	148	8	40	40	50	32	M12	M16	27	1270

Utilisation:

- En serrant l'écrou de 27 mm, sous la bague laiton, le système est fixé par un tasseau sur la table de machine.
- Le serrage de la pièce est assuré par la vis à tête SW de 27 mm en acier traité.
- La bague de serrage en laiton évite le marquage de la pièce.

Avantages:

- Réduction des coûts grâce à la simplicité des éléments, leurs mise en œuvre rapide et leurs facilité d'adaptation.
- Utilisation optimale de la table de machine.
- Bon serrage de plaque pour l'usinage d'alésage, perçage et taraudage.

Remarque:

- Convient pour les épaisseurs de pièces comprises entre 8 et 40 mm
- Hauteur d'appui 80 mm
- Une vis de rallonge pour les épaisseurs de pièces de 40 à 72 mm et des éléments intermédiaires de 25 mm et 50 mm pour augmenter la hauteur d'appui sont également disponibles

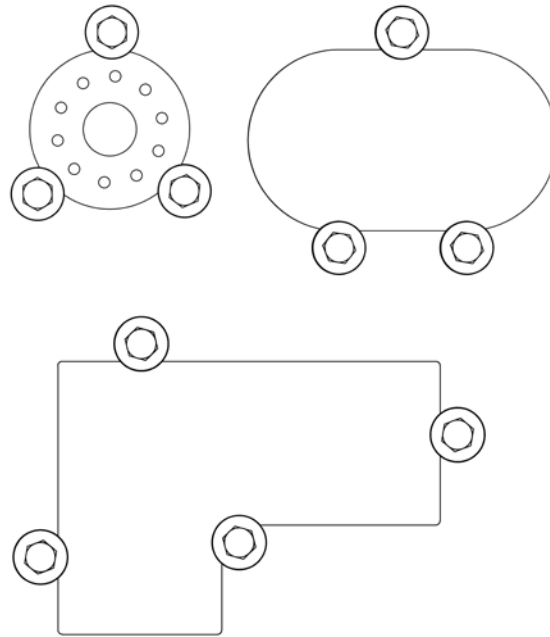

Recommandations



Sous réserve de modifications techniques.

N° 6417Z

Élément intermédiaire

bruni.

Code	Modèle	ØD	H	Poids [g]
74195	25	40	25	214
74211	50	40	50	459

Utilisation:

Augmentation de la hauteur d'appui.

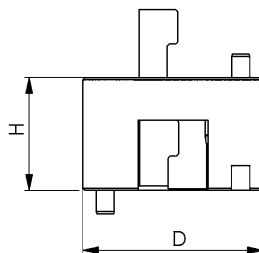

CAD



N° 6417SP

Broche, longue

bruni.

Code	Modèle	L	ØD2	G2	SW	H2 min.	H2 max.	Poids [g]
74237	M16	104	50	M16	27	40	72	423

Utilisation:

Augmentation de la hauteur de serrage.

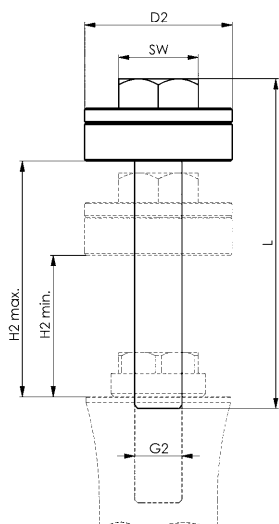

CAD



Sous réserve de modifications techniques.

N° 6418

Appui anti-vibratoire mécanique

Livré avec un tasseau DIN 508 M12x14 et une vis sans tête M12x30. Corps de base: acier cémenté, nitruré, phosphaté et rectifié. Corps: Aluminium.



Code	Modèle	Capacité de charge F max. [kN]	H	Course [mm]	SW1	SW2	G	Poids [g]
75416	M12	8	78-83	5	21	6	M12	939

Utilisation:

- Montage de l'appui anti-vibratoire à l'aide de 2 vis M 6.
Attention à l'accès pour va vis de manœuvre.
- En variante: Retirer la vis M12x10 et la remplacer par la vis sans tête M12x30.
L'engager dans le tasseau et serrer à l'aide d'une clé (SW 21).
- Pas d'accès aisé à la vis de manœuvre assuré.
- En tournant la vis (6 pans de 6 mm) de commande, le nez d'appui vient au contact de la pièce avec une légère force de ressort.
- Continuer de tourner jusqu'en butée (lock) - 180° en tout - pour que le mécanisme de serrage bloque l'appui en position sans contrainte sur la pièce.
- Tourner dans le sens inverse pour libérer le blocage. Continuer de tourner jusqu'en butée (unlock) - 180° - pour revenir en position initiale.

Avantages:

- Les appuis anti-vibratoire sont utilisés comme appuis supplémentaires permettant d'éviter la déformation par flexion et la vibration de pièces à usiner.
- Cet appui est mis au contact de la pièce par un ressort et bloqué en position à l'aide d'une clé six pans.
- Compensation importante dû au tolérance des pièces de fonderie.

Remarque:

- Sur le nez de l'appui M 8 peut être montée une vis (n° 7110DHX, 7110DIX, 7110DKX, 7110DFX).
- Des posages spécifiques peuvent également montés.
- L'orifice inférieur M 12 doit toujours être obturé pour garantir un fonctionnement sûr.

Dimensions:

Code	Modèle	D	D1	H1	H2	H3	H4
75416	M12	55	49,4	10	16	25	10,5

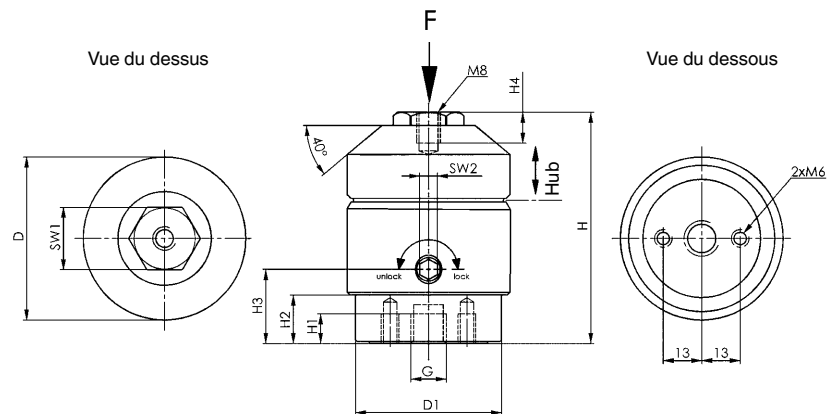

Exemple d'utilisation:

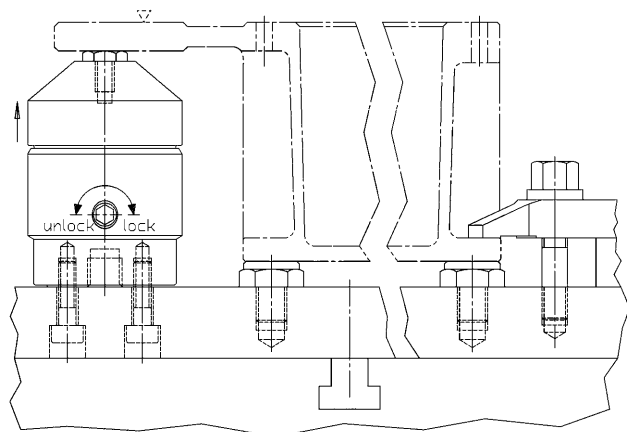

CAD

N° 6419

Brinde flottante

Support et serrage combinés, y compris la fixation pour rainures en T.



Code	Modèle	Rainure	G	Md min. - max. [Nm]	F [kN]	Course de réglage H	Course de serrage H2*	Poids [g]
75754	12	14	M12	15-30	2-8	102-112	0-12	1880
75622	16	18	M16	50-115	8-25	163-175	10-25	6250

* Course de serrage = plage de serrage avec mors standard supérieur et inférieur.

Utilisation:

1. Fixer la brinde flottante sur le dispositif ou sur la table de la machine (vis M12 clé de 46 ou vis M16 clé de 55).
2. Ajuster la hauteur d'appui et la zone de pivotement à l'aide de la douille rouge et bloquer par la vis sans sur le corps. Prévoir un jeu suffisant vers le haut pour accepter les tolérances de fabrication.
3. Pousser la brinde flottante vers le bas.
4. Faire pivoter les mors sur la pièce. Sous la légère force du ressort, le mors inférieur se met au contact de la pièce.
5. Serrer le système par l'écrou supérieur (18 ou 24mm)
 - Le serrage bloque l'appui en position et serre la pièce sur celui-ci.
6. Le desserrage s'effectue dans l'ordre inverse des opérations.

Avantages:

- Particulièrement approprié pour les pièces de grande taille à usinage difficile (taille 16).
- Pas de déformation lors du bridage de pièces minces.
- Anti-vibration pendant l'usinage.
- Bridage d'épaulements, nervures et renforts de pièces.
- Bridage sans déformation de pièces brutes.

Remarque:

- La brinde flottante sert à serrer et à soutenir des points de bridage hyperstatiques sur les pièces.
- Pour des besoins spécifiques au client, les mors fournis peuvent être remplacés par les mors suivants (N°6419B-12 et 6418B-16) (couple de serrage = max. 43 Nm).

Modèle 12

L = Zone de pivotement

mors de serrage supérieur et inférieur remplaçable par 6419B-12-01 à -05

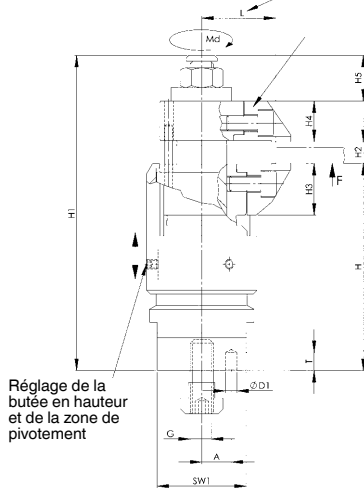

Dimensions:

Code	Modèle	A	B	B1	D	ØD1 +0,3	H1	H3	H4	H5	L	SW2	SW1	L1	T
75754	12	14	28	15	57	6	163	26,8	21	32	39	18	46	46	8
75622	16	20	54	20	80	6	261	40,0	29	45	54	24	55	68	8

Exemples d'utilisations:

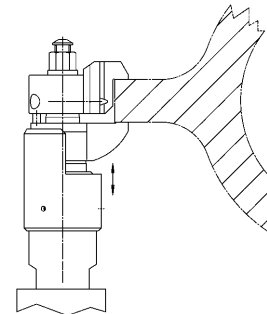
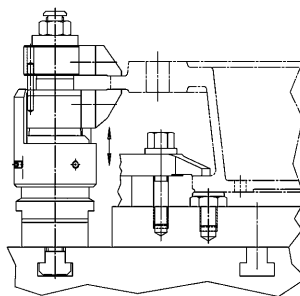

Modèle 16

L = Zone de pivotement

Mors supérieur remplaçable par 6419B-16-01 à -04

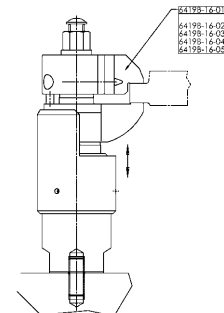
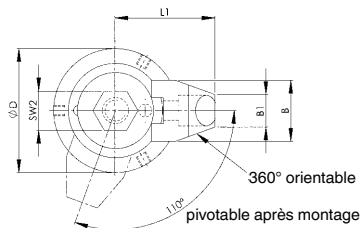
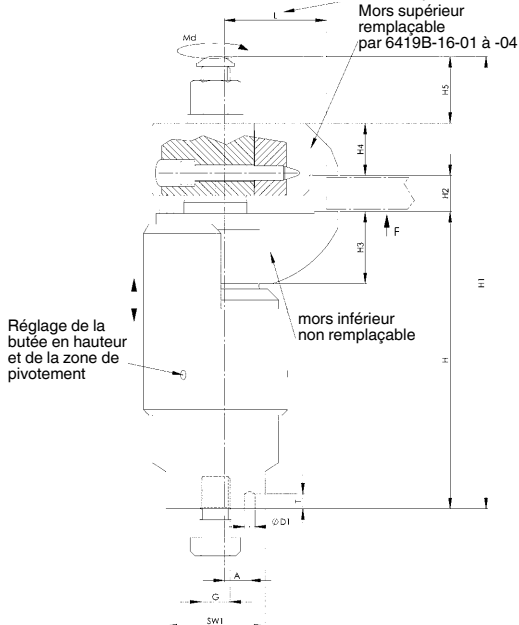

CAD



Sous réserve de modifications techniques.

N° 6419B-12-01
Mors

 Acier cémenté, nitruré et bruni.
 Mors standard inférieur.

Code	Modèle	B	B1	D	D1 +0,02	H -0,1	H1	H2 -0,1	H3 ±0,1	L	L1	T +0,2	T1	Poids [g]
71233	12	28	15	9	12	26,8	2,5	22,3	16,3	28	10	5,5	0,2	83

Remarque:

Fixation à l'aide des vis à tête cylindrique ISO 4762-M8.

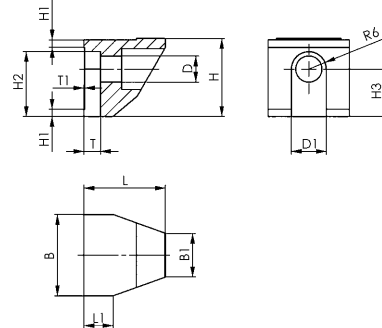
N° 6419B-12-02
Mors

 Acier cémenté, nitruré et bruni.
 Mors standard supérieur.

Code	Modèle	B	B1	D	D1 +0,02	H -0,1	H1	H2 -0,1	H3 ±0,1	L	L1	T +0,2	T1	Poids [g]
71605	12	28	15	9	12	21	2,5	17,5	11,5	29,5	11,5	5,5	0,2	71

Hauteur de serrage avec mors inférieur standard 0 à 12 mm.

Remarque:

Fixation à l'aide des vis à tête cylindrique ISO 4762-M8.

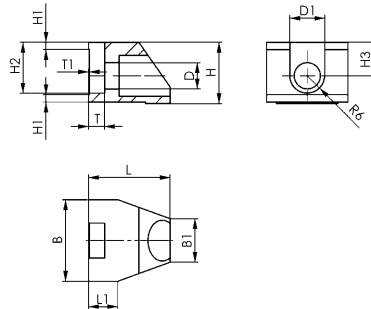
N° 6419B-12-03
Mors

 Acier cémenté, nitruré et bruni.
 Mors de remplacement supérieur.

Code	Modèle	B	B1	D	D1 +0,02	H -0,1	H1	H2 -0,1	H3 ±0,1	H4	L	L1	T +0,2	T1	Poids [g]
74229	12	28	15	9	12	24,5	2,5	21,5	15,5	3,5	29,5	11,5	5,5	0,2	94

Hauteur de serrage avec mors inférieur standard 4 à 16 mm.

Remarque:

Fixation à l'aide des vis à tête cylindrique ISO 4762-M8.

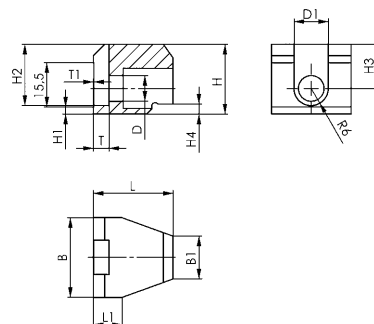

N° 6419B-12-04
Mors

 Acier cémenté, nitruré et bruni.
 Mors de remplacement supérieur.

Code	Modèle	B	B1	D	D1 +0,02	H -0,1	H1	H2 -0,1	H3 ±0,1	H4	L	L1	T +0,2	T1	Poids [g]
74245	12	28	15	9	12	24,5	2,5	21,5	15,5	14,5	29,5	11,5	5,5	0,2	90

Hauteur de serrage avec mors inférieur standard 15 à 27 mm.

Remarque:

Fixation à l'aide des vis à tête cylindrique ISO 4762-M8.

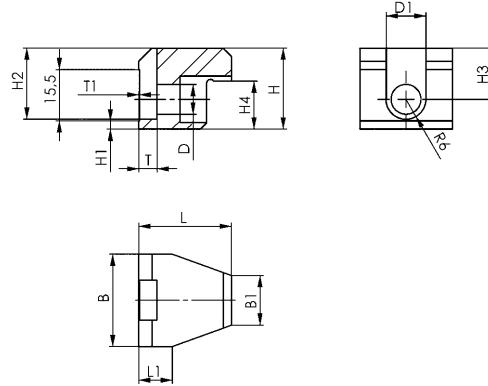
N° 6419B-12-05
Mors

 Acier cémenté, nitruré et bruni.
 Mors de remplacement supérieur.

Code	Modèle	B	B1	D	D1 +0,02	H -0,1	H1	H2 -0,1	H3 ±0,1	H4	L	L1	T +0,2	T1	Poids [g]
75051	12	28	15	9	12	35,5	2,5	32,5	26,5	25,5	29,5	11,5	5,5	0,2	132

Hauteur de serrage avec mors inférieur standard 26 à 38 mm.

Remarque:

Fixation à l'aide des vis à tête cylindrique ISO 4762-M8.

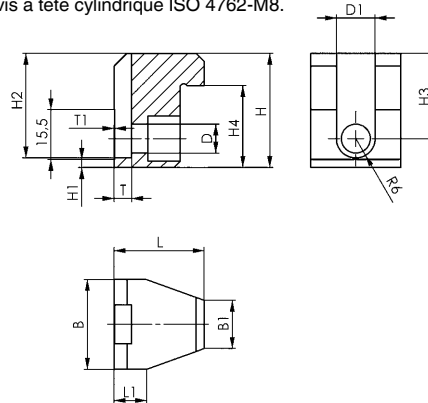
N° 6419B-16-01
Mors

 Acier cémenté, nitruré et traité.
 Mors standard supérieur.

Code	Modèle	H	H1	H2	H3	H4	Poids [g]
75382	16	40	29	33,3	32	27,6	400

Hauteur de serrage avec mors inférieur standard 10 à 25 mm.

Remarque:

Fixation à l'aide des vis à tête cylindrique ISO 4762-M8x50.

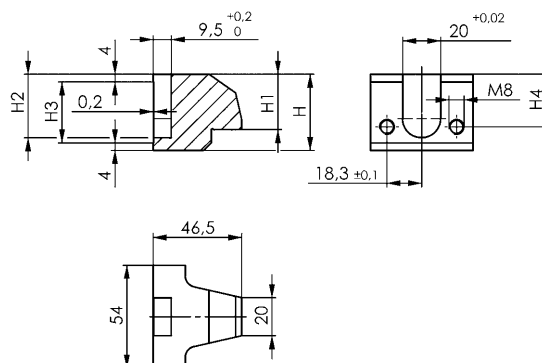

Sous réserve de modifications techniques.

N° 6419B-16-02
Mors

Acier cémenté, nitruré et traité.
Mors de remplacement supérieur.

Code	Modèle	H	H1	H2	H3	H4	Poids [g]
75424	16	40	41	33,3	32	27,6	380

Hauteur de serrage avec mors inférieur standard 0 à 14 mm.

Remarque:

Fixation à l'aide des vis à tête cylindrique ISO 4762-M8x50.

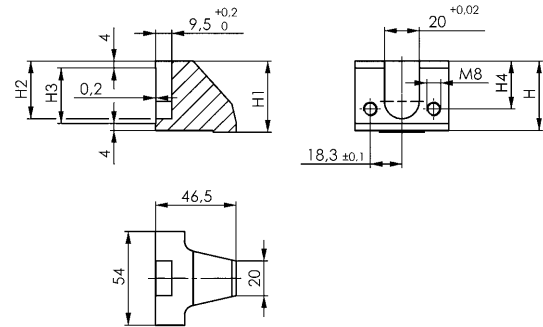
N° 6419B-16-03
Mors

Acier cémenté, nitruré et traité.
Mors de remplacement supérieur.

Code	Modèle	H	H1	H2	H3	H4	Poids [g]
75440	16	45	21,6	38,3	32	32,6	440

Hauteur de serrage avec mors inférieur standard 23 à 38 mm.

Remarque:

Fixation à l'aide des vis à tête cylindrique ISO 4762-M8x50.

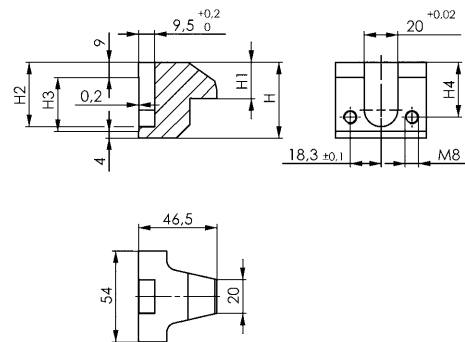
N° 6419B-16-04
Mors

Acier cémenté, nitruré et traité.
Mors de remplacement supérieur.

Code	Modèle	H	H1	H2	H3	H4	Poids [g]
75630	16	54	18,6	47,3	32	41,6	510

Hauteur de serrage avec mors inférieur standard 35 à 50 mm.

Remarque:

Fixation à l'aide des vis à tête cylindrique ISO 4762-M8x50.

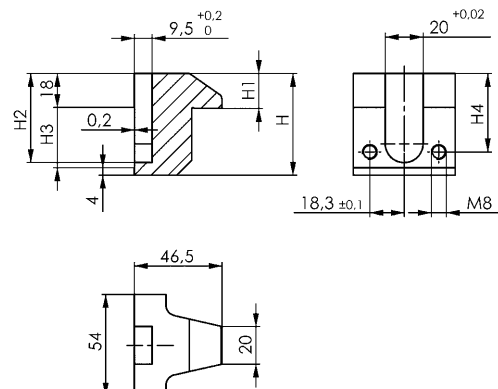

Sous réserve de modifications techniques.

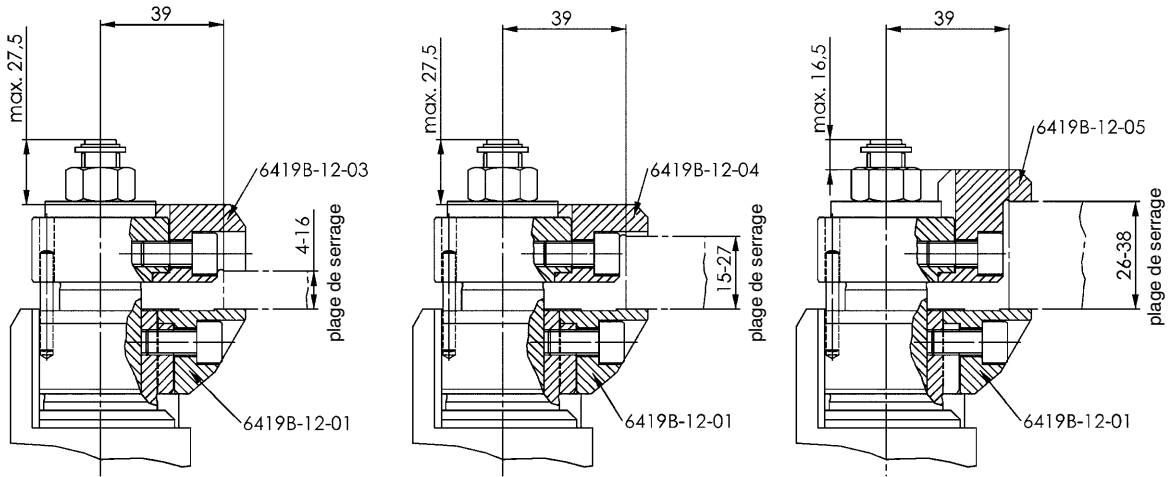
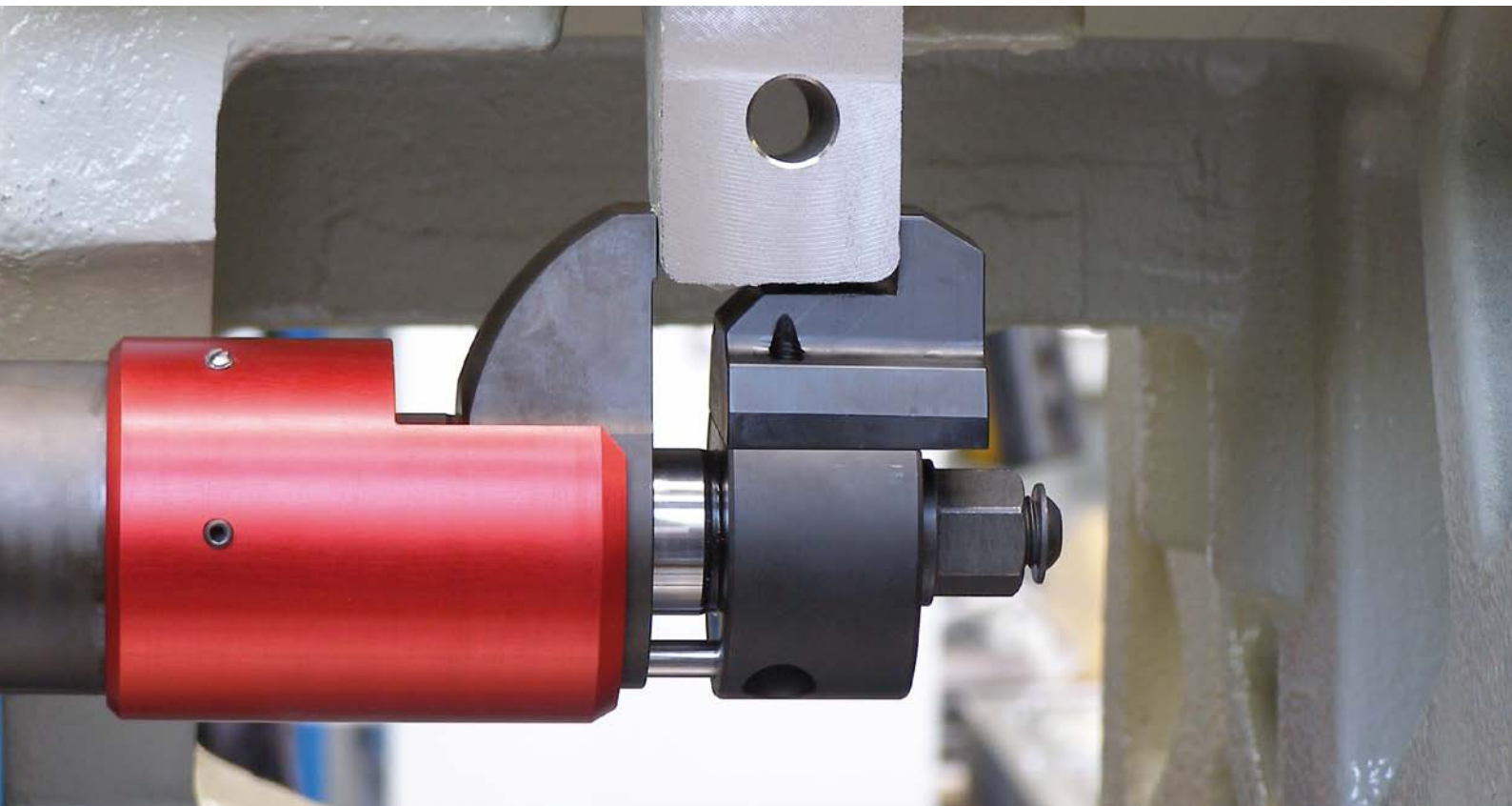
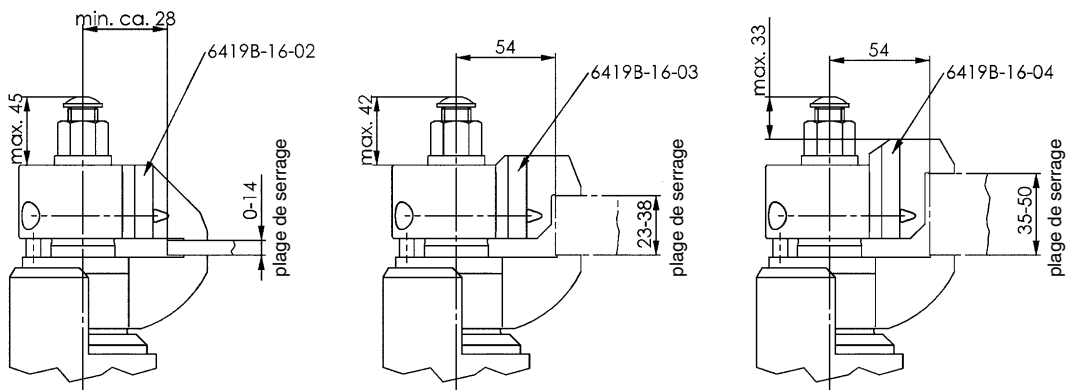
Exemples d'applications mors 6419B-12

Exemples d'applications mors 6419B-16

BOULONNERIE, ÉCROUS ET RONDELLES - QUALITÉ AMF

Les boulons, goujons, écrous et tasseaux AMF sont fabriqués selon les normes DIN 267 et ISO 898 trempés et revenu. Nous attirons expressément votre attention sur le fait que des traitements ultérieurs pourraient fragiliser ou causer des détériorations lors de l'utilisation de nos éléments.

Quelques arguments en faveur de la boulonnerie AMF de haute qualité pour l'homme exigeant.

- > Des contrôles rigoureux garantissent un niveau de qualité constant.
- > La qualité et le savoir faire améliore la durée de vie.

Remarque importante!

Jusqu'au M 12 le couple accessible avec une clé standard est éventuellement supérieur au couple requis par la norme. Conséquence: En cas de contrainte excessive, le filet se déforme mais le boulon ou goujon ne casse que dans les cas extrêmes. Ceci améliore les conditions de sécurité aux postes de travail.

- > **Matière:** Aciers traités selon les spécifications DIN dans les classes de résistance mécanique 8.8, 10.9 et 12.9.
- > **Usinage:** Tous les goujons ont un filetage roulé et garantissent des forces de serrage élevées pendant une longue durée de vie.
- > **Exécution:** Classes et résistance mécanique selon les spécifications DIN.





LES BOULONS AMF POUR RAINURES EN T DIN 787 et N° 787 sont fabriqués dans les classes de résistance mécanique 8.8, 10.9 et 12.9.

LES GOUJONS AMF DIN 6379 et N° 6379 sont fabriqués dans les classes de résistance mécanique 8.8, 10.9 et 12.9.

LES ÉCROUS HEXAGONAUX AMF DIN 6330B, DIN 6331 et N° 6334 sont fabriqués dans les classes de résistance mécanique „10“.

Les différentes classes de résistance mécanique 8.8, 10.9 et 12.9 signifient:

- 8. = Résistance minimale à la traction = 800 N/mm²
- .8 = Limite minimale d'élasticité
(80% de la résistance minimale à la traction) = 640 N/mm²
- 10. = Résistance minimale à la traction = 1000 N/mm²
- .9 = Limite minimale d'élasticité
(90% de la résistance minimale à la traction) = 900 N/mm²
- 12. = Résistance minimale à la traction = 1200 N/mm²
- .9 = Limite minimale d'élasticité
(90% de la résistance minimale à la traction) = 1080 N/mm²

RÉSISTANCE MÉCANIQUE DES ÉCROUS HEXAGONAUX:

La résistance mécanique indique:

10. = Contrainte minimale d'essai = 1000 N/mm²

Cette contrainte d'essai est égale à la résistance minimale à la traction d'une vis qui, en cas d'appariement avec un l'écrou correspondant, peut être soumise à un effort allant jusqu'à la charge minimale de rupture de la vis.

La combinaison normale vis/écrous pour la transmission de force demanderait pour des vis de 8.8, un écrou de la classe de résistance mécanique „8“. Pour la fabrication de cet écrou, il suffit d'un matériau de qualité inférieure à celle qui serait nécessaire pour une vis de 8.8, parce qu'il apparaît dans l'écrou des contraintes plus faibles que dans la vis. Comme, il est demandé pour les écrous une résistance à la traction suffisante mais aussi une haute résistance à l'usure. Nous les fabriquons dans la même matière que nos vis 8.8. Il en résulte pour les écrous la classe de résistance mécanique „10“.

Effort de traction (effort de bridage) en fonction de la lubrification.

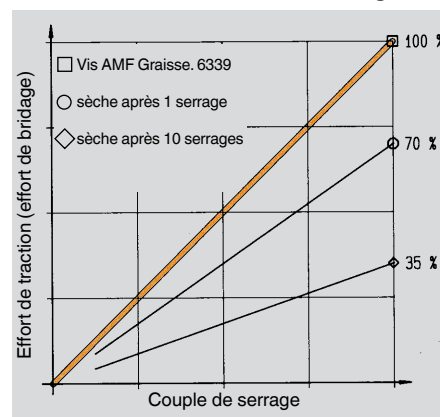

Les résultats des essais sont évidents:

Si des vis ou écrous sont utilisés fréquemment sans lubrification dans des dispositifs de bridage, la force de bridage diminue considérablement, à couple égal. À cela s'ajoute encore l'usure!

Aussi nous vous recommandons la graisse AMF pour vis N° 6339. Elle présente une combinaison à action synergique de lubrifiants solides très efficaces, elle est résistante à la chaleur et aux liquides d'arrosage. Grâce à sa capacité optimale de glissement, elle augmente l'effort de serrage accessible et la durée de vie de l'assemblage par vis.

	Classe de résistance mécanique			
	8.8	10.9	12.9	10
DIN 787 / N° 787 	X	X	X	-
DIN 6379 / N° 6379 	X	X	X	-
DIN 6330B DIN 6331 N° 6334 	-	-	-	X
Résistance à la traction [N/mm ²]	800	1000	1200	1000*
Limite élastique [N/mm ²]	640	900	1080	-

DIAGRAMME
DES
RÉSISTANCES
MÉCANIQUES
ET DES
EFFORTS:

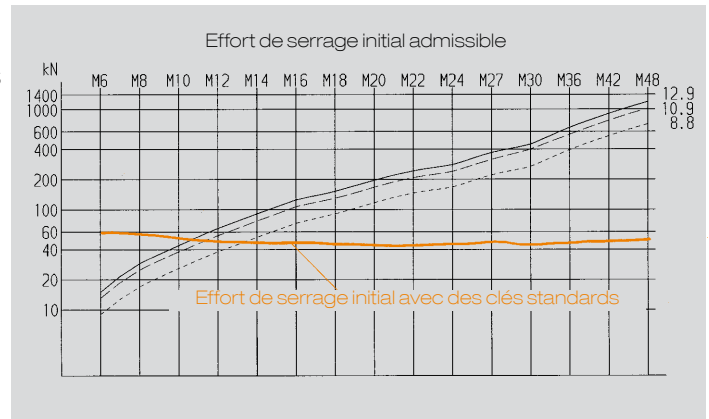

* Résistance mécanique des vis correspondantes

COMMENTAIRE SUR LE TABLEAU:

- > **CONTRAINTE ADMISSIBLE DE LA VIS:** C'est la contrainte maximale de traction à laquelle la somme de toutes les forces agissant peuvent soumettre la vis en cas de force développée agissant axialement et au centre. Habituellement la limite élastique n'est utilisée qu'à 80% par mesure de sécurité.
- > **EFFORT ADMISSIBLE DE SERRAGE INITIAL:** C'est l'effort maximal de serrage initial auquel peut être soumise la vis au serrage de l'écrou. Les valeurs figurant dans le tableau sont valables pour un frottement de $\mu = 0,14$ sur les portées et dans le filetage; cela équivaut au frottement avec un état de surface moyen à l'état lubrifié.
- > **LONGUEURS DE LEVIERS NÉCESSAIRES:** Ces longueurs de leviers se calculent avec la valeur moyenne des forces manuelles qui a été atteinte lors d'une série d'essai avec différents ouvriers.

RÉSISTANCES MÉCANIQUES ET COUPLES DE SERRAGE DES VIS ET DES ÉCROUS:

Filetage	Classe de rés.	M6	M8	M10	M12	M14	M16	M18	M20	M22	M24	M27	M30	M36	M42	M48	
Pas mm		1	1.25	1.50	1.75	2	2	2.50	2.50	2.50	3	3	3.50	4	4.50	5	
Tasseaux :																	
Dureté DIN6330/6331/6334	HRC	10	26 - 36													20 - 30	
Force d'essai (AS x Sp) DIN EN ISO 898-2	kN	10	20.9	38.1	60.3	88.5	120.8	164.9	203.5	259.7	321.2	374.2	486.5	594.7	866	-	-
Tasseaux pour rainure en T DIN508/DIN508L :																	
Modèle		M6x8	M8x10	M10x12	M12x14	-	M16x18	-	M20x22	-	M24x28	-	M30x36	M36x42	M42x48	M48x54	
Dureté	HRC	22 - 30															
Force d'essai selon DIN 508	kN	16	29	46	67	-	128	-	196	-	282	-	448	653	653	653	
Visserie :																	
Dureté	HRC	8.8	22 - 32					23 - 34									
		10.9						32 - 39									
		12.9						39 - 44									

CONTRAINTE ADMISE DES VIS ET COUPLES DE SERRAGE:

		8.8	16	29	46	67	92	125	159	203	252	293	381	466	678	930	1222
Effort minimal de rupture (AS x Rm)	kN	10.9	21	38	60	88	120	163	200	255	315	367	477	583	850	1165	1531
		12.9	24	45	71	103	140	192	234	299	370	431	560	684	997	1367	1797
		8.8	10	19	30	43	59	80	101	129	160	186	242	296	431	591	777
Contrainte admise des vis maxi. 80% de la limite élastique	kN	10.9	14	27	43	63	86	118	144	184	228	265	345	421	614	843	1107
		12.9	17	32	51	74	101	138	169	215	266	310	404	493	719	986	1296
		8.8	12	21	34	49	67	91	115	147	182	212	275	337	490	672	882
Force d'essai (AS x Sp) selon DIN ISO 898, partie 1	kN	10.9	17	30	48	70	96	130	159	203	252	293	381	466	678	930	1222
		12.9	20	35	56	82	112	152	186	238	294	342	445	544	792	1087	1428
		8.8	9	17	26	38	53	73	91	117	146	168	221	269	394	542	714
Effort de serrage initial admis avec un taux d'utilisation de 90% de la limite élastique, et un coefficient de frottement $\mu = 0,14$	kN	10.9	13	25	38	55	77	107	130	167	208	240	315	384	561	773	1018
		12.9	15	29	44	65	91	125	152	196	243	281	369	449	657	904	1191
		8.8	10	25	46	82	130	206	284	407	542	698	1021	1355	2372	3802	5730
Couple de serrage requis pour force de préserrage admise et un frottement $\mu = 0,14$	Nm	10.9	14	36	67	120	191	302	405	580	772	994	1455	1930	3378	5415	8162
		12.9	17	43	79	141	223	354	474	679	903	1163	1703	2258	3953	6337	9571
		8.8	30	67	120	205	310	479	645	900	1130	1395	-	-	-	-	-
Longueur de levier requis pour atteindre l'effort de serrage initial admis avec la force manuelle normale	mm	10.9	42	97	175	300	545	700	920	1285	1600	1980	-	-	-	-	-
		12.9	51	116	207	352	530	823	1075	1500	1880	2300	-	-	-	-	-
		8.8	-	58	107	175	230	330	451	594	760	884	1165	1579	2067	3140	4021

As = Section de résistance nominale en mm² / Sp = Effort d'essai en N/mm² / Rm = Résistance minimale à la traction en N/mm² / μ = Coefficient de frottement

DIN 787

Boulons forgés en T

forgé, guidage rainure en T dégagé, filetage roulé, portant le logo AMF et la classe de résistance mécanique. M6 à M12 traité pour correspondre à la classe de résistance mécanique 10.9, M14 à M42 traité pour correspondre à la classe de résistance 8.8.

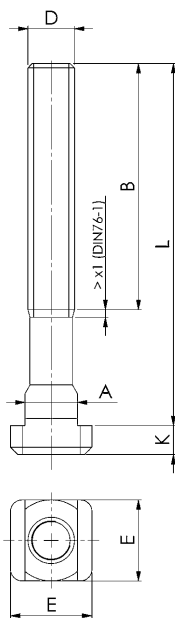

Recommandations



DIN 6331,
page 100



DIN 6340,
page 105

Code	D x Rainure x L	Classe de résistance mécanique	A	B	E	K	Unité d'emballage	Poids [g]
84004	M6x6x25	10.9	5,7	15	10	4	25	9
84012	M6x6x40	10.9	5,7	28	10	4	25	12
84038	M8x8x32	10.9	7,7	22	13	6	25	20
80374	M8x8x50	10.9	7,7	35	13	6	25	25
80382	M8x8x80	10.9	7,7	50	13	6	25	30
84046	M10x10x40	10.9	9,7	30	15	6	25	30
80390	M10x10x63	10.9	9,7	45	15	6	25	50
81323	M10x10x80 *	10.9	9,7	50	15	6	25	60
80408	M10x10x100	10.9	9,7	60	15	6	25	70
80416	M12x12x50 *	10.9	11,7	33	18	7	25	60
85605	M12x12x63 *	10.9	11,7	40	18	7	25	65
80424	M12x12x80	10.9	11,7	55	18	7	25	75
81406	M12x12x100 *	10.9	11,7	65	18	7	25	90
80432	M12x12x125	10.9	11,7	75	18	7	25	110
81497	M12x12x160 *	10.9	11,7	100	18	7	-	135
80440	M12x12x200	10.9	11,7	120	18	7	-	160
80457	M12x14x50	10.9	13,7	35	22	8	25	70
85613	M12x14x63 *	10.9	13,7	45	22	8	25	80
80465	M12x14x80	10.9	13,7	55	22	8	25	100
81851	M12x14x100 *	10.9	13,7	65	22	8	25	110
80473	M12x14x125	10.9	13,7	75	22	8	25	120
82966	M12x14x160 *	10.9	13,7	100	22	8	-	150
80481	M12x14x200	10.9	13,7	120	22	8	-	180
80499	M14x16x63 *	8.8	15,7	45	25	9	25	115
84426	M14x16x80 *	8.8	15,7	55	25	9	25	130
80507	M14x16x100 *	8.8	15,7	65	25	9	25	150
84434	M14x16x125 *	8.8	15,7	75	25	9	25	180
80515	M14x16x160 *	8.8	15,7	100	25	9	25	220
80523	M14x16x250 *	8.8	15,7	150	25	9	-	300
80531	M16x16x63 *	8.8	15,7	45	25	9	25	140
85621	M16x16x80 *	8.8	15,7	55	25	9	10	160
80549	M16x16x100 *	8.8	15,7	65	25	9	10	180
84384	M16x16x125 *	8.8	15,7	85	25	9	10	225
80556	M16x16x160 *	8.8	15,7	100	25	9	10	270
85647	M16x16x200 *	8.8	15,7	125	25	9	-	315
80564	M16x16x250 *	8.8	15,7	150	25	9	-	380
80572	M16x18x63	8.8	17,7	45	28	10	25	160
85639	M16x18x80 *	8.8	17,7	55	28	10	10	185
80580	M16x18x100	8.8	17,7	65	28	10	10	203
84400	M16x18x125 *	8.8	17,7	85	28	10	10	230
80598	M16x18x160	8.8	17,7	100	28	10	10	280
85654	M16x18x200 *	8.8	17,7	125	28	10	-	330
80606	M16x18x250	8.8	17,7	150	28	10	-	430
84103	M20x20x80 *	8.8	19,7	55	32	12	-	290
84053	M20x20x100 *	8.8	19,7	65	32	12	-	340
84111	M20x20x125 *	8.8	19,7	85	32	12	-	390
85662	M20x20x160 *	8.8	19,7	110	32	12	-	470
84129	M20x20x200 *	8.8	19,7	125	32	12	-	550
84079	M20x20x250 *	8.8	19,7	150	32	12	-	670
84137	M20x20x315 *	8.8	19,7	190	32	12	-	800
80614	M20x22x80	8.8	21,7	55	35	14	-	330
85829	M20x22x100 *	8.8	21,7	65	35	14	-	370
80622	M20x22x125	8.8	21,7	85	35	14	-	428
85670	M20x22x160 *	8.8	21,7	110	35	14	-	500
80630	M20x22x200	8.8	21,7	125	35	14	-	570
85845	M20x22x250 *	8.8	21,7	150	35	14	-	680
80648	M20x22x315	8.8	21,7	190	35	14	-	820
80770	M24x24x100 *	8.8	23,7	70	40	16	-	540
85688	M24x24x125 *	8.8	23,7	85	40	16	-	600
80788	M24x24x160 *	8.8	23,7	110	40	16	-	770
85704	M24x24x200 *	8.8	23,7	125	40	16	-	900
80796	M24x24x250 *	8.8	23,7	150	40	16	-	960
84061	M24x24x315 *	8.8	23,7	190	40	16	-	1270
80804	M24x24x400 *	8.8	23,7	240	40	16	-	1410
80655	M24x28x100	8.8	27,7	70	44	18	-	650
85696	M24x28x125 *	8.8	27,7	85	44	18	-	720
80663	M24x28x160	8.8	27,7	110	44	18	-	800
85712	M24x28x200 *	8.8	27,7	125	44	18	-	950
80671	M24x28x250	8.8	27,7	150	44	18	-	1120

Sous réserve de modifications techniques.

DIN 787

Boulons forgés en T

forgé, guidage rainure en T dégagé, filetage roulé, portant le logo AMF et la classe de résistance mécanique. M6 à M12 traité pour correspondre à la classe de résistance mécanique 10.9, M14 à M42 traité pour correspondre à la classe de résistance 8.8.

Code	D x Rainure x L	Classe de résistance mécanique	A	B	E	K	Unité d'emballage	Poids [g]
84087	M24x28x315 *	8.8	27,7	190	44	18	-	1350
80689	M24x28x400 *	8.8	27,7	240	44	18	-	1490
87643	M27x32x160 *	8.8	31,6	100	50	20	-	1168
87783	M27x32x200 *	8.8	31,6	135	50	20	-	1345
87809	M27x32x315 *	8.8	31,6	200	50	20	-	1828
80697	M30x36x125	8.8	35,6	80	54	22	-	1250
85720	M30x36x160 *	8.8	35,6	110	54	22	-	1440
80705	M30x36x200	8.8	35,6	135	54	22	-	1630
85738	M30x36x250 *	8.8	35,6	150	54	22	-	1920
80713	M30x36x315	8.8	35,6	200	54	22	-	2100
80721	M30x36x500	8.8	35,6	300	54	22	-	3300
80739	M36x42x160	8.8	41,6	100	65	26	-	2200
80747	M36x42x250	8.8	41,6	175	65	26	-	2820
80754	M36x42x400	8.8	41,6	250	65	26	-	3930
84152	M42x48x250	8.8	47,6	175	75	30	-	4300
84160	M42x48x400	8.8	47,6	250	75	30	-	5800

* Modèle non contenu dans DIN, cotes similaires à DIN

Avantages:

Avantages du filetage roulé :

- Aucune rupture de la fibre
- Moins de sensibilité à l'entaille
- Très bonnes valeurs de rugosité aux flancs filetés et dans le rayon de base



N° 787

Vis pour rainures en T, complètes

avec vis DIN 787 pour rainures en T, écrou hexagonal DIN 6330B et rondelle DIN 6340.

Forgé, guidage rainure en T dégaugé, filetage roulé, portant le logo AMF et la classe de résistance mécanique. M6 à M12 traité pour correspondre à la classe de résistance mécanique 10.9, M14 à M42 traité pour correspondre à la classe de résistance 8.8.

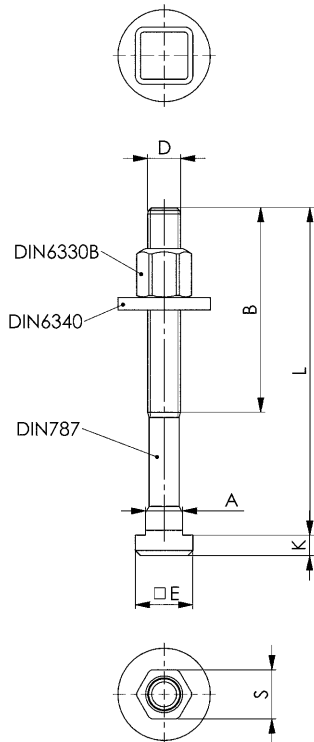

Code	D x Rainure x L	Classe de résistance mécanique	A	B	E	K	S	Poids [g]
84202	M6x6x25	10.9	5,7	15	10	4	10	19
84210	M6x6x40	10.9	5,7	28	10	4	10	22
84236	M8x8x32	10.9	7,7	22	13	6	13	40
80812	M8x8x50	10.9	7,7	35	13	6	13	45
80820	M8x8x80	10.9	7,7	50	13	6	13	55
84244	M10x10x40	10.9	9,7	30	15	6	16	65
80838	M10x10x63	10.9	9,7	45	15	6	16	80
81356	M10x10x80	10.9	9,7	50	15	6	16	90
80846	M10x10x100	10.9	9,7	60	15	6	16	110
80853	M12x12x50	10.9	11,7	35	18	7	18	120
85746	M12x12x63	10.9	11,7	40	18	7	18	128
80861	M12x12x80	10.9	11,7	55	18	7	18	130
81448	M12x12x100	10.9	11,7	65	18	7	18	145
80879	M12x12x125	10.9	11,7	75	18	7	18	170
81505	M12x12x160	10.9	11,7	100	18	7	18	195
80887	M12x12x200	10.9	11,7	120	18	7	18	220
80895	M12x14x50	10.9	13,7	35	22	8	18	130
85753	M12x14x63	10.9	13,7	45	22	8	18	145
80903	M12x14x80	10.9	13,7	55	22	8	18	155
82974	M12x14x100	10.9	13,7	65	22	8	18	165
80911	M12x14x125	10.9	13,7	75	22	8	18	180
84376	M12x14x160	10.9	13,7	100	22	8	18	210
80929	M12x14x200	10.9	13,7	120	22	8	18	240
80937	M14x16x63	8.8	15,7	45	25	9	21	200
84442	M14x16x80	8.8	15,7	55	25	9	21	220
80945	M14x16x100	8.8	15,7	65	25	9	21	230
84459	M14x16x125	8.8	15,7	75	25	9	21	280
80952	M14x16x160	8.8	15,7	100	25	9	21	310
80960	M14x16x250	8.8	15,7	120	25	9	21	390
80978	M16x16x63	8.8	15,7	45	25	9	24	250
85761	M16x16x80	8.8	15,7	55	25	9	24	275
80986	M16x16x100	8.8	15,7	65	25	9	24	290
84392	M16x16x125	8.8	15,7	85	25	9	24	300
80994	M16x16x160	8.8	15,7	100	25	9	24	380
85779	M16x16x200	8.8	15,7	125	25	9	24	435
81000	M16x16x250	8.8	15,7	150	25	9	24	530
81018	M16x18x63	8.8	17,7	45	28	10	24	260
85787	M16x18x80	8.8	17,7	55	28	10	24	305
81026	M16x18x100	8.8	17,7	65	28	10	24	315
84418	M16x18x125	8.8	17,7	85	28	10	24	360
81034	M16x18x160	8.8	17,7	100	28	10	24	400
85795	M16x18x200	8.8	17,7	125	28	10	24	448
81042	M16x18x250	8.8	17,7	150	28	10	24	560
84301	M20x20x80	8.8	19,7	55	32	12	30	520
81547	M20x20x100	8.8	19,7	65	32	12	30	570
84319	M20x20x125	8.8	19,7	85	32	12	30	600
85803	M20x20x160	8.8	19,7	110	32	12	30	680
84327	M20x20x200	8.8	19,7	125	32	12	30	750
81562	M20x20x250	8.8	19,7	150	32	12	30	800
84335	M20x20x315	8.8	19,7	190	32	12	30	940
81059	M20x22x80	8.8	21,7	55	35	14	30	530
85837	M20x22x100	8.8	21,7	65	35	14	30	610
81067	M20x22x125	8.8	21,7	85	35	14	30	670
85811	M20x22x160	8.8	21,7	110	35	14	30	710
81075	M20x22x200	8.8	21,7	125	35	14	30	750
85852	M20x22x250	8.8	21,7	150	35	14	30	850
81083	M20x22x315	8.8	21,7	190	35	14	30	980
81216	M24x24x100	8.8	23,7	70	40	16	36	910
85860	M24x24x125	8.8	23,7	85	40	16	36	970
81224	M24x24x160	8.8	23,7	110	40	16	36	1040
85878	M24x24x200	8.8	23,7	125	40	16	36	1265
81232	M24x24x250	8.8	23,7	150	40	16	36	1410
81588	M24x24x315	8.8	23,7	190	40	16	36	1640
81240	M24x24x400	8.8	23,7	240	40	16	36	1780
81091	M24x28x100	8.8	27,7	70	44	18	36	980
85886	M24x28x125	8.8	27,7	85	44	18	36	1010
81109	M24x28x160	8.8	27,7	110	44	18	36	1150
85894	M24x28x200	8.8	27,7	125	44	18	36	1240
81117	M24x28x250	8.8	27,7	150	44	18	36	1500

Sous réserve de modifications techniques.

N° 787

Vis pour rainures en T, complètes

avec vis DIN 787 pour rainures en T, écrou hexagonal DIN 6330B et rondelle DIN 6340.

Forgé, guidage rainure en T dégagé, filetage roulé, portant le logo AMF et la classe de résistance mécanique. M6 à M12 traité pour correspondre à la classe de résistance mécanique 10.9, M14 à M42 traité pour correspondre à la classe de résistance 8.8.

Code	D x Rainure x L	Classe de résistance mécanique	A	B	E	K	S	Poids [g]
81604	M24x28x315	8.8	27,7	190	44	18	36	1730
81125	M24x28x400	8.8	27,7	240	44	18	36	1860
81133	M30x36x125	8.8	35,6	80	54	22	46	1860
85902	M30x36x160	8.8	35,6	110	54	22	46	1950
81141	M30x36x200	8.8	35,6	135	54	22	46	2230
85910	M30x36x250	8.8	35,6	150	54	22	46	2555
81158	M30x36x315	8.8	35,6	200	54	22	46	2950
81166	M30x36x500	8.8	35,6	300	54	22	46	3950
81174	M36x42x160	8.8	41,6	100	65	26	55	3220
81182	M36x42x250	8.8	41,6	175	65	26	55	3840
81190	M36x42x400	8.8	41,6	250	65	26	55	4950
84186	M42x48x250	8.8	47,6	175	75	30	65	6900
84194	M42x48x400	8.8	47,6	250	75	30	65	8400

Avantages:

Avantages du filetage roulé :

- Aucune rupture de la fibre
- Moins de sensibilité à l'entaille
- Très bonnes valeurs de rugosité aux flancs filetés et dans le rayon de base

Remarque:

La qualité AMF commence par l'utilisation de matières premières contrôlées! Nous fabriquons les boulons et goujons dans nos forges entièrement automatisées. Après usinage, les filetages sont roulés.



Sous réserve de modifications techniques.



N° 787

Vis pour rainures en T, classe de résistance mécanique 12.9

forgé, guidage pour rainure en T dégaagé, filetage roulé, traité.
Portant la classe de résistance.

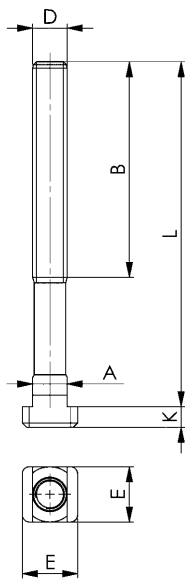

Code	D x Rainure x L	A	B	E	K	Unité d'emballage	Poids [g]
83956	M10x10x40	9,7	30	15	6	25	30
83972	M10x10x50	9,7	35	15	6	25	40
83998	M10x10x80	9,7	50	15	6	25	60
83923	M10x10x100	9,7	60	15	6	25	70
86140	M12x12x50	11,7	35	18	7	25	60
86231	M12x12x63	11,7	40	18	7	25	65
86157	M12x12x80	11,7	55	18	7	25	75
86256	M12x12x100	11,7	65	18	7	25	90
86165	M12x12x125	11,7	75	18	7	25	110
87304	M12x12x160	11,7	100	18	7	-	135
86173	M12x12x200	11,7	120	18	7	-	160
86181	M12x14x50	13,7	35	22	8	25	70
86611	M12x14x63	13,7	45	22	8	25	80
86199	M12x14x80	13,7	55	22	8	25	100
86678	M12x14x100	13,7	65	22	8	25	110
86207	M12x14x125	13,7	75	22	8	25	120
87320	M12x14x160	13,7	100	22	8	-	150
86215	M12x14x200	13,7	120	22	8	-	180
86264	M16x16x63	15,7	45	25	9	25	140
87346	M16x16x80	15,7	55	25	9	10	160
86272	M16x16x100	15,7	65	25	9	10	180
87361	M16x16x125	15,7	85	25	9	10	225
86280	M16x16x160	15,7	100	25	9	10	270
87387	M16x16x200	15,7	125	25	9	-	315
86298	M16x16x250	15,7	150	25	9	-	380
86306	M16x18x63	17,7	45	28	10	25	160
86629	M16x18x80	17,7	55	28	10	10	185
86314	M16x18x100	17,7	65	28	10	10	203
86645	M16x18x125	17,7	85	28	10	10	230
86322	M16x18x160	17,7	100	28	10	10	280
87403	M16x18x200	17,7	125	28	10	-	330
86330	M16x18x250	17,7	150	28	10	-	430
86421	M20x20x80	19,7	55	32	12	-	290
86439	M20x20x125	19,7	85	32	12	-	390
87429	M20x20x160	19,7	110	32	12	-	470
86447	M20x20x200	19,7	125	32	12	-	550
87437	M20x20x250	19,7	150	32	12	-	670
86454	M20x20x315	19,7	190	32	12	-	800
86348	M20x22x80	21,7	55	35	14	-	330
86355	M20x22x125	21,7	85	35	14	-	428
87445	M20x22x160	21,7	110	35	14	-	500
86363	M20x22x200	21,7	125	35	14	-	570
87510	M20x22x250	21,7	150	35	14	-	680
86371	M20x22x315	21,7	190	35	14	-	820
86462	M24x24x100	23,7	70	40	16	-	540
86470	M24x24x160	23,7	110	40	16	-	770
87577	M24x24x200	23,7	125	40	16	-	900
86488	M24x24x250	23,7	150	40	16	-	960
86496	M24x24x400	23,7	240	40	16	-	1410
86389	M24x28x100	27,7	70	44	18	-	650
86397	M24x28x160	27,7	110	44	18	-	800
87585	M24x28x200	27,7	125	44	18	-	950
86405	M24x28x250	27,7	150	44	18	-	1120
86413	M24x28x400	27,7	240	44	18	-	1490
81281	M30x36x160	35,6	110	54	22	-	1950
81364	M30x36x200	35,6	135	54	22	-	2230
81463	M30x36x250	35,6	150	54	22	-	2555
82131	M30x36x315	35,6	200	54	22	-	2950

Avantages:

- Classe de résistance mécanique plus élevée comparée à DIN 787

Avantages du filetage roulé :

- Aucune rupture de la fibre
- Moins de sensibilité à l'entaille
- Très bonnes valeurs de rugosité aux flancs filetés et dans le rayon de base

Recommandations



DIN 6330B,
page 99



DIN 6340,
page 105



Sous réserve de modifications techniques.

N° 797

Vis à tête losange pour rainures en T

Forgé, tête brochée, filet roulé, traité.

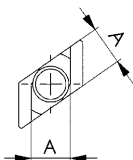
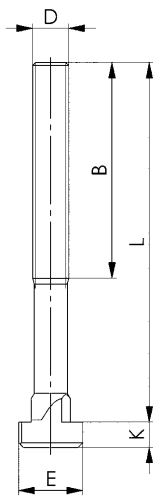

Code	D x Rainure x L	Classe de résistance mécanique	A	B	E	K	Poids [g]
87296	M12x14x 50	8.8	13,7	35	22	8	70
87312	M12x14x 80	8.8	13,7	55	22	8	100
87338	M12x14x125	8.8	13,7	75	22	8	120
87353	M16x18x 63	8.8	17,7	45	28	10	160
87379	M16x18x100	8.8	17,7	65	28	10	220
87395	M16x18x160	8.8	17,7	100	28	10	280
86793	M20x22x 80	8.8	21,7	55	35	14	330
86801	M20x22x125	8.8	21,7	85	35	14	430
86819	M20x22x200	8.8	21,7	120	35	14	570
86959	M24x28x125	8.8	27,7	85	44	18	770
87114	M24x28x250	8.8	27,7	150	44	18	1120

Utilisation:

- Ajustement supplémentaire d'un point de serrage sur dispositif déjà serré
- Ajustement a posteriori d'un point de serrage en cas de rainure en T de table de machine déjà chargée
- Introduction de la vis à tête losange par le haut dans la rainure en T et vissage jusqu'en butée dans la rainure en T
- Possible également avec la combinaison lardon d'alignement à tête losange N° 510 et goujon DIN 6379

Avantages:

Avantages du filetage roulé :

- Aucune rupture de la fibre
- Moins de sensibilité à l'entaille
- Très bonnes valeurs de rugosité aux flancs filetés et dans le rayon de base

Remarque:

Du fait de la surface d'appui réduite dans la rainure en T, la résistance à la charge max. admise des vis correspond aux valeurs de la classe de résistance mécanique 8.8.
Écrous DIN 6330B et rondelles DIN 6340 appropriés à cet effet.

Recommandations



DIN 6331,
page 100



DIN 6340,
page 105



Sous réserve de modifications techniques.



DIN 6379

Goujons pour tasseaux de rainures en T

filetage roulé. M6 à M12 traité pour correspondre à la classe de résistance 10.9, M14 à M42 traité pour correspondre à la classe de résistance 8.8.

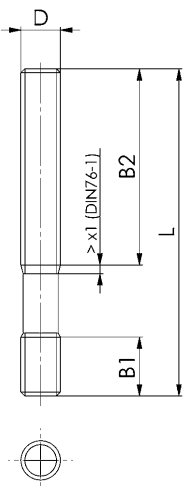

Code	D x L	Classe de résistance mécanique	B1	B2	Unité d'emballage	Poids [g]
84772	M 6x 32 *	10.9	9	16	50	8
86546	M 6x 40 *	10.9	9	20	50	9
84780	M 6x 50	10.9	9	30	50	11
85522	M 6x 63 *	10.9	9	40	50	14
84798	M 6x 80	10.9	9	50	50	18
81257	M 8x 40	10.9	11	20	100	10
84806	M 8x 63	10.9	11	40	50	20
81273	M 8x 80 *	10.9	11	50	50	25
84814	M 8x100	10.9	11	63	50	30
84756	M 8x125 *	10.9	11	75	50	36
84822	M 8x160 *	10.9	11	100	50	45
81299	M10x 50	10.9	13	25	50	25
84830	M10x 80	10.9	13	50	50	40
86041	M10x100 *	10.9	13	75	50	50
81315	M10x125	10.9	13	75	25	62
85928	M10x160 *	10.9	13	100	50	80
84848	M10x200	10.9	13	125	-	100
84855	M12x 50	10.9	15	25	25	37
81331	M12x 63 *	10.9	15	32	25	45
84863	M12x 80	10.9	15	50	50	55
81349	M12x100 *	10.9	15	63	50	70
84871	M12x125	10.9	15	75	25	90
85480	M12x160 *	10.9	15	100	25	113
84889	M12x200 *	10.9	15	125	-	140
81372	M14x 63 *	8.8	17	32	25	80
84467	M14x80 *	8.8	17	50	25	85
81380	M14x100 *	8.8	17	63	25	90
84475	M14x125 *	8.8	17	75	25	120
81398	M14x160 *	8.8	17	100	25	150
86553	M14x200 *	8.8	17	125	-	195
84897	M14x250 *	8.8	17	160	-	240
84905	M16x 63	8.8	19	32	25	85
81414	M16x 80 *	8.8	19	50	25	105
84913	M16x100	8.8	19	63	25	130
81422	M16x125 *	8.8	19	75	25	160
84921	M16x160	8.8	19	100	25	218
85498	M16x200 *	8.8	19	125	-	280
84939	M16x250	8.8	19	160	-	325
85548	M16x315 *	8.8	19	190	-	425
85472	M16x500 *	8.8	19	315	-	650
84947	M18x 80 *	8.8	23	50	25	130
84954	M18x125 *	8.8	23	75	25	200
86561	M18x160 *	8.8	23	100	-	255
81471	M18x200 *	8.8	23	125	-	320
81489	M18x250 *	8.8	23	150	-	400
84962	M18x315 *	8.8	23	180	-	500
84970	M20x 80	8.8	27	32	-	185
84988	M20x125	8.8	27	70	-	255
85506	M20x160 *	8.8	27	100	-	330
81513	M20x200	8.8	27	125	-	410
81521	M20x250 *	8.8	27	160	-	510
84996	M20x315	8.8	27	190	-	640
85977	M20x400 *	8.8	27	250	-	815
85001	M20x500 *	8.8	27	315	-	1020
85019	M22x100 *	8.8	31	45	-	270
81539	M22x160 *	8.8	31	100	-	430
86579	M22x200 *	8.8	31	125	-	500
81554	M22x250 *	8.8	31	160	-	670
86595	M22x315 *	8.8	31	190	-	790
85027	M22x400 *	8.8	31	250	-	1070
85035	M24x100	8.8	35	45	-	290
85563	M24x125 *	8.8	35	70	-	380
81570	M24x160	8.8	35	100	-	470
85514	M24x200 *	8.8	35	125	-	580
81596	M24x250	8.8	35	160	-	730
86009	M24x315 *	8.8	35	190	-	920
85043	M24x400	8.8	35	250	-	1160
86025	M24x500 *	8.8	35	315	-	1460
85050	M24x630 *	8.8	35	315	-	1860

Recommandations



DIN 6331, page 100



DIN 6340, page 105

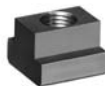

DIN 508, page 96

Sous réserve de modifications techniques.

DIN 6379

Goujons pour tasseaux de rainures en T

filetage roulé. M6 à M12 traité pour correspondre à la classe de résistance 10.9, M14 à M42 traité pour correspondre à la classe de résistance 8.8.

Code	D x L	Classe de résistance mécanique	B1	B2	Unité d'emballage	Poids [g]
81695	M27x125 *	8.8	39	56	-	485
81703	M27x200 *	8.8	39	125	-	770
81711	M27x315 *	8.8	39	190	-	1110
86587	M27x400 *	8.8	39	250	-	1535
81729	M27x500 *	8.8	39	315	-	1930
85068	M30x125	8.8	43	56	-	590
81612	M30x200 *	8.8	43	125	-	950
81620	M30x315	8.8	43	190	-	1490
81638	M30x500	8.8	43	315	-	2360
81646	M30x700 *	8.8	43	400	-	3300
81661	M30x1000 *	8.8	43	400	-	4700
85076	M36x160	8.8	51	80	-	1100
81653	M36x200 *	8.8	51	125	-	1340
85084	M36x250	8.8	51	160	-	1710
85555	M36x315 *	8.8	51	190	-	2150
85092	M36x400	8.8	51	250	-	2700
81679	M36x500 *	8.8	51	315	-	3450
81687	M36x700 *	8.8	51	400	-	4750
85589	M42x315 *	8.8	59	190	-	2950
85597	M42x400 *	8.8	59	250	-	3750
85530	M42x500 *	8.8	59	315	-	4690

* Modèle non contenu dans DIN, cotes similaires à DIN

Avantages:

Avantages du filetage roulé :

- Aucune rupture de la fibre
- Moins de sensibilité à l'entaille
- Très bonnes valeurs de rugosité aux flancs filetés et dans le rayon de base



Sous réserve de modifications techniques.

N° 6379

Goujons pour tasseaux de rainures en T, classe de résistance mécanique 12.9

Acier, traité, filetage roulé.

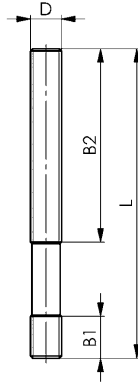

Code	D x L	B1	B2	Unité d'emballage	Poids [g]
82123	M12x 80	15	50	50	55
89193	M12x100	15	63	25	70
89250	M12x125	15	75	25	90
89276	M12x160	15	100	25	113
82180	M16x 80	19	50	25	105
82263	M16x100	19	63	25	130
85571	M16x125	19	75	25	160
87734	M16x160	19	100	25	218
87759	M16x200	19	125	-	280
87791	M16x250	19	160	-	325
87668	M20x125	27	70	-	255
87684	M20x160	27	100	-	330
87700	M20x200	27	125	-	410
87742	M20x250	27	160	-	510
87833	M20x315	27	190	-	640
87692	M20x500	27	315	-	1020
88286	M24x160	35	100	-	470
88930	M24x200	35	125	50	580
89094	M24x250	35	160	-	730
89136	M24x315	35	200	-	920
89151	M24x400	35	250	-	1160
89177	M24x500	35	315	-	1460

Avantages:

- Classe de résistance mécanique plus élevée comparée à DIN 6379

Avantages du filetage roulé :

- Aucune rupture de la fibre
- Moins de sensibilité à l'entaille
- Très bonnes valeurs de rugosité aux flancs filetés et dans le rayon de base

CAD



Recommandations



DIN 6331, page 100



DIN 6340, page 105

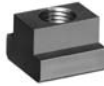

DIN 508, page 96

N° 6379I

Goujons avec vis à six pans creux, classe de résistance mécanique 12.9

Acier, traité, filetage roulé.

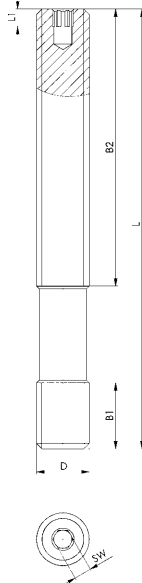

Code	D x L	Classe de résistance mécanique	B1	B2	L1	SW	Poids [g]
381954	M12x100	12.9	15	63	4	4	70
381913	M12x125	12.9	15	75	4	4	90
381970	M12x160	12.9	15	100	4	4	113
381996	M16x125	12.9	19	75	4	4	160
381939	M16x160	12.9	19	100	4	4	218
382010	M16x200	12.9	19	125	4	4	280
382028	M20x160	12.9	27	100	5	5	330
382036	M20x200	12.9	27	125	5	5	410
382044	M20x250	12.9	27	160	5	5	510
382051	M24x200	12.9	35	125	5	5	580
382069	M24x250	12.9	35	160	5	5	730

Utilisation:

- Utilisation dans tous les domaines de la fabrication avec enlèvement de copeaux ou non
- Particulièrement approprié pour une utilisation sur des machines de moulage par injection et des presses

Avantages:

- Desserrage et serrage rapides grâce à une vis à six pans creux supplémentaire
- Possibilité de réglage variable et rapide à distance de la pièce
- classe de résistance mécanique plus élevée comparée à DIN 6379

Avantage du filetage roulé :

- Aucune rupture de la fibre
- Moins de sensibilité à l'entaille
- Très bonnes valeurs de rugosité aux flancs filetés et dans le rayon de base

Remarque:

Utiliser les écrous DIN 6330B, de classe de résistance 10 et les rondelles DIN 6340 en combinaison avec ce goujon.

Recommandations



ISO 2936C

CAD



Sous réserve de modifications techniques.

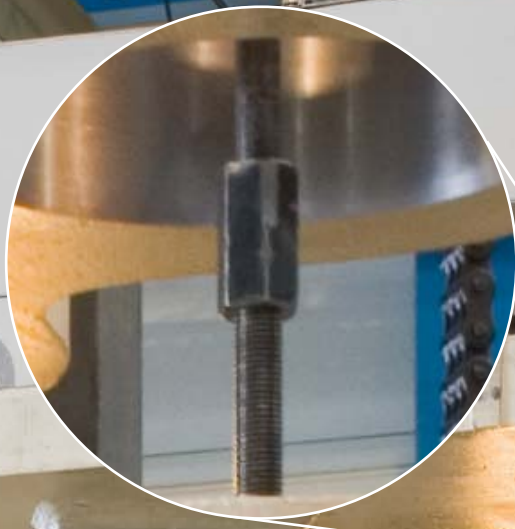

+K

DIN 508

Tasseaux pour rainures en T

traité, qualité 10.

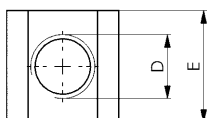
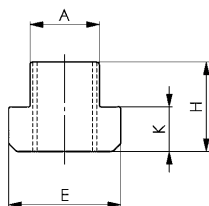

Code	D x Rainure	Force de test [kN]	A	E	H	K	Unité d'emballage	Poids [g]
80002	M 5x 6	11,4	5,7	10	8	4	50	4
80010	M 6x 8	16,0	7,7	13	10	6	100	9
80028	M 8x10	29,0	9,7	15	12	6	100	12
140301	M 8x12*	29,0	11,7	18	14	7	50	22
140327	M 8x14*	29,0	13,7	22	16	8	50	41
153460	M 8x16*	29,0	15,7	25	18	9	25	50
153478	M 8x18*	29,0	17,7	28	20	10	25	91
80036	M10x12	46,0	11,7	18	14	7	50	22
80234	M10x14*	46,0	13,7	22	16	8	50	37
80366	M10x16*	46,0	15,7	25	18	9	25	60
81265	M10x18*	46,0	17,7	28	20	10	25	87
80044	M12x14	67,0	13,7	22	16	8	50	35
80168	M12x16*	67,0	15,7	25	18	9	25	50
158907	M12x18*	67,0	17,7	28	20	10	25	82
80051	M14x16*	-	15,7	25	18	9	25	50
80176	M14x18*	-	17,7	28	20	10	25	70
80069	M16x18	128,0	17,7	28	20	10	50	70
80184	M16x20*	128,0	19,7	32	24	12	25	110
155630	M16x22*	128,0	21,7	35	28	14	25	176
159418	M16x24*	128,0	23,7	40	32	16	10	260
159426	M16x28*	128,0	27,7	44	36	18	-	383
80077	M18x20*	-	19,7	32	24	12	25	110
80242	M18x22*	-	21,7	35	28	14	10	163
80085	M20x22	196,0	21,7	35	28	14	25	155
80192	M20x24*	196,0	23,7	40	32	16	10	235
158899	M20x28*	196,0	27,7	44	36	18	-	355
80093	M22x24*	-	23,7	40	32	16	10	220
80358	M22x28*	-	27,7	44	36	18	10	340
80101	M24x28	282,0	27,7	44	36	18	-	322
80200	M24x30*	282,0	29,7	48	38	19	-	440
80218	M24x36*	282,0	35,6	54	44	22	-	700
80119	M27x32*	-	31,6	50	40	20	-	460
80127	M30x36	448,0	35,6	54	44	22	-	590
80226	M30x42*	448,0	41,6	65	52	26	-	1150
80135	M36x42	653,0	41,6	65	52	26	-	1010
80143	M42x48	653,0	47,6	75	60	30	-	1600
80150	M48x54	653,0	53,6	85	70	34	-	2300

* Modèle non contenu dans DIN, cotes similaires à DIN

Remarque:

La pleine résistance à la charge du tasseau pour les rainures en T ne peut être atteinte que si le raccord à vis est réalisé sur toute la longueur de filetage « H ».
Force de test voir DIN 508

Sur demande:

Autres exécutions spéciales livrables.

Recommandations



DIN 6379,
page 92



DIN 6331,
page 100



DIN 6340,
page 105

CAD



Sous réserve de modifications techniques.

N° 508F

Tasseaux pour rainures en T

traité, qualité 10.

Ressort : acier inoxydable.

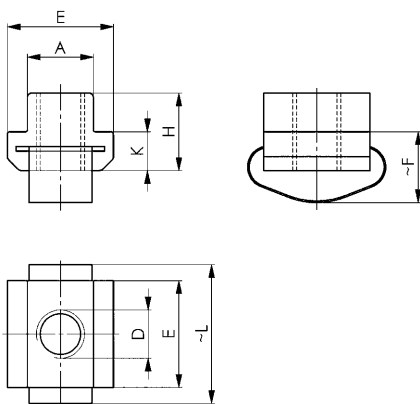

Code	D x Rainure	Force de test [kN]	A	E	F	H	K	L	Poids [g]
89730	M8x12	29	11,7	18	12,5	14	7	31	24
89755	M8x14	29	13,7	22	13,5	16	8	33	42
89789	M8x16	29	15,7	25	15,5	18	9	42	63
89748	M10x12	46	11,7	18	12,5	14	7	31	21
89763	M10x14	46	13,7	22	13,5	16	8	33	38
89797	M10x16	46	15,7	25	15,5	18	9	42	60
89813	M10x18	46	17,7	28	17,5	20	10	43	87
89771	M12x14	67	13,7	22	13,5	16	8	33	34
89839	M16x18	128	17,7	28	17,5	20	10	43	70
89904	M20x22	196	21,7	35	21,5	28	14	56	153

Avantages:

- Position stable dans la rainure en T, en particulier en position verticale
- Vissage facile du goujon, de la barre de traction etc.
- Effet de nettoyage de la rainure

Remarque:

Force de test voir DIN 508

Recommandations



DIN 6379,
page 92



DIN 6331,
page 100



DIN 6340,
page 105



N° 508L

Tasseaux pour rainures en T, version longue

traité, qualité 10.

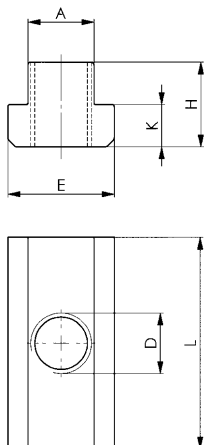

Code	D x Rainure	Force de test [kN]	A	E	H	K	L	Unité d'emballage	Poids [g]
84640	M5x6	11,4	5,7	10	8	4	20	50	8
84657	M6x8	16,0	7,7	13	10	6	26	50	14
84665	M8x10	29,0	9,7	15	12	6	30	50	30
84673	M10x12	46,0	11,7	18	14	7	36	50	49
84681	M12x14	67,0	13,7	22	16	8	44	25	82
84699	M14x16	-	15,7	25	18	9	50	50	120
84707	M16x18	128,0	17,7	28	20	10	56	20	170
84715	M18x20	-	19,7	32	24	12	64	10	260
84723	M20x22	196,0	21,7	35	28	14	70	-	360
84749	M24x28	282,0	27,7	44	36	18	88	-	730
84764	M30x36	448,0	35,6	54	44	22	108	-	1390

Avantages:

Cette «forme allongée» préserve les rainures de table des machines de précision.

Remarque:

Force de test voir DIN 508

Recommandations



DIN 6379,
page 92



DIN 6331,
page 100



DIN 6340,
page 105



Sous réserve de modifications techniques.

N° 510

Tasseaux pour rainures en T „Rhombus“ (losange)

traités.

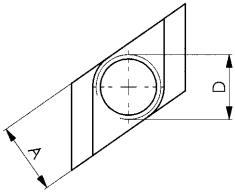
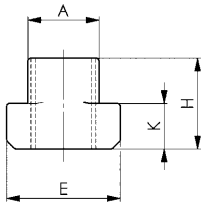

Code	D x Rainure	Force de test [kN]	A	E	H	K	Unité d'emballage	Poids [g]
85993	M 6x8	10	7,7	13	10	6	50	7
87411	M 8x10	19	9,7	15	12	6	50	11
80259	M10x12	30	11,7	18	14	7	50	14
158220	M10x14	30	13,7	22	16	8	50	27
158238	M10x18	30	17,7	28	20	10	25	64
80267	M12x14	43	13,7	22	16	8	50	22
80275	M14x16	59	15,7	25	18	9	25	33
80283	M16x18	80	17,7	28	20	10	25	46
80341	M16x20	80	19,7	32	24	12	25	79
158246	M16x22	80	21,7	35	28	14	25	119
158253	M16x28	80	27,7	44	36	18	-	278
80291	M18x20	101	19,7	32	24	12	25	70
80309	M20x22	129	21,7	35	28	14	25	98
88153	M20x24	129	23,7	40	32	16	-	170
84731	M20x28	129	27,7	44	36	18	-	248
80317	M24x28	186	27,7	44	36	18	-	215
80325	M30x36	296	35,6	54	44	22	-	430
80333	M36x42	431	41,6	65	52	26	-	690

Utilisation:

- Ajustement supplémentaire d'un point de serrage sur dispositif déjà serré
- Ajustement a posteriori d'un point de serrage en cas de rainure en T de table de machine déjà chargée
- Introduction de l'écrou pour rainures en T « à tête losange » par le haut dans la rainure en T et vissage jusqu'en butée dans la rainure en T
- À utiliser avec les goujons DIN 6379

Remarque:

Les tasseaux pour rainures en T « Losange » sont traités en qualité 10. Du fait de la surface d'appui réduite dans la rainure en T, la résistance à la charge est plus faible que sur les modèles comparables de DIN 508. Le raccord à vis doit être réalisé sur toute la longueur de filetage « H ».

Recommandations



DIN 6379,
page 92



DIN 6331,
page 100



DIN 6340,
page 105



N° 508R

Tasseaux ébauchés pour rainures en T

Acier traité 0,35-0,45 % C, non trempé, brut.

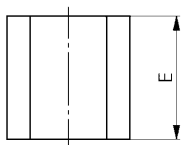
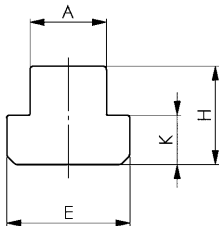

Code	Rainure	A	E	H	K	Unité d'emballage	Poids [g]
84509	6	5,7	10	8	4	25	4
84517	8	7,7	13	10	6	25	10
84525	10	9,7	15	12	6	50	16
84533	12	11,7	18	14	7	50	27
84541	14	13,7	22	16	8	50	50
84558	16	15,7	25	18	9	25	70
84566	18	17,7	28	20	10	25	95
84574	20	19,7	32	24	12	25	150
84582	22	21,7	35	28	14	25	210
84590	24	23,7	40	32	16	10	300
84608	28	27,7	44	36	18	-	430
84483	32	31,7	50	40	20	-	630
84632	36	35,6	54	44	22	-	800
84491	42	41,6	65	52	26	-	1400
84616	48	47,6	75	60	30	-	2100
84624	54	53,6	85	70	34	-	3150

Remarque:

Traitement thermique pour atteindre la qualité 10 conformément à 22-32 HRC. Tremper : à 880°C-45 minutes, refroidir à l'huile à 75°C. Réchauffer : à 550°C-2 heures. Avec ces ébauches, il est possible de fabriquer des « écrous pour rainures en T » avec filetage spécifique pour le client de manière rentable.

Recommandations



DIN 6379,
page 92



DIN 6331,
page 100



DIN 6340,
page 105



Sous réserve de modifications techniques.

DIN 6330B

Écrous hexagonaux (hauteur 1,5 d)

Acier, traité, classe de résistance mécanique 10.
Utilisable avec la rondelle conique DIN 6319D ou DIN 6319G.
Utilisable avec l'extrémité plate sur les rondelles DIN 6340.

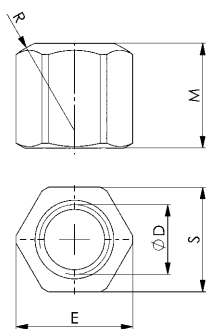

Code	Modèle D	E	M	R	S	Unité d'emballage	Poids [g]
82362	M6	11,05	9	9	10	100	5
82370	M8	14,38	12	12	13	100	9
82354	M10	17,77	15	15	16	50	14
82388	M10 *	18,90	15	15	17 *	50	20
82347	M12	20,03	18	17	18	50	20
82396	M12 *	21,10	18	17	19 *	50	28
82321	M14 *	23,36	21	20	21	50	34
82404	M14 *	24,49	21	20	22 *	50	45
82412	M16	26,75	24	22	24	50	58
82420	M18 *	30,14	27	24	27	25	83
82438	M20	33,53	30	27	30	25	110
82339	M22 *	37,72	33	30	34	10	185
82446	M22 *	35,72	33	30	32 *	10	130
82453	M24	39,98	36	32	36	10	195
82461	M27 *	45,63	40	36	41	-	280
82479	M30	51,28	45	41	46	-	405
82487	M36	61,31	54	50	55	-	715
82495	M42	72,61	63	58	65	-	1170
82503	M48	83,91	72	67	75	-	1800

* Modèle non contenu dans DIN, cotes similaires à DIN

Recommandations



DIN 6379,
page 92



DIN 787,
page 86



DIN 6340,
page 105



N° 6334

Écrous allongés (hauteur 3,0 d)

Acier, traité, classe de résistance mécanique 10.

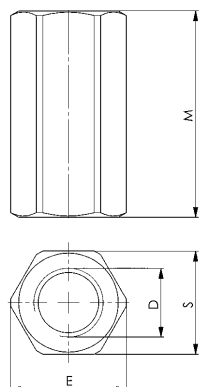

Code	Modèle D	E	M	S	Unité d'emballage	Poids [g]
82651	M6	11,05	18	10	100	8
82669	M8	14,38	24	13	50	19
82271	M10	17,77	30	16	25	30
82677	M10	18,90	30	17	25	42
82289	M12	20,03	36	18	25	48
82685	M12	21,10	36	19	25	64
82297	M14	23,36	42	21	25	73
82693	M14	24,49	42	22	25	95
82701	M16	26,75	48	24	25	120
82719	M18	30,14	54	27	20	170
82727	M20	33,53	60	30	10	240
82305	M22	37,72	66	34	10	390
82735	M22	35,72	66	32	10	280
82743	M24	39,98	72	36	-	400
82750	M27	45,63	81	41	-	600
82768	M30	51,28	90	46	-	850
82776	M36	61,31	108	55	-	1470
82784	M42	72,61	126	65	-	2340
82792	M48	83,91	144	75	-	3600

Utilisation:

L'écrou allongé n° 6334 sert d'élément de liaison entre les boulons DIN 787 et les goujons DIN 6379. Par sécurité et par principe, les vis seront engagées de chaque côté au maximum jusqu'à la moitié de l'écrou. Longueur minimale de vissage = 1,2 x D



Sous réserve de modifications techniques.

DIN 6331

Écrous hexagonaux à embase (hauteur 1,5 d)

Acier, tourné, traité, classe de résistance mécanique 10.

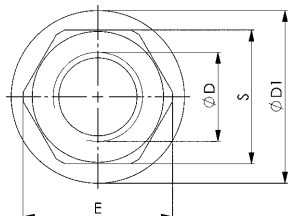
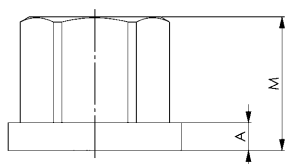

Code	Modèle D	A	D1	E	M	S	Unité d'emballage	Poids [g]
82529	M6	3,0	14	11,05	9	10	50	6
82537	M8	3,5	18	14,38	12	13	50	12
82222	M10	4,0	22	17,77	15	16	50	21
82545	M10 *	4,0	22	18,90	15	17 *	50	25
82230	M12	4,0	25	20,03	18	18	25	30
82552	M12 *	4,0	25	21,10	18	19 *	25	36
82248	M14 *	4,5	28	23,36	21	21	25	43
82560	M14 *	4,5	28	24,49	21	22 *	25	51
82578	M16	5,0	31	26,75	24	24	25	70
82586	M18 *	5,0	34	30,14	27	27	25	95
82594	M20	6,0	37	33,53	30	30	25	130
82255	M22 *	6,0	40	37,72	33	34	10	200
82602	M22 *	6,0	40	35,72	33	32 *	10	160
82610	M24	6,0	45	39,98	36	36	10	230
82628	M27	8,0	50	45,63	40	41	-	320
82636	M30	8,0	58	51,28	45	46	-	470
82644	M36	10,0	68	61,31	54	55	-	800
82511	M42	12,0	80	72,61	63	65	-	1340
82800	M48	14,0	92	83,91	72	75	-	2040

* Modèle non contenu dans DIN, cotes similaires à DIN

Avantages:

- Très bonnes valeurs de rugosité à la surface de serrage grâce à la rotation de la surface

Recommandations



DIN 6379, page 92



DIN 787, page 86

CAD



DIN 6331

Écrous hexagonaux à embase (hauteur 1,5 d)

Acier, forgé, traité, classe de résistance mécanique 10.

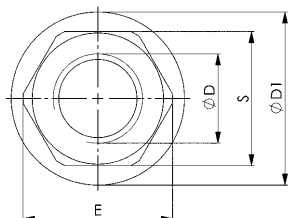
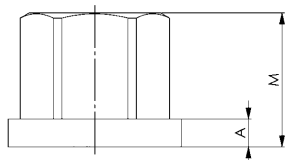

Code	Modèle D	A	D1	E	M	S	Unité d'emballage	Poids [g]
82198	M6	3,0	14	11,05	9	10	50	6
82115	M8	3,5	18	14,38	12	13	50	12
82214	M10	4,0	22	17,77	15	16	50	21
82107	M12	4,0	25	20,03	18	18	25	30
82149	M16	5,0	31	26,75	24	24	25	70
82206	M18 *	5,0	34	30,14	27	27	25	95
82156	M20	6,0	37	33,53	30	30	25	130
82164	M24	6,0	45	39,98	36	36	10	230
82313	M27	8,0	50	45,63	40	41	-	320
82172	M30	8,0	58	51,28	45	46	-	470

* Modèle non contenu dans DIN, cotes similaires à DIN

Recommandations



DIN 6379, page 92



DIN 787, page 86

CAD



Sous réserve de modifications techniques.

N° 6332S

Écrou à serrage rapide

Acier, galvanisé, classe de résistance mécanique 6.

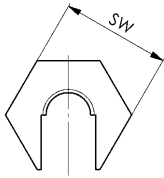
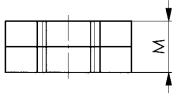

Recommandations



DIN 6379,
page 92



DIN 787,
page 86

Code	Modèle	Force de test [kN]	SW	M	Poids [g]
88146	M 6	13,5	16	9,0	10
88534	M 8	24,9	19	10,5	15
88559	M10	39,4	22	12,5	23
88567	M12	59,0	27	15,0	44
88575	M16	109,9	34	16,0	68
88583	M20	176,4	41	22,0	85

Utilisation:

Faire glisser l'écrou à serrage rapide vers le côté directement sur filetage de la vis jusqu'au point de serrage puis le verrouiller. Lorsque la partie inférieure de l'écrou à serrage rapide repose fermement contre le point de serrage, la partie supérieure est contrainte à l'aide de la partie inférieure en faisant 1/4 ou 1/2 tour.

Avantages:

- Gain de temps sur les tiges filetées longues et endommagées
- Montage/démontage aisés aux points étroits et invisibles
- Pas de grippage sur le filetage dû à des influences extérieures
- Aucune restriction due à un encrassement entraîné par des restes de peinture ou la rouille

Remarque:

Force de test voir DIN EN ISO 898-2

CAD



DIN 894

Clé plate simple

Acier spécial, forgé en matrice, fourche fraisée, orientation de la tête 15°, trempée et phosphatée.



Code	SW	Filetage métrique	B	L	T	U E	Poids [g]
53579	8	5	19	100	4	10	15
53595	10	6	22	105	5	10	22
53611	12	-	26	125	5	10	31
53629	13	8	29	130	5	10	37
53645	17	10*	36	160	6	10	81
53520	18	12	39	160	7	10	89
53652	19	12*	40	175	7	10	98
53660	22	14*	46	195	8	10	139
53678	24	16	50	215	9	10	165
53686	27	18	56	235	10	10	210
53694	30	20	62	260	11	10	290
53702	32	22*	67	275	12	10	333
53710	36	24	74	300	13	10	500

* Taille hors norme DIN ISO 272.

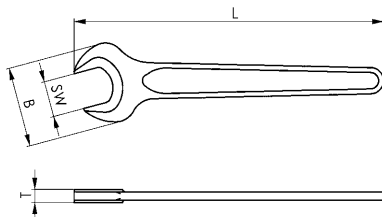

N° 6333S

AMF-TWINNUT Écrou - sans embase

avec blocage de séparation dur.

Sans revêtement, classe de résistance mécanique 10.

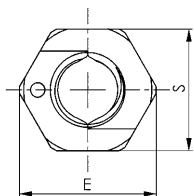
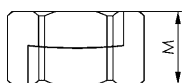

Code	Modèle	E	M	S	Poids [g]
381772	M6	11	6	10	3
381780	M8	14	8	13	6
381798	M10	19	10	17	14
381806	M12	21	12	19	20
381814	M16	27	16	24	39
381822	M20	33	20	30	75
381830	M24	40	24	36	131

Utilisation:

Écrous divisibles pour les procédures de montage rapide. Compense les tiges filetées longues ou endommagées grâce à un simple glissement. Les moitiés des écrous sont imperdables grâce à la barrière isolante également à l'état pivotant.

Avantages:

- Gain de temps sur les tiges filetées longues et endommagées
- vient à bout des tiges filetées corrodées, au filetage endommagé et même coudée jusqu'à 20°
- construction à forme compacte et manipulation des plus faciles
- montage et démontage rapides avec un outillage normal
- capacité de support comme des écrous solides de même taille Classe de résistance mécanique 10.

Remarque:

Après la compression, une rotation de 1/4 à 1/2 pour le blocage suffit.

Sur demande:

D'autres matériaux et tailles spéciales livrables sur demande.

Recommandations



DIN 6379,
page 92



DIN 787,
page 86

Montage simple de l'écrou à embase TWINNUT:



Démontage simple de l'écrou à embase TWINNUT:



Sous réserve de modifications techniques.

N° 6333SB

AMF-TWINNUT Écrou à embase

avec blocage de séparation dur.
Sans revêtement, classe de résistance mécanique 10.

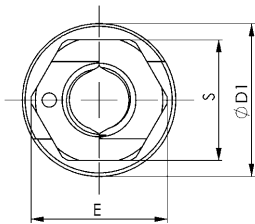
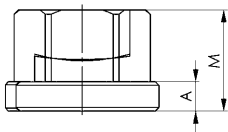

Code	Modèle	A	D1	E	M	S	Poids [g]
381848	M6	3,0	14	11	9	10	5
381855	M8	3,5	18	14	12	13	12
381863	M10	4,0	22	19	14	17	24
381871	M12	4,0	25	21	16	19	33
381889	M16	5,0	31	27	21	24	62
381897	M20	6,0	37	33	26	30	114
381905	M24	6,0	45	40	30	36	188

Utilisation:

Écrous divisibles pour les procédures de montage rapide. Compense les tiges filetées longues ou endommagées grâce à un simple glissement. Les moitiés des écrous sont imperdables grâce à la barrière isolante également à l'état pivotant.

Avantages:

- Gain de temps sur les tiges filetées longues et endommagées
- vient à bout des tiges filetées corrodées, au filetage endommagé et même coudée jusqu'à 20°
- construction à forme compacte et manipulation des plus faciles
- montage et démontage rapides avec un outillage normal
- capacité de support comme des écrous solides de même taille Classe de résistance mécanique 10.

Remarque:

Après la compression, une rotation de 1/4 à 1/2 pour le blocage suffit.

Sur demande:

D'autres matériaux et tailles spéciales livrables sur demande.

Recommandations



DIN 6379,
page 92



DIN 787,
page 86



N° 6333

Clé de montage

Aluminium.

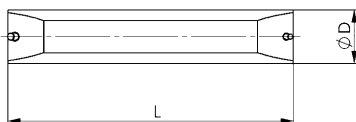
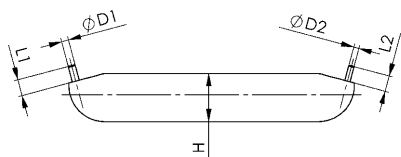

Code	D	D1	D2	H	L	L1	Poids [g]
381921	15	2	1,5	13,3	80	5	36

Utilisation:

- Pour ouvrir les écrous AMF-TWINNUT
- Utilisable pour toutes les tailles d'écrou

DIN 6319C

Rondelles à portée sphérique

cémentées.

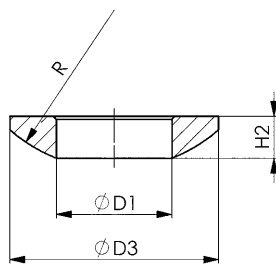

Code	Modèle	D1	D3	H2	R	Unité d'emballage	Poids [g]
81828	M6	6,4	12	2,3	9	100	1,0
81737	M8	8,4	17	3,2	12	100	2,5
81745	M10	10,5	21	4,0	15	100	5,0
81752	M12	13	24	4,6	17	100	7,0
81760	M14	15	28	5,0	22	50	10
81778	M16	17	30	5,3	22	100	12
81786	M20	21	36	6,3	27	50	23
81794	M24	25	44	8,2	32	25	42
81802	M30	31	56	11,2	41	-	87
81810	M36	37	68	14,0	50	-	184
81836	M42	43	78	17,0	58	-	297
81844	M48	50	92	21,0	67	-	525

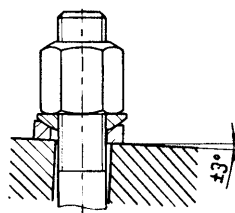

Recommandations



DIN 6330B, page 99



DIN 6319D

Rondelles à portée conique

cémentées. Convenant à la résistance mécanique de vis 8.8. Ces rondelles ne seront utilisées que dans le cas d'un appui total, à proscrire sur un trou oblong. Dans ce cas nous recommandons les rondelles DIN 6319G.

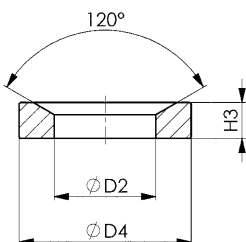

Code	Modèle	max.* [kN]	D2	D4	H3	Unité d'emballage	Poids [g]
81950	M6	9	7,1	12	2,8	100	1,5
81869	M8	17	9,6	17	3,5	100	4,0
81877	M10	26	12,0	21	4,2	100	6,5
81885	M12	38	14,2	24	5,0	100	10
81893	M14	53	16,5	28	5,6	50	18
81901	M16	73	19,0	30	6,2	50	19
81919	M20	117	23,2	36	7,5	25	32
81927	M24	168	28,0	44	9,5	25	63
81935	M30	269	35,0	56	12	-	133
81943	M36	394	42,0	68	15	-	236
81968	M42	542	49,0	78	18	-	365
81976	M48	714	56,0	92	22	-	641

* Force statique maximum applicable

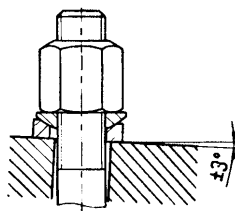

Recommandations



DIN 6330B, page 99



N° 6319D

Rondelles à portée conique, traitées

Acier C 45 traité. Pour utilisation avec les boulons 12.9. Préconisation d'emploi: bien veiller que la rondelle porte sur toute sa circonférence (pas recommander sur les trous oblong, dans ce cas utiliser les DIN 6319G).

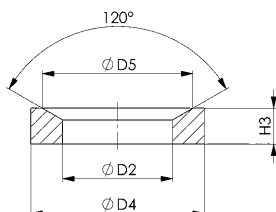

Code	Modèle	D2	D4	D5	H3	F max. [kN]	Unité d'emballage	Poids [g]
87171	M12	14,2	24	20	5,0	38	100	10
87197	M16	19,0	30	26	6,2	73	50	19
87239	M20	23,2	36	31	7,5	117	25	32
87254	M24	28,0	44	37	9,5	168	25	63

Remarque:

F max. = force de vissage statique max. transmissible.

Sous réserve de modifications techniques.

DIN 6319G

Rondelles à portée conique

Acier, traité à 350 + 80 HV30.

Approprié pour le serrage sur trous oblongs avec bride de serrage.

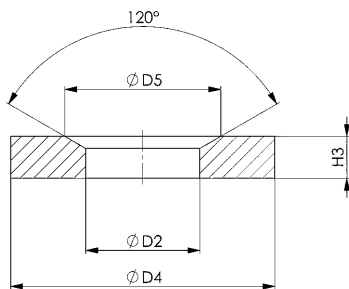

CAD



Code	Modèle	D2	D4	D5	H3	F max. [kN]	Unité d'emballage	Poids [g]
82073	M6	7,1	17	11,0	4	9	25	5,5
81984	M8	9,6	24	14,5	5	17	100	13
81992	M10	12,0	30	18,5	5	26	100	19
82008	M12	14,2	36	20,0	6	38	100	32
82016	M14	16,5	40	24,8	6	53	50	48
82024	M16	19,0	44	26,0	7	73	50	56
82032	M20	23,2	50	31,0	8	117	25	94
82040	M24	28,0	60	37,0	10	168	10	169
82057	M30	35,0	68	49,0	12	269	-	230
82065	M36 *	42,0	80	60,0	12	394	-	350
82081	M42 *	49,0	100	70,0	15	-	-	640
82099	M48 *	56,0	108	82,0	17	-	-	830

* Modèle non contenu dans DIN, cotes similaires à DIN

Remarque:

F max. = force de vissage statique max. transmissible.

Recommandations



DIN 6330B,
page 99



DIN 6319C,
page 104

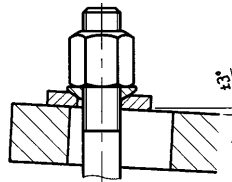

DIN 6340

Rondelles plates pour outils de serrage

Acier, traité (350 + 80 HV30)

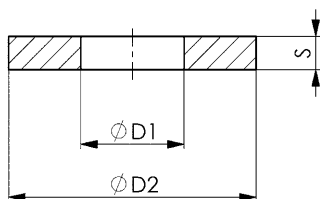

CAD



Code	Modèle	Modèle pouce	D1	D2	S	Unité d'emballage	Poids [g]
82818	M6	1/4	6,4	17	3	100	5
82826	M8	5/16	8,4	23	4	100	10
82834	M10	3/8	10,5	28	4	100	16
82842	M12	1/2	13	35	5	100	35
82859	M14 *	-	15	40	5	50	40
82867	M16	5/8	17	45	6	50	60
82875	M18 *	-	19	45	6	50	60
82883	M20	3/4	21	50	6	50	73
82891	M22 *	7/8	23	50	8	25	92
82909	M24	7/8	25	60	8	20	170
82917	M27 *	1 1/16	28	68	10	-	210
82925	M30	1 1/8, 1 3/16	31	68	10	-	230
82933	M36 *	1 1/4, 1 3/8	38	80	10	-	350
82941	M42 *	1 1/2	44	100	15	-	670
82958	M48 *	1 3/4	50	108	17	-	920

* Modèle non contenu dans DIN, cotes similaires à DIN

Recommandations



DIN 6379,
page 92



DIN 787,
page 86

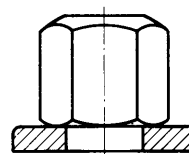

N° 6530

Coffret assortiment d'outils de bridage

avec mors profond n° 6490 et graisse pour vis n° 6339.
Les coffrets assortiment d'outils de serrage ont été conçus pour les machines-outils avec des tables rainurées en T et contiennent tous les éléments nécessaires pour le serrage rapide des outils, des dispositifs ou des pièces. Ils sont fabriqués en acier traité conforme à la norme DIN ou à celle de l'usine. Classe de résistance mécanique des éléments de vissage de 8 ou 10. Dans un coffret en bois stable de qualité supérieure à couvercle rabattable amovible.



Code	Rainure	N° 6500E Nb.xMod.	N° 6314Z Nb.xMod.	DIN 787 Nb.xLg.	DIN 6379 Nb.xLg.	DIN 6330B	DIN 6319G	N° 6334	N° 6490* Nb.xMod.	N° 6485 Nb.xMod.	N° 3113A Nb.xMod.	N° 6339	L x B x H	Poids [Kg]
83584	M10x10	4x1, 4x2, 2x3	4x 11x80	2x40, 4x63, 4x100	4x80	6x	6x	4x	4x12	-	1x 16x16	1x	355x270x47	9,2
83592	M12x12	4x2, 4x3	4x 14x100	2x50, 4x80, 4x125	4x100	6x	6x	4x	4x12	-	1x 18x18	1x	460x330x50	14,3
83600	M12x14	4x2, 4x3	4x 14x100	2x50, 4x80, 4x125	4x100	6x	6x	4x	4x14	1x 14-20	1x 18x18	1x	460x330x50	14,6
83691	M14x16	4x2, 4x3	2x 14x100, 4x 14x160	2x63,4x100,4x160	4x125	6x	6x	4x	4x16	1x 14-20	1x 22x22	1x	510x415x50	18,5
83618	M16x16	4x2, 4x3	4x 18x125	2x63,4x100,4x160	4x125	6x	6x	4x	4x16	1x 14-20	1x 24x24	1x	510x415x50	21,5
83626	M16x18	4x2, 4x3	4x 18x125	2x63,4x100,4x160	4x125	6x	6x	4x	4x18	1x 14-20	1x 24x24	1x	510x415x50	21,5

* Les crampons plaqueurs n° 6490 sont complets avec tasseaux pour rainures en T DIN 508, vis ISO 4762 et deux clés six pans ISO 2936. Toutes les pièces sont livrables séparément.

N° 6531

Coffret assortiment d'outils de bridage

avec support pour bride à ressort n° 6342 et graisse pour vis n° 6339.
Les coffrets assortiment d'outils de serrage ont été conçus pour les machines-outils avec des tables rainurées en T et contiennent tous les éléments nécessaires pour le serrage rapide des outils, des dispositifs ou des pièces. Ils sont fabriqués en acier traité conforme à la norme DIN ou à celle de l'usine. Classe de résistance mécanique des éléments de vissage de 8 ou 10. Dans un coffret en bois stable de qualité supérieure à couvercle rabattable amovible.



Code	Rainure	N° 6500E Nb.xMod.	N° 6314Z Nb.xMod.	DIN 787 Nb.xLg.	DIN 6379 Nb.xLg.	DIN 508	DIN 6330B	DIN 6319G	N° 6485 Nb.xMod.	N° 3113A Nb.xMod.	DIN 6342 Nb.xMod.	N° 6334	N° 6339	L x B x H	Poids [Kg]
83808	M10x10	4x1, 4x2, 2x3	4x 11x80	4x63, 4x100	4x80	-	6x	6x	-	1x 16x16	4x1	4x	1x	350x225x47	6,5
83816	M12x12	4x2, 4x3	4x 14x100	4x80, 4x125	4x100	-	4x	6x	-	1x 18x18	4x2	4x	1x	359x333x57	11,0
83824	M12x14	4x2, 4x3	4x 14x100	4x80, 4x125	4x100	-	4x	6x	1x 14-20	1x 18x18	4x2	4x	1x	359x333x57	11,0
83832	M16x16	4x2, 4x3	4x 18x125	4x100, 4x160	4x125	-	4x	6x	1x 14-20	1x 24x24	4x3	4x	1x	390x415x55	16,5
83840	M16x18	4x2, 4x3	4x 18x125	4x100, 4x160	4x125	-	4x	6x	1x 14-20	1x 24x24	4x3	4x	1x	390x415x55	16,5
83634	M20x20	4x2, 4x3	4x 22x160	4x125, 4x200	4x125	-	6x	6x	1x 14-20	1x 30x30	4x4	4x	1x	480x528x60	24,5
83642	M20x22	4x2, 4x3	4x 22x160	4x125, 4x200	4x125	-	6x	6x	1x 22-32	1x 30x30	4x4	4x	1x	480x528x60	24,5
83659	M20x24	4x2, 4x3	4x 22x160	-	4x200, 8x125	8x	6x	6x	1x 22-32	1x 30x30	4x4	4x	1x	480x528x60	24,8

Toutes les pièces sont aussi livrables séparément.

Sous réserve de modifications techniques.

N° 6520

Coffret assortiment de boulonnerie

Dans un coffret en bois stable de qualité supérieure à couvercle rabattable amovible. Toutes les pièces ont subi un traitement thermique, classe de résistance mécanique 8 ou 10.



Code	Rainure	DIN 787 Nb.xLg.	DIN 6379 Nb.xLg.	DIN 508	DIN 6330B	N° 6334	DIN 6319C+G	DIN 6340	L x B x H	Poids [Kg]
82982	M10x10	2x40, 4x63, 4x100	4x50, 4x80, 4x200	1)	4x	4x	4x	4x	254x188x32	2,0
82990	M12x12	2x50, 4x80, 4x125	4x63, 4x100, 4x200	1)	4x	4x	4x	4x	278x234x36	3,2
83006	M12x14	2x50, 4x80	4x63, 4x100, 4x125, 4x200	4x	4x	4x	4x	4x	278x234x36	3,5
83014	M14x16	2x63, 4x100	4x63, 4x100, 4x160, 4x250	4x	4x	4x	4x	4x	317x239x44	5,4
83022	M16x16	2x63, 4x100, 4x160	4x80, 4x125, 4x250	1)	4x	4x	4x	4x	339x294x48	7,4
83030	M16x18	2x63, 4x100	4x80, 4x125, 4x160, 4x250	4x	4x	4x	4x	4x	339x294x48	7,4
83048	M18x20	2)	6x80, 8x125, 4x200, 4x315	10x	4x	4x	-	10x	359x342x56	11,0
83055	M20x22	2x80, 4x125	4x80, 4x125, 4x200, 4x315	4x	4x	4x	4x	4x	358x342x56	13,5
83063	M24x28	2x100, 4x160	4x100, 4x160, 4x250, 4x400	4x	4x	4x	4x	4x	444x409x72	23,6

1) = Pour cette dimension les tasseaux DIN 508 ne sont pas fournis.

2) = M18x20 les boulons DIN 787 sont remplacés par 4 goujons DIN 6379 longueur en 125 mm et 2 de 80 mm équipés de tasseaux DIN 508 et rondelles DIN 6340. Chaque pièce est livrable séparément.

N° 6532

Assortiment de base

Toutes les pièces sont fabriquées en acier traité conforme à la norme DIN ou à celle de l'usine, les éléments des vis ont subi un traitement thermique, classe de résistance mécanique 8 ou 10. L'idéal pour la construction d'outils, la fabrication et les dispositifs de formation.



Code	Modèle	Force de serrage [kN]	Hauteur de serrage avec 2 points de bridage [mm]	Hauteur de serrage avec 4 points de bridage [mm]	N° 6314Z Nb.xMod.	N° 6500E Nb.xMod.	DIN 787 Nb.xLg.	DIN 6379 Nb.xLg.	DIN 6330B	DIN 6340	N° 6334	Poids [Kg]
83899	M12x14	20	165	70	2x14x100, 2x14x160	4x2, 4x3	2x50, 4x80, 4x125	2x100	6x	6x	2x	10,0
83915	M14x16	28	195	100	2x14x100, 2x14x160	4x2, 4x3	2x63, 4x100, 4x160	2x100, 2x160	6x	6x	2x	11,1
83907	M16x18	40	205	130	2x18x125, 2x18x200	4x2, 4x3	2x63, 4x80, 4x160	2x200, 4x125	6x	6x	4x	15,2

N° 6470

Servante de bridage

nue et sans support adaptable.

Corps en acier robuste, compartiments de rangement avec tapis caoutchouc. 2 roulettes fixes + 2 roulettes de direction avec frein.



Code	Charge [Kg]	Hauteur [cm]	Largeur [cm]	Prof. [cm]	Poids [Kg]
74252	400	126	123	80	100

Avantages:

- Mobilité = mise à disposition rapide au poste de travail
- Ordre= visibilité des éléments, peu encombrante et à portée de main
- Adaptabilité grâce au positionnement variable des supports

Remarque:

Les supports pour brides (n°6470H-2) et pour boulons (n° 6470H-1) peuvent être commandés suivant les besoins.

N° 6470-Mxx

Servante de bridage avec équipement

Chariot pour système de bridage n° 6470 inclus.



Code	Modèle	Support N° 6470H-01 [St.]	Support N° 6470H-02 [St.]	Poids [Kg]
72520	M16	5	4	257,0
73270	M20	5	4	277,0
74674	M24	5	4	304,0
74880	M30	7	4	512,5

Exécution:

Produit	Code 72520 (Modèle M16)			Code 73270 (Modèle M20)			Code 74674 (Modèle M24)			Code 74880 (Modèle M30)			
	Code	Modèle	Pc.	Code	Modèle	Pc.	Code	Modèle	Pc.	Code	Modèle	Pc.	
DIN 6379	81422	M16x125	6	84988	M20x125	6	85563	M24x125	6	85068	M30x125	6	
	85498	M16x200	6	81513	M20x200	6	85514	M24x200	6	81612	M30x200	6	
	85548	M16x315	6	84996	M20x315	6	86009	M24x315	6	81620	M30x315	6	
	85472	M16x500	6	85001	M20x500	6	86025	M24x500	6	81638	M30x500	6	
DIN 6331	82578	M16	30	82594	M20	30	82610	M24	30	81646	M30x700	6	
	82867	M16	30	82883	M20	30	82909	M24	30	81661	M30x1000	6	
	DIN 6340	70060	18x160	4	70086	22x200	4	70102	26x250	4	82636	M30	30
	DIN 6314	70524	18x160	4	70557	22x200	4	70581	26x250	4	82925	M30	30
DIN 6315B	70532	18x200	4	70573	22x315	4	70607	26x315	4	70128	33x315	4	
	70540	18x250	4	70425	22x500	4	70433	26x500	4	70623	33x315	4	
	N° 6334	82701	M16	10	82727	M20	10	82743	M24	10	70631	33x400	4
N° 6400	72413	100	4							70441	33x600	4	
	72439	210	4							82768	M30	10	
	N° 6435S	72637	300	4	72637	300	4	72637	300	4	72645	460	4
	72645	460	4	72645	460	4	72645	460	4	72652	750	4	
N° 508L	84707	M16x18	10	84723	M20x22	10	84749	M24x28	10	72660	1250	4	
	N° 510	80283	M16x18	10	88153	M20x24	10	80317	M24x28	10	84764	M30x36	10
										80325	M30x36	10	

Sous réserve de modifications techniques.

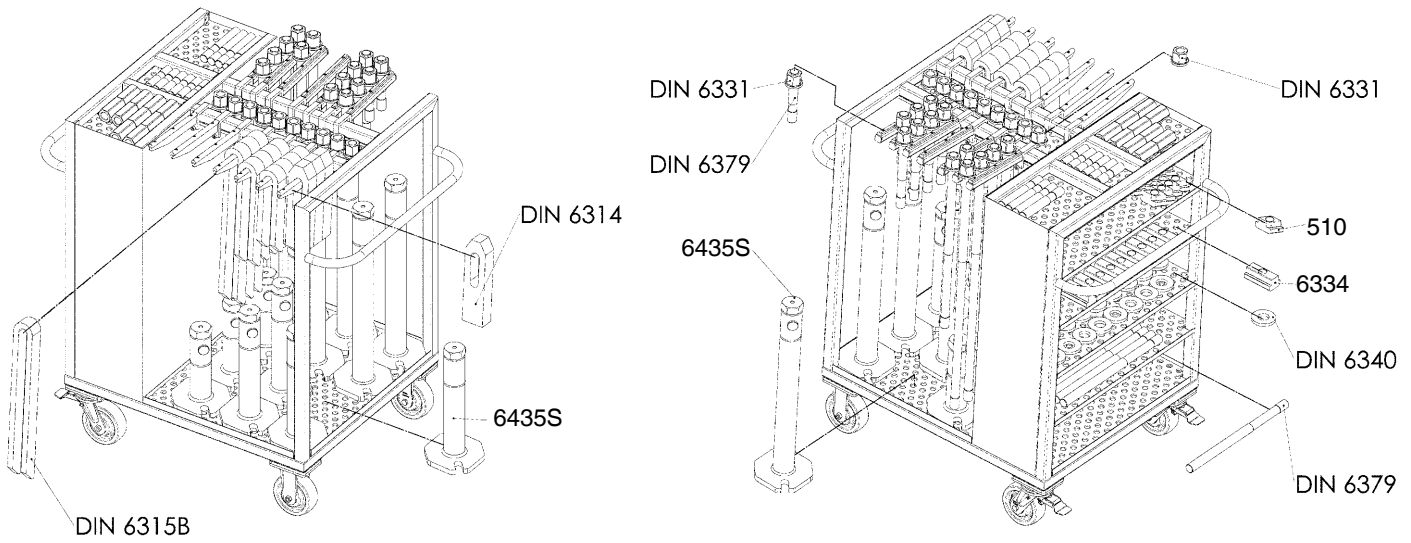

N° 6470H-1 Support pour boulons

Code	L [mm]	B [mm]	B1 [mm]	H [mm]	Poids [g]
74187	342	20	25	85	866

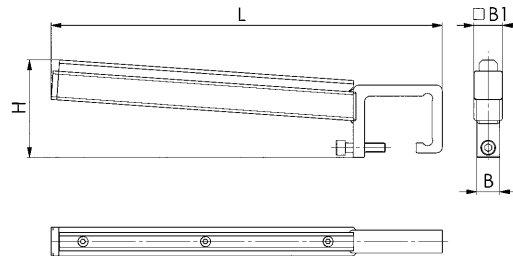

N° 6470H-2 Support pour brides

Code	L [mm]	B [mm]	B1 [mm]	H [mm]	Poids [g]
74203	342	20	16	76	870

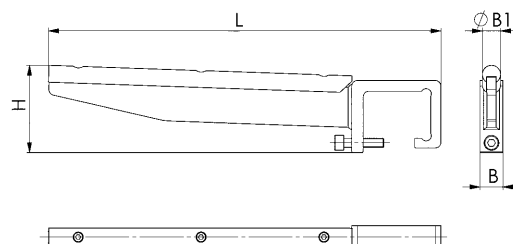

Sous réserve de modifications techniques.

N° 6535

Jeu de bridage en matière plastique

composé selon modèle de :

4 x cales de serrage avec dents étagées

2 x brides de serrage avec dents étagées

2 x brides de serrage doubles

10 x écrous à créneaux à six pans

Matière plastique haute résistance PBT, rouge.

Goujons : aluminium anodisé.



Code	Modèle	D1 x M	B1	Pce x LS	L x B x H	Poids [g]
83071	06	M6 x M8	10	4x100, 4x125, 4x150, 4x175, 4x200	440x370x50	1700
83105	08	M8 x M8	40	4x100, 4x125, 4x150, 4x175, 4x200	440x370x50	1740
83089	10	M10 x M8	20	4x100, 4x125, 4x150, 4x175, 4x200	440x370x50	1770
83097	12	M12 x M8	25	4x100, 4x125, 4x150, 4x175, 4x200	440x370x50	1800

Utilisation:

Plus avantageux pour les machines de contrôle tridimensionnelles, la gravure, les machines électroérosion et tous les bridages légers. La force de serrage possible (environ 500 N), dépendante du rapport de levier réel, peut être obtenue par le serrage manuel de l'écrou moleté, sa section exagonale permet de la desserrer en utilisant une clé à fourche.

Avantages:

- Les poids sont seulement de 1/10 de l'acier et 1/4 de l'aluminium et facilite la manipulation
- pas de risque d'oxydation
- maniement facile
- jamais de dommages des pièces usinées ou des tables de machine-outil
- peut être combiné de facons multiples.

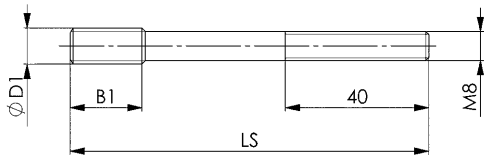

Recommandations



N° 6530,
page 106



N° 6531,
page 106



N° 6520,
page 107

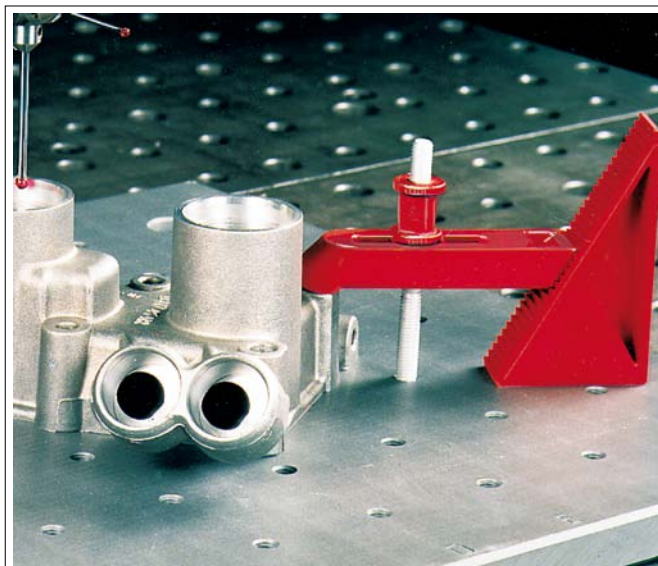
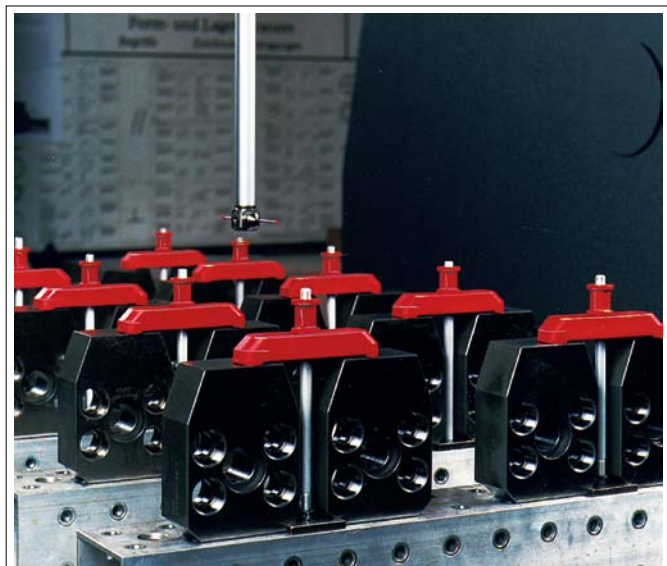

Sous réserve de modifications techniques.

N° 6339

Graisse pour vis



Code	Température utilisation	Contenu	Poids
		[ml]	[g]
86686	-25 - + 125°C	75	75

Utilisation:

Pour le graissage de raccords par vis dans des dispositifs de serrage. En particulier pour l'utilisation de lubrifiants de refroidissement agressifs. En cas de serrage fort et fréquent, les raccords par vis non graissés (secs) sont soumis à d'importantes forces de frottement (diminution de la force de serrage) et à une usure rapide. Grâce à un glissement optimal, la graisse pour vis AMF augmente la force de serrage visée et protège le matériau (augmentation de la longévité).

Caractéristiques:

La graisse d'origine minérale possède une combinaison des lubrifiants blancs très efficaces avec un effet synergique. La graisse est résistante à la chaleur et au liquide d'arrosage (test de lavage à l'eau selon la norme DIN 51807, partie 2; perte de graisse après 1 heure/37,8°C = 1,4%).

N° 6342

Support à ressort pour bride

avec vis d'arrêt en laiton

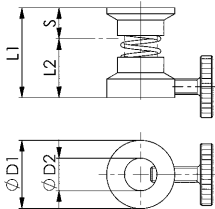

Code	Modèle	D1	D2	L1	L2	Course S	pour vis de serrage	Poids [g]
75952	1	22	10,5	30	22	8	M8-M10	41
75960	2	26	14,5	32	22	10	M12-M14	55
75978	3	32	18,5	38	26	12	M16-M18	89
75986	4	38	22,5	40	28	12	M20-M22	133
75994	5	45	27,5	44	32	12	M24-M27	177

Le support à ressort pour bride soutient la bride pendant le montage et le démontage de la pièce à usiner d'ou changement de pièce rapide et sûr.

Recommandations



DIN 6379, page 92



DIN 787, page 86

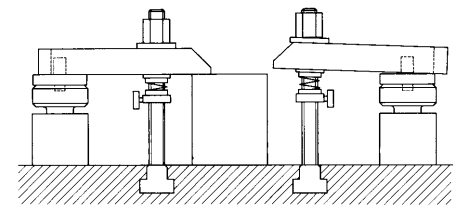
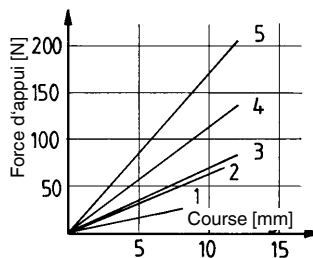

N° 6485

Vide-rainures en T

Acier, zingué.



Code	Modèle	Rainure	B1	L1	L	Unité d'emballage	Poids [g]
72892	14-20	14-20	22,5	8,5	142	100	105
72900	22-32	22-32	35,0	14,5	184	50	170
72918	36-54	35-54	54,0	23,0	260	-	525

Remarque:

Modèles 14-20 sans poignée bicomposant.

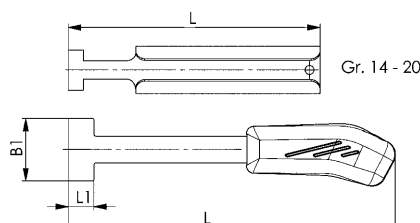

Sous réserve de modifications techniques.



Sous réserve de modifications techniques.

N° 6486AO

Revêtement latéral pour rainure en T

Plastique TPE recyclable, RAL2008 orange.
Unité de conditionnement : 10 pièces/taille



Code	Rainure	A	E	H	K	L	L1	L2	UE	Poids [g]
565405	14	14	23,0	14,5	15,5	23	30	8	10	5
565401	16	16	26,5	16,5	18,5	26	33	9	10	7
565402	18	18	30,0	18,5	20,0	30	37	10	10	9
565403	22	22	37,0	22,5	24,5	35	42	12	10	14
565404	28	28	46,0	28,5	29,5	44	54	15	10	28

Utilisation:

En plus de nos cache-rainures en T 6486, ces **nouveaux revêtements latéraux pour rainure en T** protègent encore davantage la rainure de la machine contre les copeaux et l'encrassement. Un avantage particulièrement utile pour les tables rainurées en T de machine d'usinage à 5 axes.

Avantages:

- Entièrement en plastique recyclable
- Les alésages et chanfreins permettent un débit sans obstacle du fluide réfrigérant
- Possibilité de saisie pour retrait hors de la rainure en T
- Le revêtement souple compense toutes les tolérances de rainure conformément à DIN650
- Utilisation dans toutes les rainures en T de tables de machine
- Inscription de la taille pour une affectation rapide

N° 6486AS

Revêtement latéral pour rainure en T

Plastique TPE recyclable, RAL9017 noir.
Unité de conditionnement : 10 pièces/taille



Code	Rainure	A	E	H	K	L	L1	L2	UE	Poids [g]
565165	14	14	23,0	14,5	15,5	23	30	8	10	5
565320	16	16	26,5	16,5	18,5	26	33	9	10	7
565321	18	18	30,0	18,5	20,0	30	37	10	10	9
565322	22	22	37,0	22,5	24,5	35	42	12	10	14
565323	28	28	46,0	28,5	29,5	44	54	15	10	28

Utilisation:

En plus de nos cache-rainures en T 6486, ces **nouveaux revêtements latéraux pour rainure en T** protègent encore davantage la rainure de la machine contre les copeaux et l'encrassement. Un avantage particulièrement utile pour les tables rainurées en T de machine d'usinage à 5 axes.

Avantages:

- Entièrement en plastique recyclable
- Les alésages et chanfreins permettent un débit sans obstacle du fluide réfrigérant
- Possibilité de saisie pour retrait hors de la rainure en T
- Le revêtement souple compense toutes les tolérances de rainure conformément à DIN650
- Utilisation dans toutes les rainures en T de tables de machine
- Inscription de la taille pour une affectation rapide

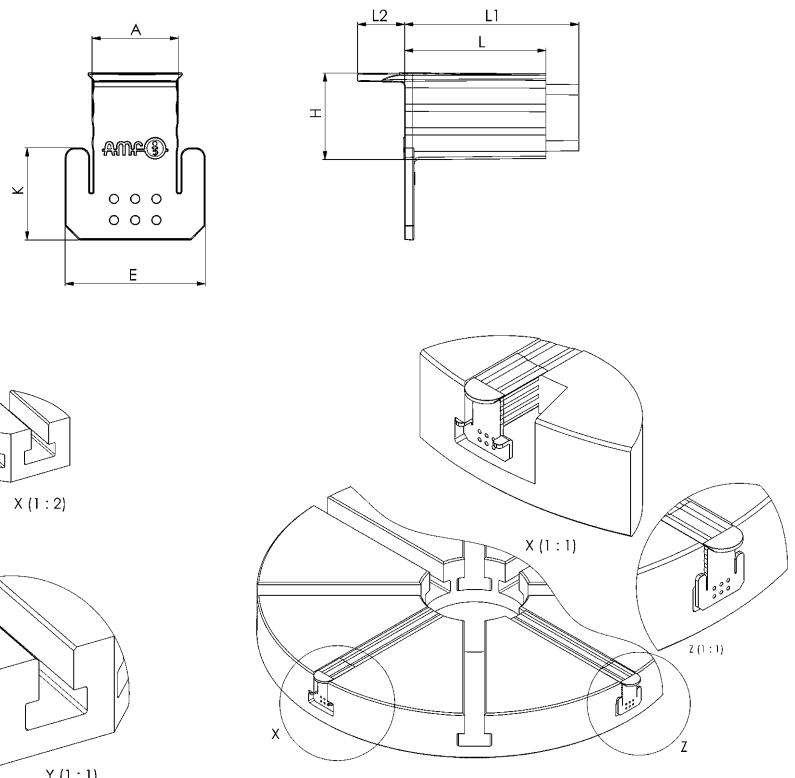

Sous réserve de modifications techniques.

N° 6486

Cache-rainures

en aluminium.

La mise à la longueur voulue s'effectue à l'aide d'une scie à métaux.



Code	Modèle	Rainure	A	B	H	L	Poids [g]
71449	12x1000	12	12,0	13,0	10,5	1000	88
71456	14x1000	14	14,0	15,5	11,5	1000	100
71464	16x1000	16	16,0	17,5	14,0	1000	120
71472	18x1000	18	18,0	19,5	15,0	1000	135
71928	20x1000	20	20,5	21,5	16,5	1000	150
71936	22x1000	22	22,5	23,5	18,0	1000	165
71787	24x1000	24	24,5	25,5	20,0	1000	170
71944	28x1000	28	28,5	29,5	22,0	1000	200
71951	36x1000	36	36,5	38,0	22,0	1000	220
564437	42x1000	42	42,7	43,4	30,0	1000	367

Avantages:

Plus de perte de temps pour le nettoyage des rainures de table. Mettre en place les cache-rainures AMF avant l'usinage. Pour le grand nettoyage ou les changements de montages, les cache-rainures s'enlèvent facilement.

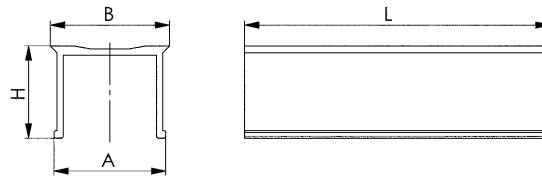

CAD



Sous réserve de modifications techniques.

La caractéristique de ces éléments auto plaqueurs est l'effet de coin. Ils permettent un serrage horizontal de la pièce sur sa butée ainsi qu'un placage sur la table de machine. Du fait de l'absence de dépassement de la face supérieure de la pièce, ils permettent des opérations de surfacage.

Les forces figurant dans les tableaux sont obtenues par l'utilisation optimale des éléments et un serrage des vis au couple maximum. La force F1 applique la pièce sur sa butée. La force de placage F2 s'obtient avec une face de pièce lisse.

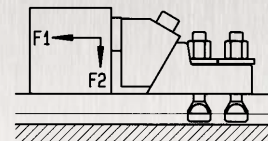

N° 6490

Crampon plaqueur «Bulle»

traité et à teinte brunie par revenu. Complet avec vis de fixation ISO 4762 (10.9), écrous pour rainures en T DIN 508 et tournevis à tête hexagonale ISO 2936.

Emballage par paire dans un carton.

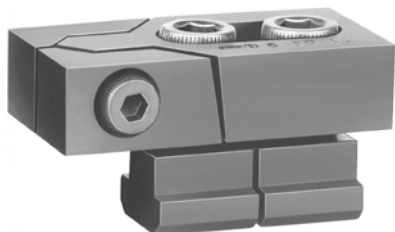

Code	Rainure	B	C	D	H	L1	L2	L3	F1 [kN]	F2 [kN]	Poids [g]
72959	12	40	3	M10	20	80	39	26	16	0,6	1150
72967	14	40	3	M12	20	80	39	26	22	0,9	1250
72975	16	40	3	M12	20	80	39	26	22	0,9	1330
72983	16	50	4	M14	25	100	46	34	32	1,2	2340
72991	18	50	4	M16	25	100	46	34	36	1,4	2540
73007	20	50	4	M16	25	100	46	34	36	1,4	2660
73015	22	78	5	M20	30	140	65	50	36	1,4	5980
73023	24	78	5	M20	30	140	65	50	36	1,4	6330
73031	28	78	5	M24	30	140	65	50	40	1,6	7060
73049	30	78	5	M24	30	140	65	50	40	1,6	7580

Remarque:

Les forces de serrage F1 et F2 sont obtenues par la conception et l'exploitation optimales du couple de serrage max. des vis de fixation.

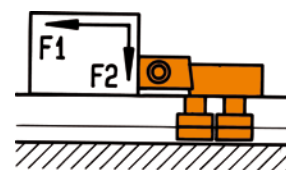
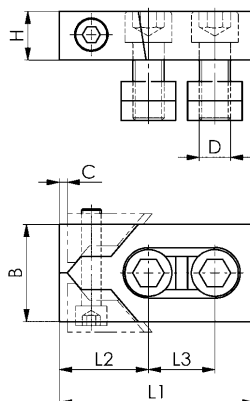

N° 6491

Butées pour rainures

traitées et revenues.



Code	Rainure	A	B	D	H	K	L1	L2	L3	Poids [g]
73817	12	11,7	18	M8	12	7	36	9,0	18	100
73825	14	13,7	22	M8	12	8	44	11,0	22	140
73833	16	15,7	25	M12	15	9	50	12,5	25	240
73841	18	17,7	28	M12	16	10	56	14,0	28	340
73858	20	19,7	32	M16	19	12	64	16,0	32	520
73866	22	21,7	35	M16	21	14	70	17,5	35	720
73874	24	23,7	40	M20	23	16	80	20,0	40	880
73882	28	27,7	44	M20	24	18	88	22,0	44	1460

Utilisation:

Peut servir de butée longitudinale ou transversale. Pour le serrage de pièce basses sur la table.

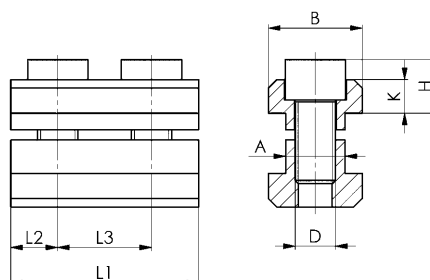

Recommandations



N° 911LG-H100F

Sous réserve de modifications techniques.

N° 6492

Crampon plaqueur «Mini-Bulle»

traité et à teinte brunie par revenu. Complet avec vis de fixation ISO 4762 (8.8), tournevis à tête hexagonale ISO 2936. Emballage par paire dans un carton.



Code	Rainure	H min.	H max.	B	C	H1	L	X	F1 [kN]	F2 [kN]	Poids [g]
73098	12	2,5	13,5	18	1,8	11	52	5	5,0	0,6	300
73106	14	1,5	13,5	22	1,8	11	55	5	5,5	0,7	380
73114	16	2,5	17,0	25	2,5	15	68	6	8,0	0,9	700
73122	18	1,5	16,0	28	2,5	15	71	6	9,0	1,0	830
73080	22	4,5	21,5	35	3,0	20	89	9	16	1,9	1740

Utilisation:

La meilleure puissance de serrage est atteinte grâce à un contact crampon, table de machine parfait et un dimensionnement correct des vis de fixation. La force d'application F2 est obtenue à l'aide de mors lisse sur une pièce usinée. Pour le serrage de pièces basses sur la table. Les forces horizontales sont supportées par une vis correspondant à la largeur de rainure, elle permet d'immobiliser le crampon sur la table sans pour cela d'endommager.

Remarque:

Hmin./Hmax. : en fonction de la profondeur de la rainure selon DIN650.

La pièce de serrage peut être meulée de X mm, ce qui permet d'atteindre des hauteurs de serrage réduites.

Les forces de serrage F1 et F2 sont obtenues par la conception et l'exploitation optimales du couple de serrage max. des vis de fixation.

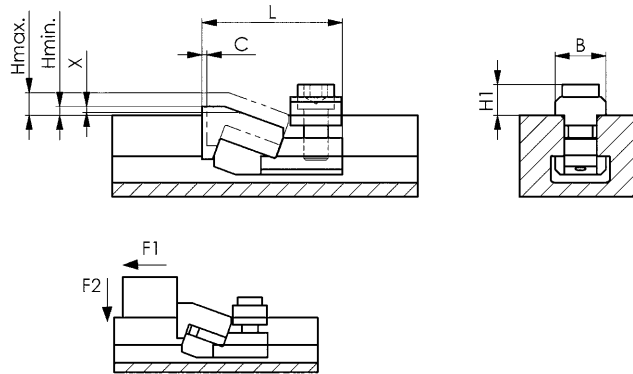

N° 6365

Crampon plaqueur

Trempé



Code	Modèle	B	B1	H	H1	H2	Course	F1 [kN]	F2 [kN]	Poids [g]
88492	12	65	25	44	36	19	22	20	2	1515
79392	16	80	30	50	41	21	27	40	4	2604

Utilisation:

Le mors de serrage doit être appliqué sur la pièce.

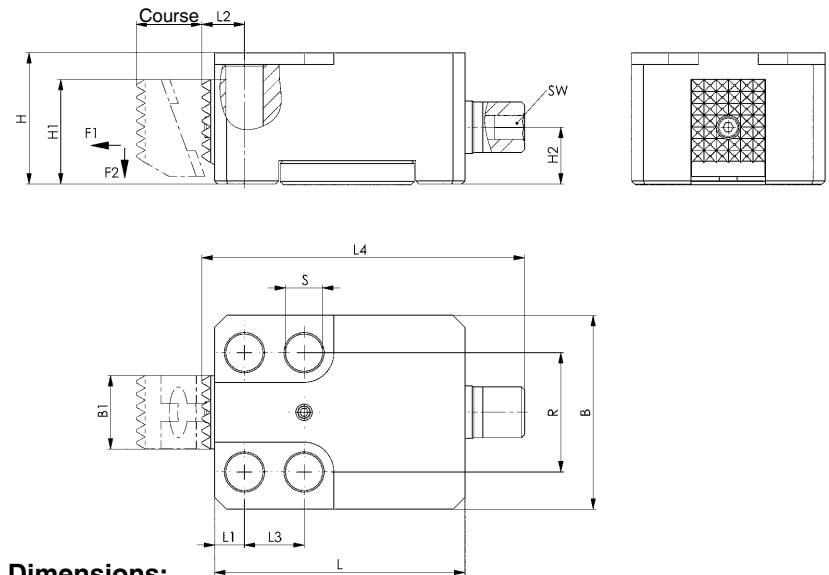

Dimensions:

Code	L	L1	L2	L3	L4	R	ØS	SW	Md [Nm]
88492	84	10	14	20	108,5	40	12,5	8	50
79392	102	15	18	25	123,0	50	16,5	10	100

Recommandations



N° 6365G,
page 117



N° 6365N,
page 117

N° 6365G

Mors de serrage, strié

Trempé



CAD

Code	Modèle	A	A1	B1	C	Poids [g]
88500	12	32,5	26	24,6	8,5	69
120360	16	37,5	31	29,8	7,5	99

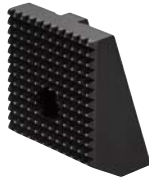

Remarque:

Ce mors trempé est adaptable aux crampons N° 6365-**-001 pour le serrage de pièces brutes.

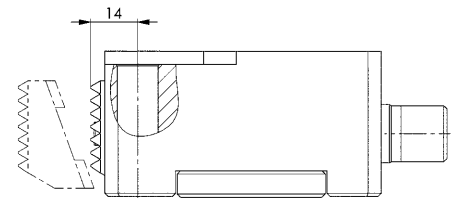
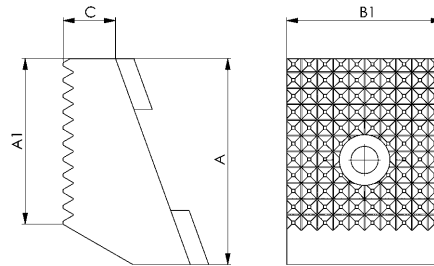

N° 6365N

Mors de serrage, avec nez de serrage

Trempé



CAD



Code	Modèle	A	A1	B1	C	R	Poids [g]
88526	12	32,5	5	24,6	13	200	74
88542	16	37,5	5	29,8	12,5	250	110

Utilisation:

Adapté au crampon plaqueur n° 6365. Particulièrement adapté au serrage de pièces de surface inégale (fonte).

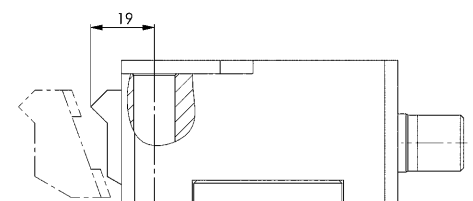
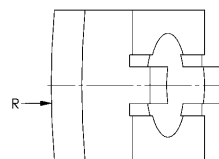
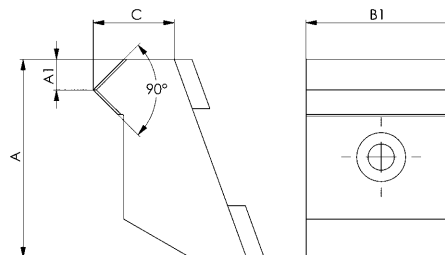

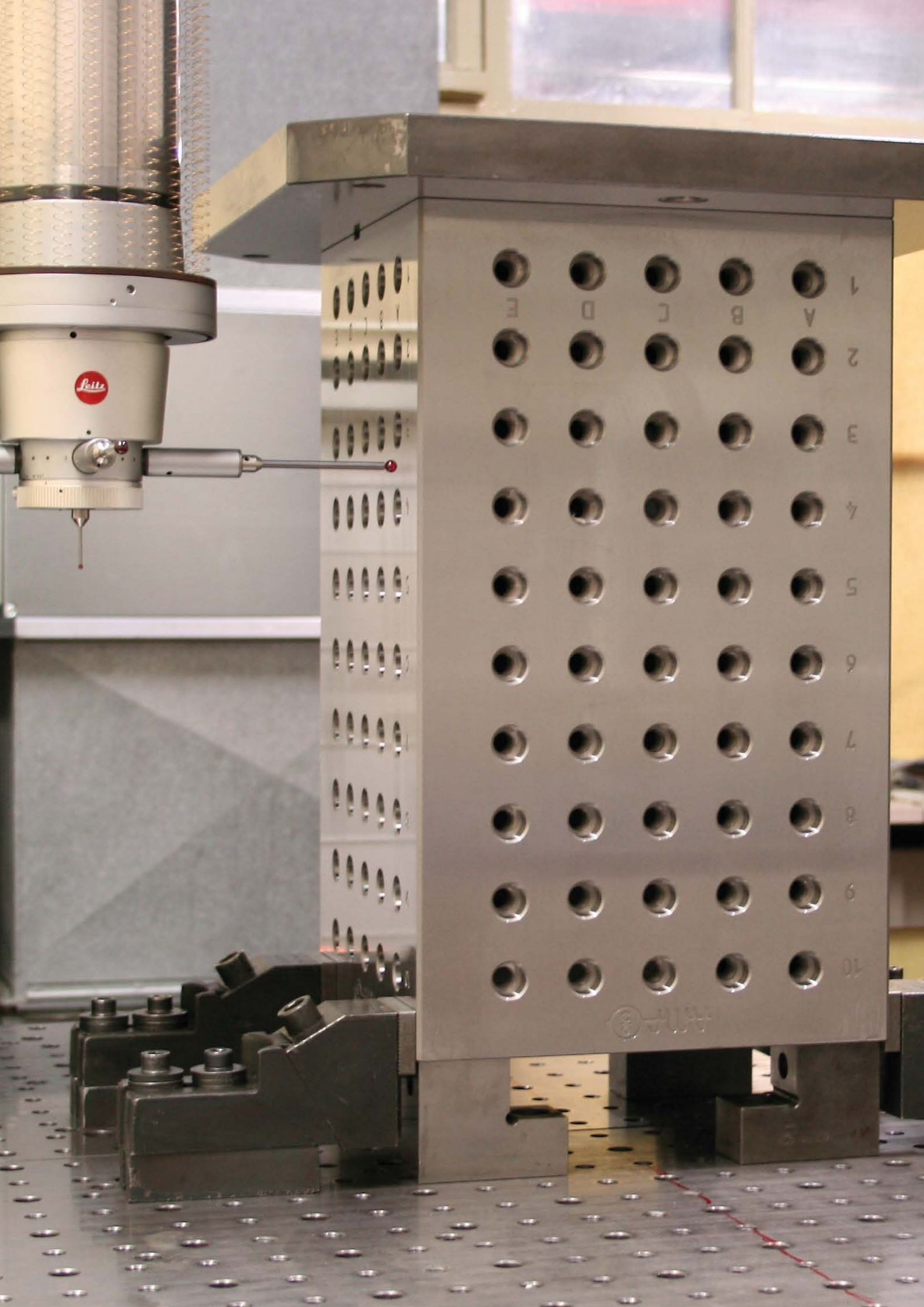

N° 6494

Crampon plaqueur «Maxi-Bulle»

corps de base: fonte sphéroïdale. Crampons: traités et revenus.
Emballage par carton: 2 pièces complètes avec clé six pans mâle
ISO 2936, sans vis de fixation. Livrables seulement par paires!



CAD



Code	Rainure	B1	B2	C	H min.	H max.	H1	H2	L1 max.	L2	F1* [kN]	F2* [kN]	Poids/ paire [g]
73130	10	14	40	3	50	52	20	30	115	60	6	0,2	1590
	12										10	0,4	
	14										15	0,6	
73148	16	19	50	4	60	63	25	35	150	72	20	0,8	2940
	18										28	1,1	
	20										36	1,4	
73155	22	31	80	5	75	79	30	45	205	102	38	1,5	7900
	24										38	1,5	
	28										40	1,6	
	30										40	1,6	
	32										44	1,7	
	36										44	1,7	

* Les forces de bridage F1 et F2 sont fonction de la largeur de la rainure.

Utilisation:

La meilleur puissance de serrage est atteinte grâce à un contact crampon, table de machine parfait et un dimensionnement correct des vis de fixation. La force d'application F2 est obtenue à l'aide de mors lisse sur une pièce usinée. Les crampons sont conçus de telle façon qu'à partir d'une très légère force de manipulation on arrive à obtenir une force de serrage importante. Pour la fixation de ces crampons sur les tables de machine l'emploi de deux boulons DIN 787 est recommandé. Ces éléments sont à commander séparément. Lorsque les vis de montage ne doivent pas dépasser la partie supérieure du mors, nous recommandons l'utilisation de vis à 6 pans intérieur ISO 4762, associées aux rondelles DIN 6340, et tasseaux pour rainures en Té DIN 508.

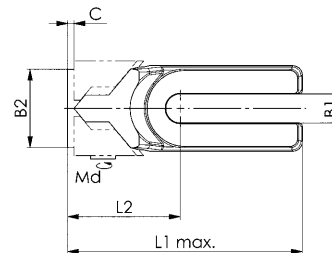

Recommandations



N° 911LG-H100F

Sous réserve de modifications techniques.

N° 6497F



Mors de serrage stable, construction plate

avec guidage prismatique précis.

Corps de base : acier traité.

Mors de serrage : acier cémenté, trempé.

Mors réversible avec 1 face lisse pour pièces à usiner et 1 face striée pour pièces brutes.



Code	Rainure	B1	B2	C	E	H min.	H max.	H1	H2	L1 max.	L2	L4	SW	F1* [kN]	F2* [kN]	Md [Nm]	Poids [g]
564074	10	14	40	3	8	3	33,5	20	25,4	128	82	19	13	4	0,7	11	840
	12													8	1,2	20	
	14													15	2,2	40	
562016	12	19	65	6	12	20	60	30	40	177	113	29	16	8	1,2	20	3020
	14													15	2,2	40	
	16													20	3,0	45	
	18													28	4,2	60	
562017	20	26	75	7,5	12	33	73	36	40	224	135	29	18	25	4,5	85	4880
	22													25	4,5	85	
	24													32	4,8	95	
	28													32	4,8	95	
	30													36	5,4	110	
562018	32	38	90	10	12	51	91,5	46	40	256	152	34	21	50	7,5	160	7715
	36																
	42																

* Les forces de bridage F1 et F2 sont fonction de la largeur de la rainure

Utilisation:

Du fait de leur grande surface de serrage, les mors stables peuvent serrer latéralement des pièces. Pour la fixation des mors de serrage rapide sur la table de machine, l'emploi de deux vis de serrage est recommandé ! Comme vis de fixation, des vis pour rainures en T DIN 787 doivent être commandées séparément suivant la largeur de rainure - deux par mors.

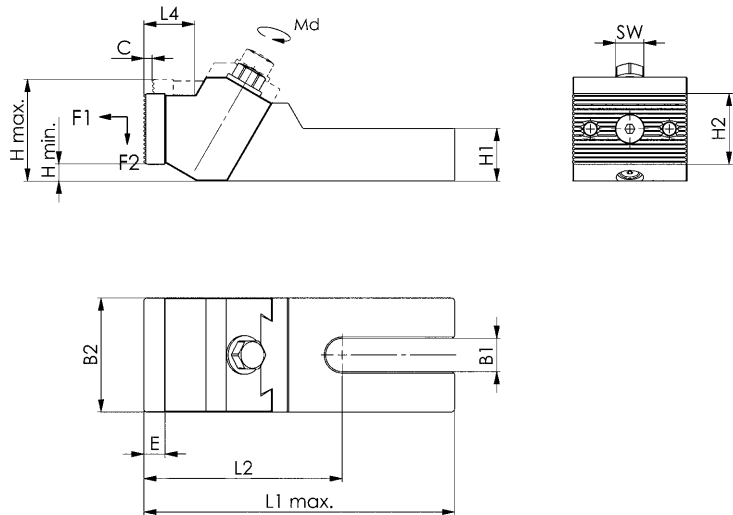

N° 6497

Crampon plaqueur «stabil»

Construction haute avec guidage prismatique précis.
Corps de base : fonte malléable.

Mors de serrage : acier cémenté. Mors réversible avec 1 face lisse pour pièces usinées et 1 face striée pour pièces brutes.



CAD



Code	Rainure	B1	B2	C	E	H min.	H max.	H1	H2	L1	L2	F1*	F2*	Md	Poids
												[kN]	[kN]	[Nm]	[g]
73213	12	19	65	8	12	46	99	38	40	179	112,5	8	1,2	20	4037
	14											2,2	40		
	16											3,0	45		
	18											4,2	60		
73221	20	26	75	11	12	61	118	45	40	230	138,5	25	4,5	85	6688
	22											4,5	85		
	24											4,8	95		
	28											4,8	95		
	30											5,4	110		
73239	32	38	90	15	12	89	145	56	40	265	158	50	7,5	160	11031
	36														
	42														

* Les forces de bridage F1 et F2 sont fonction de la largeur de la rainure.

Utilisation:

La meilleure puissance de serrage est atteinte grâce à un contact crampon, table de machine parfait et un dimensionnement correct des vis de fixation. La force d'application F2 est obtenue à l'aide de mors lisse sur une pièce usinée. Du fait de leur grande hauteur d'appui, les crampons stabil peuvent serrer des pièces hautes. Pour la fixation de ces crampons sur les tables de machine l'emploi de deux boulons DIN 787 est recommandé. Ces éléments sont à commander séparément.

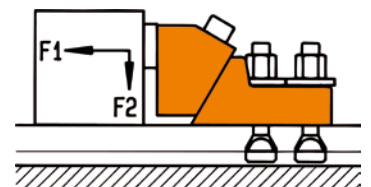
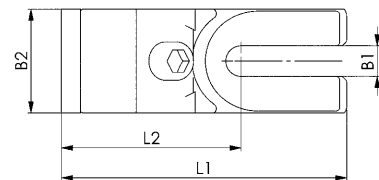
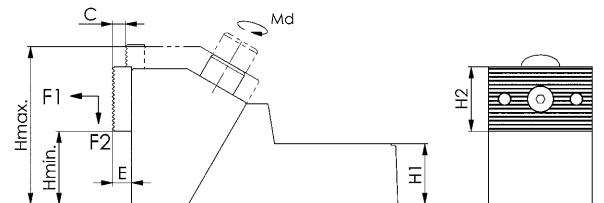

Sous réserve de modifications techniques.

N° 6497A

Butée, fixe

Construction haute.

Corps de base : fonte d'acier.

Mors de serrage : acier cémenté. Mors réversible avec 1 face lisse pour pièces usinées et 1 face striée pour pièces brutes.



CAD

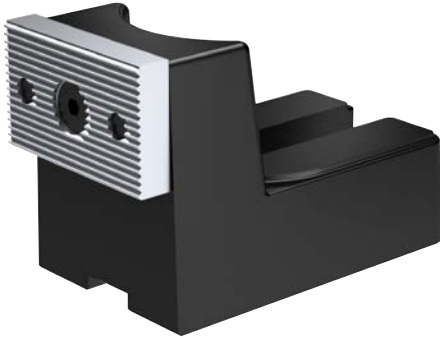

Code	Rainure	B1	B2	E	G	H	H1	H2	K	L1	L2	Poids [g]
550509	12	19	65	12	M6	85	38	40	20	132	66,0	2857
	14											
	16											
	18											
550510	20	26	75	12	M6	100	45	40	20	177	85,5	4673
	22											
	24											
	28											
	30											
550511	32	38	90	12	M6	120	56	40	20	211	95,0	7900
	36											
	42											

Utilisation:

Élément de butée pour les pièces ou les dispositifs, qui sont bridés ou fixés avec un mors de serrage robuste sur la table de la machine. Le mors de serrage robuste peut être tourné selon les besoins, de sorte qu'une surface de bridage lisse ou rainurée soit disponible.

Remarque:

L'utilisation d'un lardon d'alignement plat n° 6322A ou 6322B, la butée peut être positionnée avec précision dans la rainure de la table de machine.

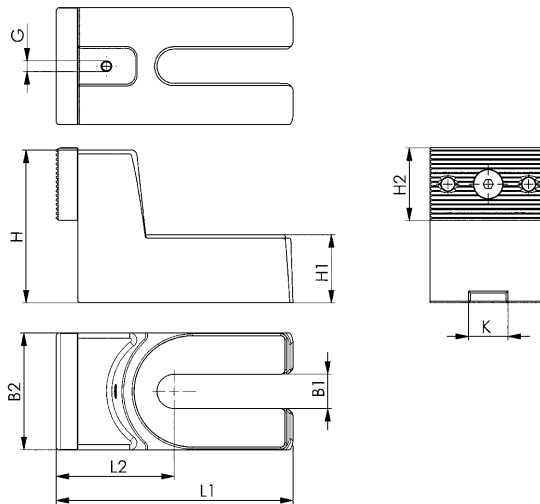
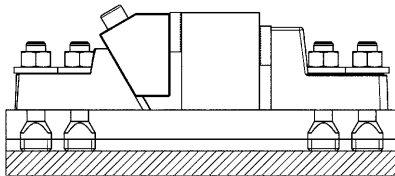

Recommandations



N° 6497B,
page 123

Sous réserve de modifications techniques.

N° 6497B

Mors de serrage

Acier cémenté, nitruré, avec vis de fixation M8



Code	Modèle	B2	D	D1	E1	E2	H2	H3	Poids [g]
550512	19	65	8,1	9	38	12	35	85	889
550513	26	75	8,1	9	38	12	45	100	1306
550514	38	90	8,1	9	38	12	50	120	1829

Utilisation:

Mors de serrage avec surface rainurée pour l'usinage des pièces brutes. Il peut être monté sur les mors de serrage robustes ou l'élément de butée.

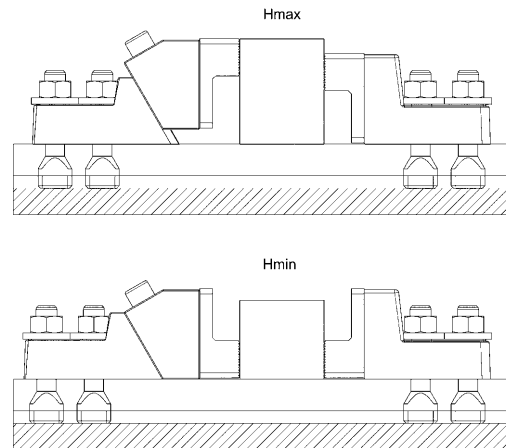
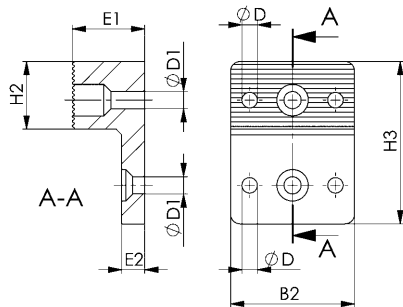



COMMANDEZ EN TOUTE SIMPLICITÉ – SUR NOTRE BOUTIQUE EN LIGNE

- + Plus de 6 000 produits disponibles en ligne
- + Suivi de commande en ligne
- + Téléchargement facile de données CAO
- + Demande de disponibilité en ligne
- + Traitement de divers paniers d'achat



**INSCRIVEZ-VOUS DÈS À
PRÉSENT À L'ADRESSE
SHOP.AMF.DE**

ENTDECKEN SIE DIE WELT VON AMF

Als führender Hersteller in Europa erfüllt AMF mit über 5000 Produkten alle Anforderungen in den Bereichen Spannen, Schrauben und Schließen. Diese Vielfalt bildet die Basis für optimale Lösungen für jeden Bedarf. Mit einem umfangreichen Sortiment an ausgereiften Produkten sind wir immer in der Lage, alle Bedürfnisse und Anforderungen unserer Kunden zu erfüllen. Überzeugen Sie sich selbst!



Spanntechnik

Lesen Sie mehr >



Automatisierungstechnik

Lesen Sie mehr >



Schraubwerkzeuge

Lesen Sie mehr >



Schlösser für Türen und Tore

Lesen Sie mehr >

UNSERE NEUHEITEN



Forkspannwerkzeug



Drehflügel



Drehflügel mit Auslöschschmelze, pneumatisch



Schweißkassette für herkömmliche Mehrfachverriegelung, Stahl



Dreikant-Halbzapfen



Schließkassette mit modifizierbarer Eingangsfläche für Einbaulock und Profilzylinder, Stahl

AKTION
Versandkostenfreie Lieferung allerorts
Deutschlands für alle
Online-Bestellungen!



LE MINI CRAMPON PLAQUEUR EFFECTUE LE SERRAGE AVEC UN EFFET DE PLACAGE:

La seule action de la vis de serrage du crampon assure le placage et le bridage de la pièce à usiner.
L'extrémité du crampon est formée de 3 parties, deux parties flexibles plaquent et une partie rigide serre.

Le serrage d'une pièce se fait en 3 étapes:

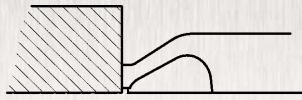

Contact:

Les parties flexibles du crampon prennent appui sur la pièce.

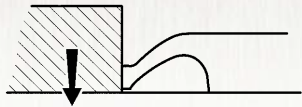

Placage:

Les parties flexibles s'arc-boutent en plaquant la pièce jusqu'au contact de la partie rigide.

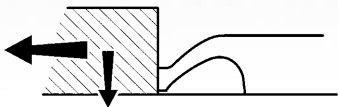

Bridage et positionnement:

La partie rigide du crampon assure le serrage de la pièce.

Utilisation de l'excentrique:
Serrage rapide, rotation 1/4 de tour

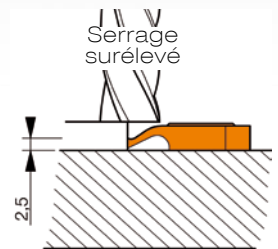
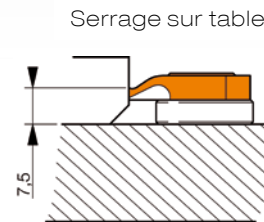
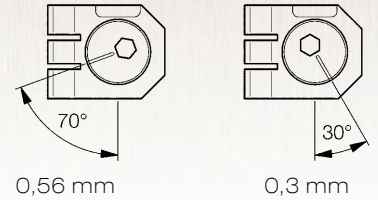

Force de serrage: 4,000 N
Couple de serrage: 9 Nm
Course de l'excentrique: 1.2 mm

N° 6493SP

Mini crampon de serrage

Code	Force de serrage [N]	Hauteur de serrage A [mm]	Course Excentrique [mm]	Md Excentrique [Nm]	B	C	D	E	F	Poids [g]
70680	4000	2,5	0,86	9	20	-	5	15	25	29
70698	4000	7,5	0,86	9	20	2,5	10	15	25	29

Excentrique de 4 mm

Utilisation:

Ces mini crampons pivotent autour d'un axe excentrique qui effectue le serrage. Ils peuvent brider dans toutes les directions.

Exemple d'utilisation: Le mini crampon (1 butée rigide) permet de bien appliquer la pièce sur les butées.

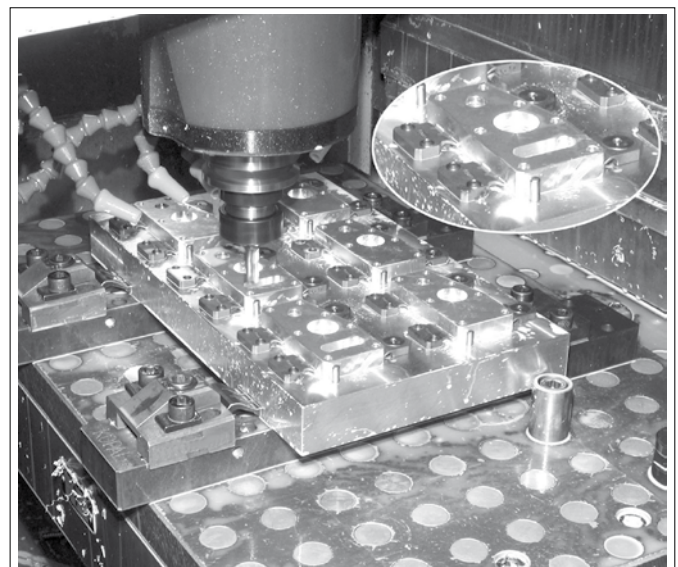
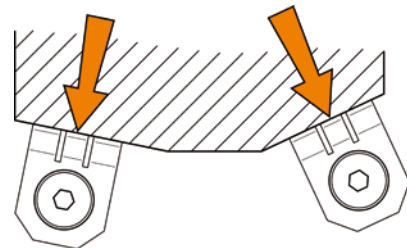
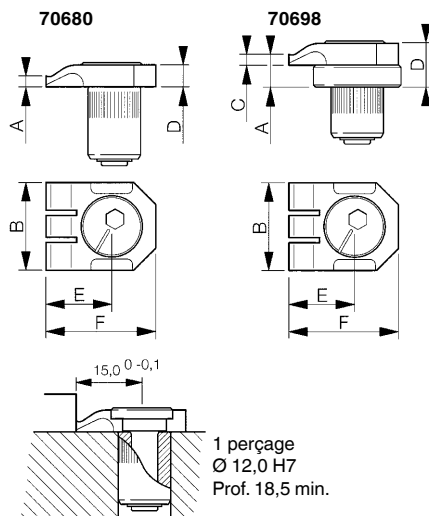

Sous réserve de modifications techniques.



N° 6493S

Butée, orientable

Les butées orientables rectifiées sont fixées avec des vis spéciales assurant un montage de grande précision.



Code	Hauteur de serrage A [mm]	B	C	D	E	F	Poids [g]
71142	2,5	20	-	5	15	25	19
71241	7,5	20	2,5	10	15	25	19

Utilisation:

Avec une butée simple, (1 seul appui rigide) 2 butées sont nécessaires pour positionner une pièce suivant un axe.

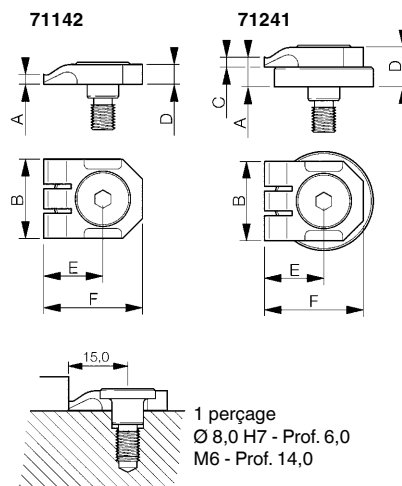
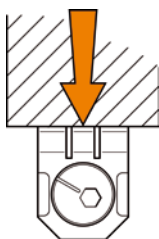

N° 6493F

Butée, fixe

Les butées fixes rectifiées sont fixées avec des vis spéciales assurant un montage de grande précision.

Modèle 1 - Butée simple
Modèle 2 - Butée double

Code	Modèle	Hauteur de serrage A [mm]	B	C	D	E	F	G	H	Poids [g]
70987	1	2,5	20	5,0	6,5	15	22	18	25	23
70995	1	7,5	20	2,5	10,0	15	22	18	25	23
71001	2	2,5	25	5,0	6,5	15	22	18	-	23
71019	2	7,5	25	2,5	10,0	15	22	18	-	23

Utilisation:

Modèle 1 - Butée simple (1 appui rigide) 2 butées sont nécessaires pour positionner une pièce suivant un axe.

Modèle 2 - Double butée (2 appuis rigides) 1 butée suffit pour positionner une petite pièce suivant un axe.

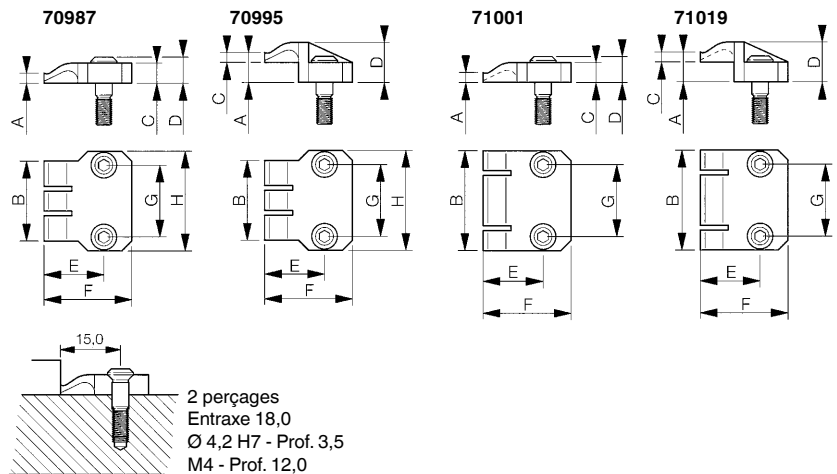
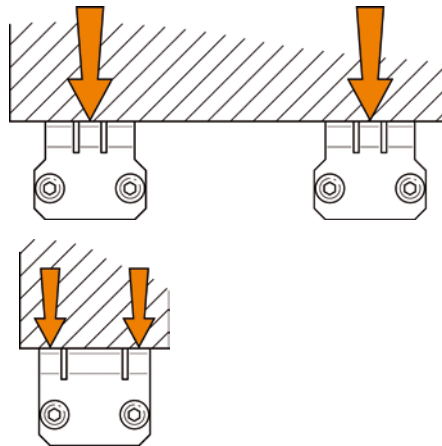

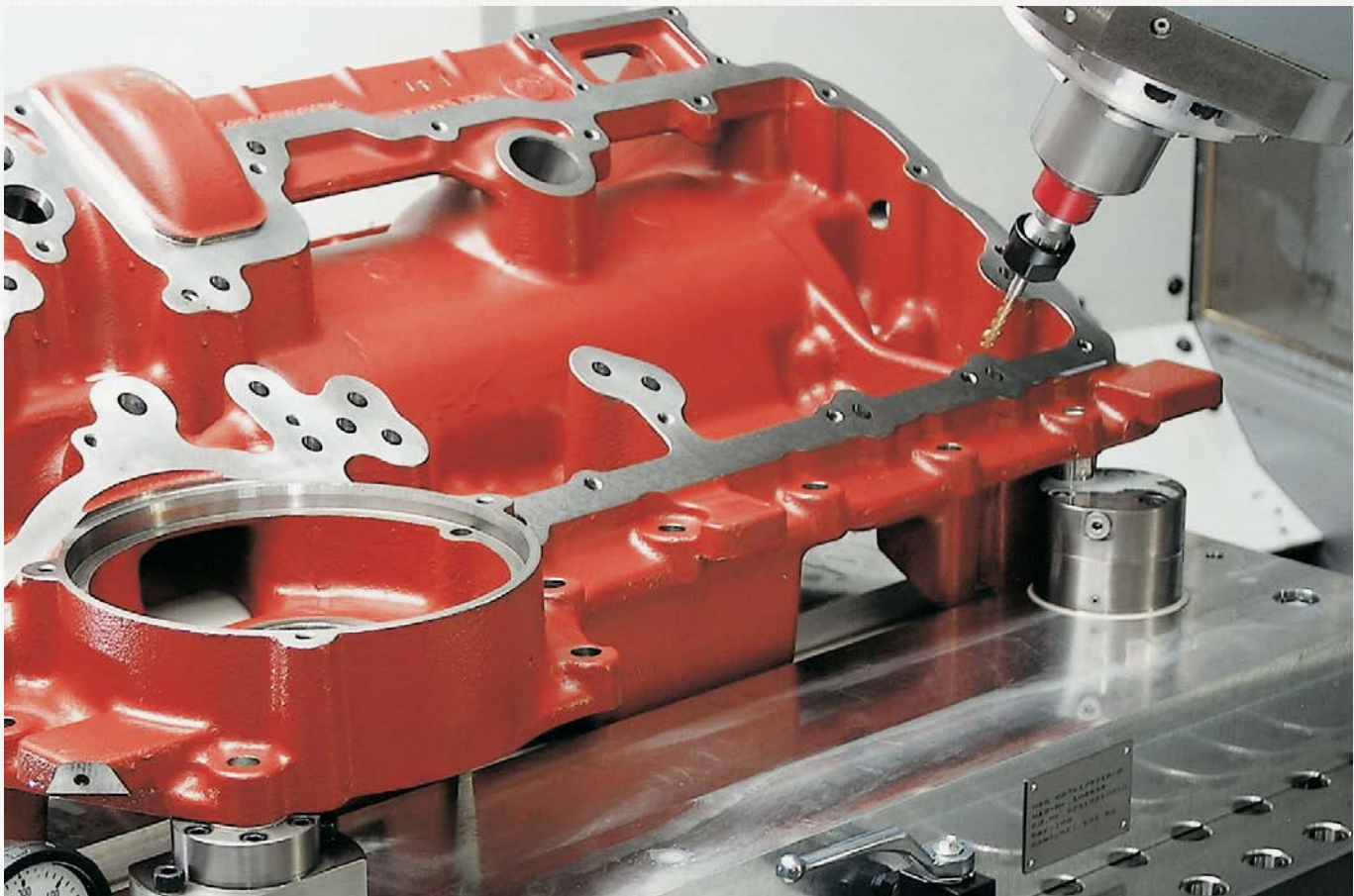
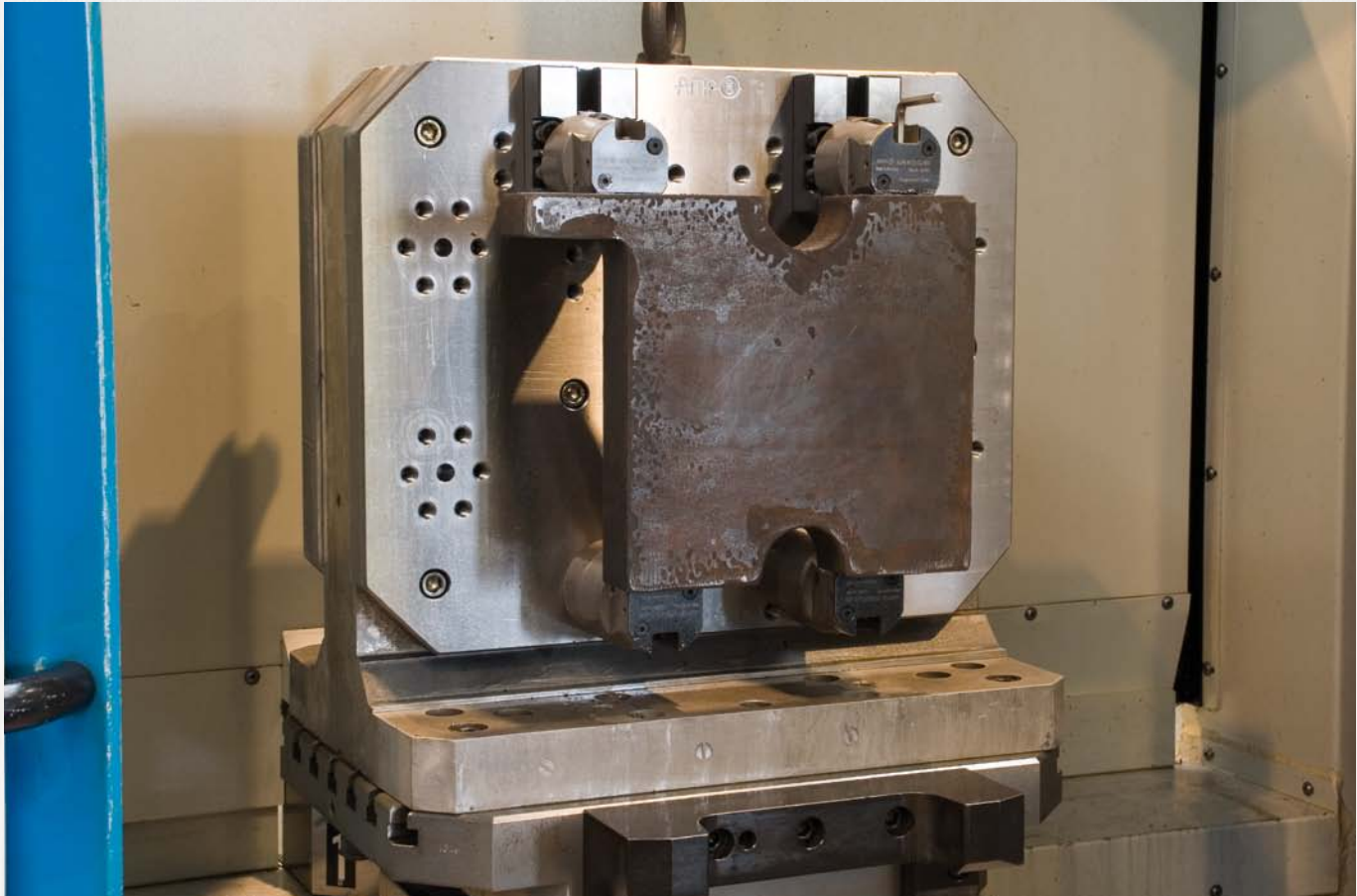

Sous réserve de modifications techniques.

N° 6472

Bride latérale avec embout de serrage

(sans placage)

Complet avec vis de fixation ISO4014 (10.9) et écrous pour rainures en T DIN508.



Code	Modèle	G	Rainure	F1 [kN]	B	H	H1	L	Course	Poids [g]
565651	14	M10	12	14	40,0	50,0	25,5	85	4	1395
565580	20	M12	14	20	47,5	56,0	27,5	98	6	2105
565652	30	M16	18	30	67,0	71,5	34,0	134	10	5200

Utilisation:

La bride latérale mécanique sans effet de placage est utilisable en tant qu'élément de bridage et de butée.

En combinaison avec la plaque de base à rainure 6498FT, la bride latérale est utilisable aussi transversalement par rapport à la rainure de la table.

Avantages:

- Construction compacte
- Possibilité d'utilisation horizontale et verticale
- Vis de pression interchangeable

Remarque:

La force de serrage est obtenue par l'exploitation optimale du couple de serrage max. des vis de fixation.

En cas d'utilisation de lardons d'alignement plus grands, veiller à la longueur de vis ! En cas d'utilisation d'un lardon d'alignement plat no 6322A, la bride latérale peut être positionnée avec précision dans la rainure de la table de machine.

La fixation est réalisée au moyen d'une vis à tête cylindrique ISO 4762 M6 x 10.

Vis de pression adaptées :

7110DKX-12xM12 Vis de pression à bille, lisse

7110DFX-12xM12 Vis de pression à bille, rainurée

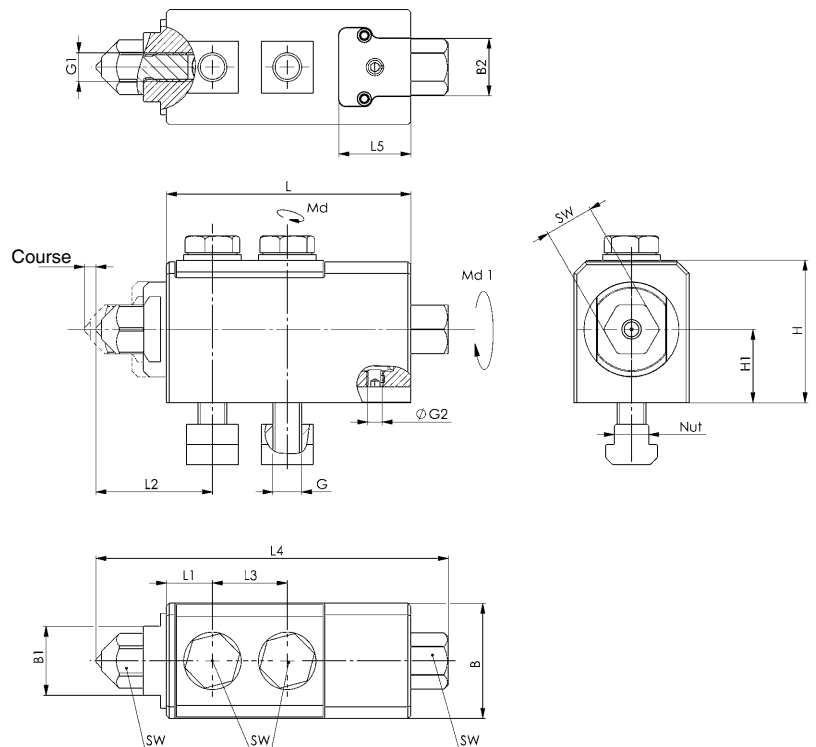

Recommandations



N° 7110DKX-**xM**,
page 43



N° 7110DFX-**xM**,
page 43

Dimensions:

Code	Modèle	B1	B2	G1	G2	L1	L2	L3	L4	L5	SW	Couple de serrage Md [Nm]	Couple de serrage Md1 [Nm]
565651	14	24	20	M10	M6	16,0	40,5 - 44,5	26	122,5 - 126,5	25	17	67	45
565580	20	27	20	M12	M6	18,2	43,7 - 50,4	30	139,0 - 146,0	25	19	83	60
565652	30	36	20	M16	M6	26,5	60,5 - 70,5	36	189,5 - 199,5	32	24	205	125

Sous réserve de modifications techniques.

N° 6498

Bride latérale

complète avec jeu de fixation. Fixation par vis de la classe de résistance mécanique 10.9.



Code	Modèle	Rainure	Couple de serrage Md [Nm]	H ±0,1	F1 [kN]	F2 [kN]	Poids [g]
73890	M12x14	14	75	65	12	7	1530
375501	M16x18	18	80	75	20	10	2627
374355	M20x22	22	160	100	25	17	5996

Utilisation:

La bride latérale mécanique à effet de placage peut être utilisée comme élément de bridage ou comme butée fixe. La vis de serrage pousse le doigt de préhension. Celui-ci pivote sur son axe effectuant un effet de placage de la pièce. Le montage sur plusieurs brides latérales permet d'assurer des serrages répétitifs et de précision des pièces. La plaque d'adaptation n° 6498FT permet un montage transversal par rapport aux rainures de table.

Avantages:

- Construction compacte
- Fixation solide et fiable de la pièce grâce à l'effet de placage
- Elévation de la pièce permettant des perçages débouchant et des alésages
- Serrage bas latéral permettant des usinages sur 5 faces
- Un taraudage latéral de la bride permet la fixation d'une butée
- Utilisation horizontale ou verticale
- Mise en œuvre polyvalente et variée.

Remarque:

Avec un lardon d'alignement plat n° 6322A ou n° 6322B, la bride latérale peut être positionnée avec précision dans la rainure de la table de machine.

Sur demande:

Exécutions spéciales (cote H ± 0,01) livrables.

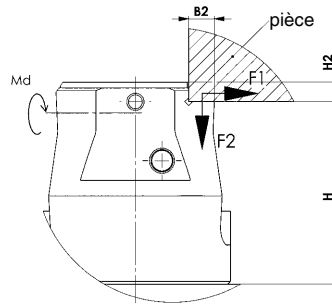
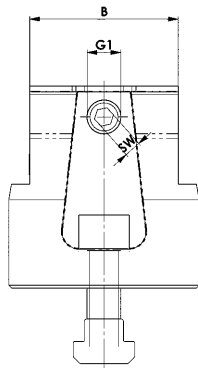
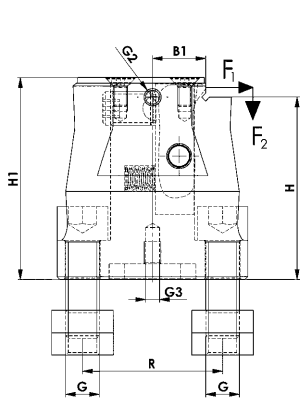
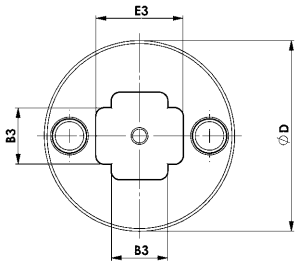

Recommandations



N° 911LG-H100F

Dimensions:

Code	Modèle	B	B1	B2	B3	D +2	E3	G	G1	G2	G3	H1	H2	R	SW
73890	M12x14	53	19,0	9,0	20	68	31,0	M12	M12	M6	M6	72	7	50	6
375501	M16x18	60	20,5	13,5	20	78	25,5	M16	M16	M6	M6	95	20	50	8
374355	M20x22	88	28,5	18,0	20	108	38,0	M20	M16	M6	M6	118	18	75	10

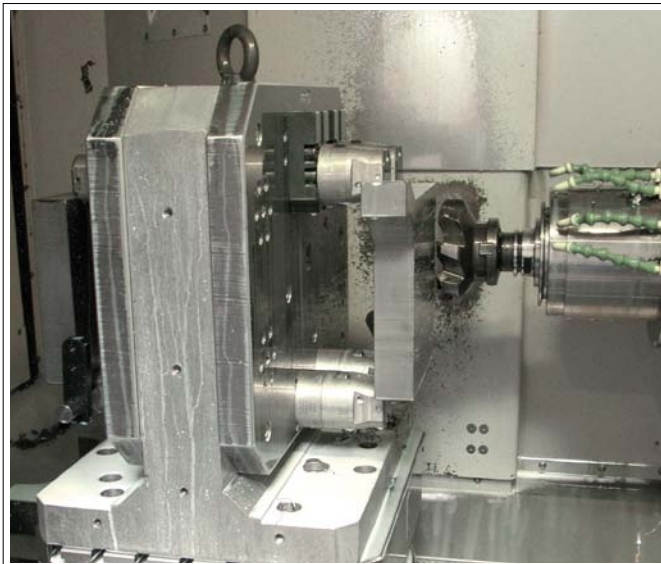

Sous réserve de modifications techniques.

N° 6498FR

Plaque de base, ronde

complète avec vis de fixation. Fixation par vis de la classe de résistance mécanique 10.9.



Vue du dessous

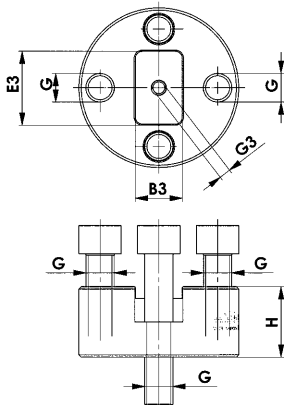

Vue du dessus

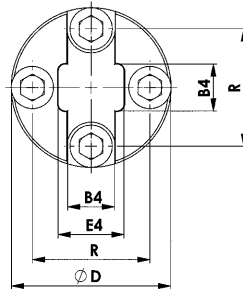

Code	Modèle	Rainure	H ±0,1	B3	B4	D +2	E3	E4	G	G3	R	Poids [g]
73916	M12x14	14	30	20	20	68	31,0	28,0	M12	M6	50	930
375527	M16x18	18	50	20	20	78	25,5	25,5	M16	M6	50	1780
374371	M20x22	22	60	20	22	108	38,5	38,5	M20	M6	75	4680

Utilisation:

Mise en œuvre en combinaison avec la brise latérale n° 6498 pour serrer de façon transversale et longitudinale par rapport à la rainure de la table. La dimension M16x18 est adaptée à l'utilisation sur la plaque modulaire M16.

Avantages:

- Augmentation de la surface d'appui de la pièce.

Remarque:

Grâce à l'utilisation du lardon d'alignement plat N° 6322B ou 6322B, la brise latérale peut être reliée avec précision à la plaque de base. Les lardons d'alignement plats 6322A ou 6322B permettent de positionner exactement la plaque de base sur la table de machine.

Sur demande:

Exécutions spéciales (cote H ± 0,01) livrables.

Recommandations



N° 911LG-H100F

N° 6498FT

Plaque de base à rainure

complète avec jeu de fixation. Fixation par vis de la classe de résistance mécanique 10.9.

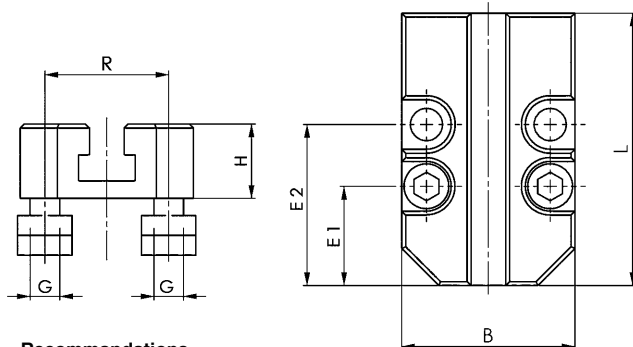

Recommandations



N° 911LG-H100F

Code	Modèle	Rainure	H ±0,1	B	E1	E2	G	L	R	Poids [g]
73908	M12x14	14	30	70	40	65	M12	110	50	1330
375543	M16x18	18	50	125	40	90	M16	130	100	4864
374397	M20x22	22	60	120	75	150	M20	200	85	7614

Utilisation:

En combinaison avec la brise latérale 6498 pour serrer transversalement par rapport à la rainure de table.

Avantages:

- Pour une utilisation simple de la brise latérale pendant le serrage transversal par rapport à la rainure.
- Augmentation de la surface d'appui de la pièce.

Sur demande:

Exécutions spéciales (cote H ± 0,01) livrables.

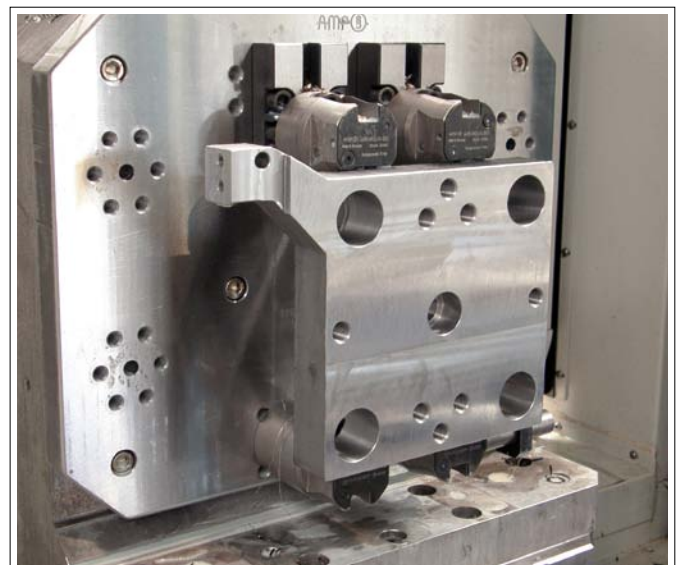

Sous réserve de modifications techniques.

N° 6495

Crampon de rainure

complet avec fixation.
Acier, traité et revenu.



Code	Modèle	Rainure	F1 [kN]	F2 [kN]	H2	SW [mm]	Poids [g]
374140	12	14	7	3,5	10	5	91
374132	16	18	10	5,0	12	6	188
374124	20	22	16	8,0	15	8	363

Utilisation:

1. Positionner la pièce.
2. Placer le crampon de rainure au contact de la pièce.
3. Serrer la vis de fixation du crampon.
4. Le serrage de la pièce s'effectue par la vis arrière du crampon.

Avantages:

- Pour serrer les pièces très plates
- Bridage latéral de pièces pour procéder à l'usinage complet de surfaces sans contour critique
- Possibilité d'utilisation à l'horizontale et à la verticale.

Remarque:

- Pour réduire l'usure de la vis de fixation, nous recommandons l'utilisation de la graisse pour vis AMF n° 6339. Elle présente une association synergétique de lubrifiants solides particulièrement efficaces, résiste à la chaleur et est lavable.
- Utilisez la vis de fixation AMF 6495S correspondante.

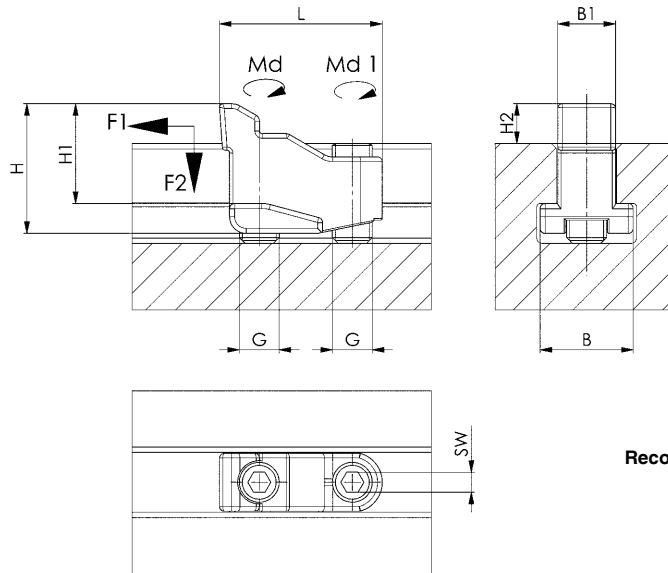

Recommandations



N° 911LG-H100F

Dimensions:

Code	Modèle	B	B1	G	H	H1	L	Md [Nm]	Md 1 [Nm]
374140	12	22	13,6	M10	31	24	40	18	9
374132	16	28	17,4	M12	39	30	49	32	15
374124	20	35	21,5	M16	50	37	63	75	35

CAD



N° 6495S

Vis de fixation pour crampon de rainure

Résistance 10.9



Code	Modèle	G	L	SW [mm]	Poids [g]
79186	12	M10	25	5	14
78907	16	M12	30	6	24
77834	20	M16	40	8	59

N° 6496

Crampons plaqueurs

complet avec fixation.
Acier, traité et revenu.



Code	Modèle	Rainure	G	F1 [kN]	F2 [kN]	H min.	H max.	Poids [g]
374157	M12x14	14	M12	15	7,5	16	25	579
374165	M12x16	16	M12	15	7,5	16	25	600
374173	M16x18	18	M16	25	12,5	19	30	1011
374181	M16x20	20	M16	25	12,5	19	30	1055
374199	M20x22	22	M20	36	18,0	22	36	1670
374207	M20x24	24	M20	36	18,0	22	36	1705
374215	M20x28	28	M20	36	18,0	22	36	1807

Utilisation:

1. Positionner la pièce.
2. Placer le crampon au contact de la pièce.
3. Serrer les vis de fixation du crampon.
4. Le serrage de la pièce s'effectue par la vis avant du crampon.

Avantages:

- Pour serrer les pièces très plates
- Bridage latéral de pièces pour procéder à l'usinage complet de surfaces sans contour critique
- Possibilité d'utilisation à l'horizontale et à la verticale.

Remarque:

- Pour réduire l'usure des vis de fixation, nous recommandons l'utilisation de la graisse pour vis AMF 6339. Elle présente une association synergétique de lubrifiants solides particulièrement efficaces, résiste à la chaleur et est lavable.
- N'utilisez que le kit de fixation AMF correspondant 6496BF.

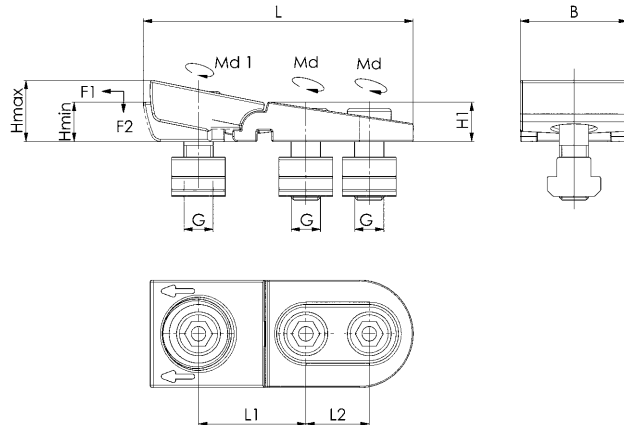

Dimensions:

Code	Modèle	B	H1	L	L1 min.	L1 max.	L2	Md [Nm]	Md 1 [Nm]
374157	M12x14	44	16	110	45	48	26	65	52
374165	M12x16	44	16	110	45	48	26	65	52
374173	M16x18	56	19	130	50	54	33	150	120
374181	M16x20	56	19	130	50	54	33	150	120
374199	M20x22	62	22	152	58	63	41	300	240
374207	M20x24	62	22	152	58	63	41	300	240
374215	M20x28	62	22	152	58	63	41	300	240



N° 6496BF

Jeu de fixation pour crampons plaqueurs

composé de 3 vis cylindriques DIN 6912, de 3 brides en T DIN 508 et d'une portée sphérique DIN 6319C.



Code	Modèle	Rainure	G	L	SW [mm]	Poids [g]
313379	M12x14	14	M12	30	10	49
313395	M12x16	16	M12	35	10	56
313411	M16x18	18	M16	35	14	90
313437	M16x20	20	M16	40	14	104
313452	M20x22	22	M20	45	17	177
313478	M20x24	24	M20	45	17	189
313494	M20x28	28	M20	55	17	228

Recommandations



N° 911LG-H100F

Sous réserve de modifications techniques.

À PROPOS DES CALES PARALLÈLES ET DES ÉLÉMENTS DE POSITIONNEMENT

- > **Exécution:** Grâce à leur progression de dimensions elles permettent de multiples combinaisons.
- > **Qualité:** Grâce à leur grande résistance à l'usure, les cales AMF garantissent une longue durée de vie.
- > **La qualité à chaque utilisation:** Nos cales parallèles sont disponibles en trois niveaux de qualité:

Standard	★
Précision	★★
Superprécision	★★★

Les cales appariées d'AMF sont utilisées comme cales, butées ou intermédiaires sur des machines-outils. Pour les étaux des machines ou les plaques de traçage, elles sont indispensables pour obtenir un appui parallèle des pièces.

- > Cales parallèles AMF, butées et bride surpuissante utilisées lors du perçage d'une plaque de base.



DIN 6346
Jeu de cales parallèles

Caractéristiques: en coffret de bois à couvercle amovible.
Rectifiées finement par paires.
Indication de la taille sur le produit.
Trempees.

Tolérance de paire en hauteur tp2 et en largeur tp1 selon IT 5.
Tolérance de dimension nominale en hauteur et largeur selon DIN ISO 2768m.
Autres dimensions selon DIN ISO 2768m.

L'échelonnement géométrique permet l'établissement progressif des différentes hauteurs:
2,5 - 25 mm à 40 hauteurs différentes 2,5 - 45 mm
4 - 32 mm à 40 hauteurs différentes 4 - 57 mm
4 - 40 mm à 40 hauteurs différentes 4 - 72 mm
8 - 50 mm à 30 hauteurs différentes 8 - 90 mm
8 - 63 mm à 40 hauteurs différentes 8 - 113 mm
20 - 100 mm à 14 hauteurs différentes 20 - 180 mm.



Code	Modèle	Paire	Largeur L x B x H	Poids [Kg]
72322	2,5-25	9	200x100x 36	1,3
72330	4-40	7	305x115x 50	3,8
72348	8-63	5	305x115x 70	7,4
72355	20-100	3	280x215x125	27,1
72165	4-32	5	132x145x 50	1,5
72173	8-50	4	192x158x 75	4,9

Remarque:

Jeux d'ateliers

Taille 2,5-25, contenu du jeu (B x H x L):

2,5x8x63 / 3,2x10x63 / 4,0x12x63 / 5,0x16x63 / 6,3x20x63 / 4,0x12x100 / 5,0x16x100 / 6,3x20x100 / 8,0x25x100 mm

Taille 4,0-40, contenu du jeu (B x H x L):

4,0x12x100 / 5,0x16x100 / 6,3x20x100 / 8,0x25x100 / 8,0x25x160 / 10,0x32x160 / 12,0x40x160 mm

Taille 8,0-63, contenu du jeu (B x H x L):

8,0x25x100 / 10,0x32x100 / 12,0x40x100 / 16,0x50x160 / 20,0x63x160 mm

Taille 20-100, contenu du jeu (B x H x L):

20,0x63x250 / 25,0x80x250 / 32,0x100x250 mm

Jeux pour étaux

Taille 4,0-32, contenu du jeu (B x H x L):

4,0x12x100 / 5,0x16x100 / 6,3x20x100 / 8,0x25x100 / 10,0x32x100 mm

Taille 8,0-50, contenu du jeu (B x H x L):

8,0x25x160 / 10,0x32x160 / 12,0x40x160 / 16,0x50x160 mm

DIN 6346P
Paire de cales

Caractéristiques: Rectifiées finement par paires.
Indication de la taille sur le produit.
Trempees.

Tolérance de paire en hauteur tp2 et en largeur tp1 selon IT 5.
Tolérance de dimension nominale en hauteur et largeur selon DIN ISO 2768m.
Autres dimensions selon DIN ISO 2768m.



Code	H	B	L	Tolérance d'appariement (tp1 / /tp2)	Poids [g]
75309	8	2,5	63	IT5	20
75317	10	3,2	63	IT5	30
75325	12	4,0	63	IT5	45
75333	16	5,0	63	IT5	80
75341	20	6,3	63	IT5	125
72181	12	4,0	100	IT5	75
72199	16	5,0	100	IT5	125
72207	20	6,3	100	IT5	200
72215	25	8,0	100	IT5	315
72223	32	10,0	100	IT5	500
72231	40	12,0	100	IT5	750
72249	25	8,0	160	IT5	500
72256	32	10,0	160	IT5	800
72264	40	12,0	160	IT5	1200
72272	50	16,0	160	IT5	2000
72280	63	20,0	160	IT5	3170
72298	63	20,0	250	IT5	4950
72306	80	25,0	250	IT5	7900
72314	100	32,0	250	IT5	12680
72363	100	40,0	400	IT5	25300

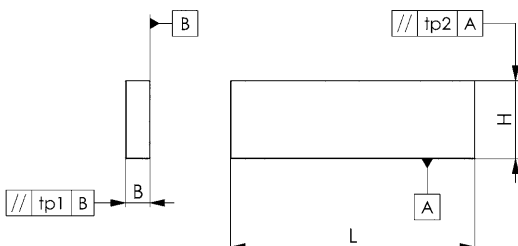

CAD



Sous réserve de modifications techniques.

N° 6347
**Jeu de cales parallèles dans
caisse en bois**

avec 14 paires de cales parallèles.
Rectifiées finement parallèlement au plan par paires.
Tempées.



Code	Classe de qualité	H	H Tolérances de cote nominale	H Tolérance d'appariement (tp)	B	L	Largeur [mm]	Poids [Kg]
558279	SP	14, 16, 18, 20, 22, 22, 24, 26, 28, 30, 32, 35, 40, 45, 50	±0,004	0,004	10	150	435 x 200 x 64	10,9
558280	P	14, 16, 18, 20, 22, 22, 24, 26, 28, 30, 32, 35, 40, 45, 50	±0,01	0,01	10	150	435 x 200 x 64	10,9
558281	S	14, 16, 18, 20, 22, 22, 24, 26, 28, 30, 32, 35, 40, 45, 50	2768 - m	0,01	10	150	435 x 200 x 64	10,9

Description:

Contenu par paire (lxH) :
10x14 / 10x16 / 10x18 / 10x22 / 10x24 / 10x26 / 10x28 / 10x30 / 10x32 / 10x35 / 10x40 / 10x45 / 10x50 mm.

Classe de qualité :

SP = Superprécision, P = Précision, S = Standard

Utilisation:

Ces cales sont utilisées comme cales d'épaisseur pour des pièces dans les opérations d'usinage les plus diverses. La haute précision des cales garantit le bridage parallèle de pièces.

Avantages:

- résistance à la friction élevée et longue durée de vie
- caisse en bois avec couvercle amovible pour une manutention parfaite au poste de travail et un rangement sécurisé
- Différentes classes de qualité pour chaque cas d'application

Remarque:

Cotes résiduelles suivant DIN ISO 2768 - m.
indication de la taille sur le produit.

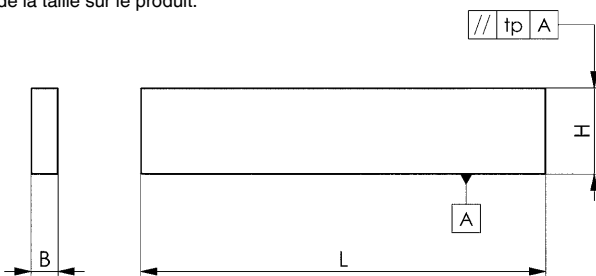

**Coffret en bois optimisé pour
une manipulation parfaite !**

N° 6347PSP
Paire de cales, exécution de grande précision

Rectifiées finement parallèlement au plan par paires.
Trempées.
Classe de qualité : Superprécision ***



Code	H Tolérances de cote nominale $\pm 0,004$	H Tolérance d'appariement (tp)	B	L	Poids [g]
75473	14	0,004	10	150	330
75481	16	0,004	10	150	380
75499	18	0,004	10	150	420
75507	20	0,004	10	150	470
75515	22	0,004	10	150	520
75523	24	0,004	10	150	570
75531	26	0,004	10	150	610
75549	28	0,004	10	150	660
75556	30	0,004	10	150	710
75564	32	0,004	10	150	750
75572	35	0,004	10	150	830
75580	40	0,004	10	150	940
75291	45	0,004	10	150	1060
75283	50	0,004	10	150	1180

Utilisation:

Ces cales sont utilisées comme cales d'épaisseur pour des pièces dans les opérations d'usinage les plus diverses. La haute précision des cales garantit le bridage parallèle de pièces.

Remarque:

Cotes résiduelles suivant DIN ISO 2768 - m.
indication de la taille sur le produit.

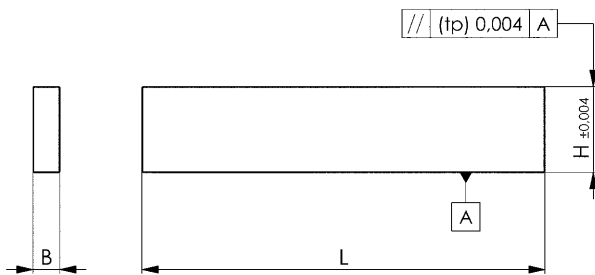

CAD

N° 6347PP
Paire de cales, exécution de précision

Rectifiées finement parallèlement au plan par paires.
Trempées.
Classe de qualité : Précision **



Code	H Tolérances de cote nominale $\pm 0,01$	H Tolérance d'appariement (tp)	B	L	Poids [g]
370684	14	0,01	10	150	330
370692	16	0,01	10	150	380
370700	18	0,01	10	150	420
370718	20	0,01	10	150	470
370726	22	0,01	10	150	520
370734	24	0,01	10	150	570
370742	26	0,01	10	150	610
370759	28	0,01	10	150	660
370767	30	0,01	10	150	710
370775	32	0,01	10	150	750
370783	35	0,01	10	150	830
370791	40	0,01	10	150	940
370809	45	0,01	10	150	1060
370817	50	0,01	10	150	1180

Utilisation:

Ces cales sont utilisées comme cales d'épaisseur pour des pièces dans les opérations d'usinage les plus diverses.

Remarque:

Cotes résiduelles suivant DIN ISO 2768 - m.
indication de la taille sur le produit.

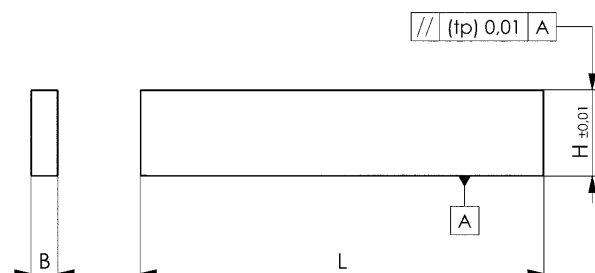

CAD



Sous réserve de modifications techniques.

N° 6347PS
Paire de cales, exécution standard

Rectifiées finement parallèlement au plan par paires.

Trempées.

Classe de qualité : Standard *



Code	H Tolérances de cote nominale DIN ISO 2768 - m	H Tolérance d'appariement (tp)	B	L	Poids [g]
370825	14	0,01	10	150	330
370833	16	0,01	10	150	380
370841	18	0,01	10	150	420
370858	20	0,01	10	150	470
370866	22	0,01	10	150	520
370874	24	0,01	10	150	570
370882	26	0,01	10	150	610
370890	28	0,01	10	150	660
370908	30	0,01	10	150	710
370916	32	0,01	10	150	750
370924	35	0,01	10	150	830
370932	40	0,01	10	150	940
370940	45	0,01	10	150	1060
370957	50	0,01	10	150	1180

Utilisation:

Ces cales sont utilisées comme cales d'épaisseur pour des pièces dans les opérations d'usinage les plus diverses.

Remarque:

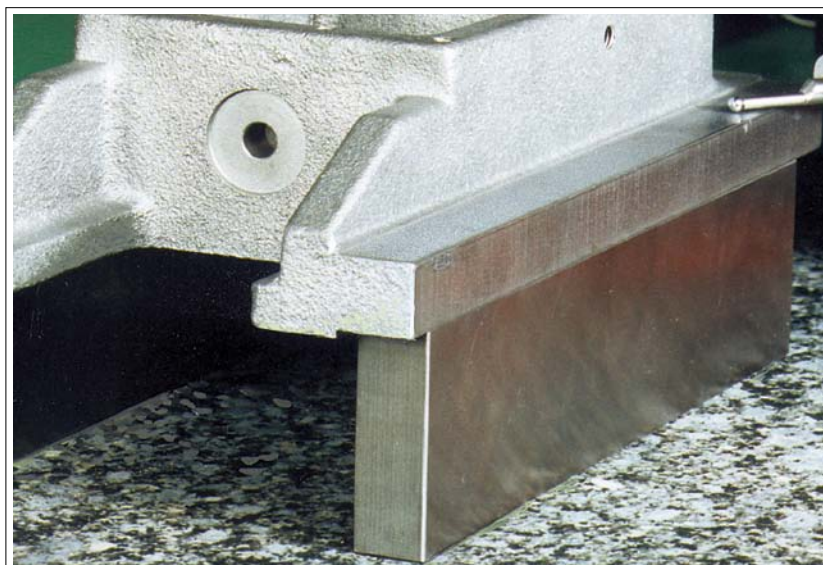
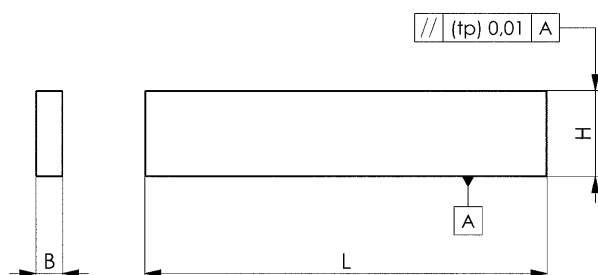
 Cotes résiduelles suivant DIN ISO 2768 - m.
 indication de la taille sur le produit.

Sous réserve de modifications techniques.

CAD

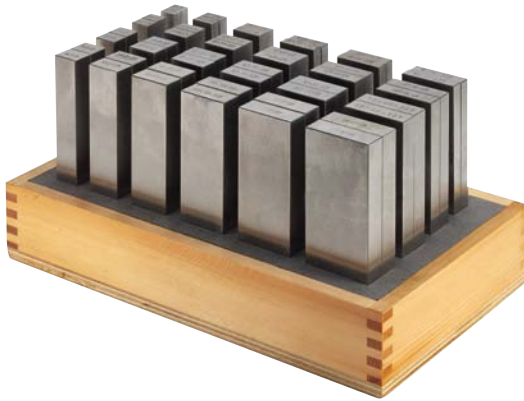

N° 6348
Jeu de cales parallèles dans support en bois

 Rectifiées finement parallèlement au plan par paires.
 Trempées.

Code	Classe de qualité	Modèle	Paire	H Tolérances de cote nominale	H Tolérance d'appariement (tp)	B Tolérances de cote nominale	L	Poids [Kg]
75606	SP	100	20	±0,01	IT5	±0,01	100	2,2
75614	SP	125	24	±0,01	IT5	±0,01	125	14
75648	SP	150	24	±0,01	IT5	±0,01	150	17
371062	P	100	20	±0,01	IT5	2768 - m	100	2,2
371070	P	125	24	±0,01	IT5	2768 - m	125	14
371088	P	150	24	±0,01	IT5	2768 - m	150	17
371096	S	100	20	2768 - m	IT5	2768 - m	100	2,2
371104	S	125	24	2768 - m	IT5	2768 - m	125	14
371112	S	150	24	2768 - m	IT5	2768 - m	150	17

Description:

Taille 100, contenu par paire (lxH) :

2x5 / 2x10 / 2x15 / 2x20 / 3x6 / 3x11 / 3x16 / 3x21 / 4x7 / 4x12 / 4x17 / 4x22 / 5x8 / 5x13 / 5x18 / 5x23 / 6x9 / 6x14 / 6x19 / 6x24 mm

Tailles 125 et 150, contenu par paire (lxH) :

8x11 / 8x16 / 8x21 / 8x26 / 8x31 / 8x36 / 10x13 / 10x18 / 10x23 / 10x28 / 10x33 / 10x38 / 12x15 / 12x20 / 12x25 / 12x30 / 12x35 / 12x40 / 14x17 / 14x22 / 14x27 / 14x32 / 14x37 / 14x42 mm

Classe de qualité :

SP = Superprécision, P = Précision, S = Standard

Utilisation:

Ces cales sont utilisées comme cales d'épaisseur pour des pièces dans les opérations d'usinage les plus diverses. La haute précision des cales garantit le bridage parallèle de pièces.

Avantages:

- résistance à la friction élevée et longue durée de vie
- caisse en bois avec couvercle amovible pour une manutention parfaite au poste de travail et un rangement sécurisé
- Différentes classes de qualité pour chaque cas d'application

Remarque:

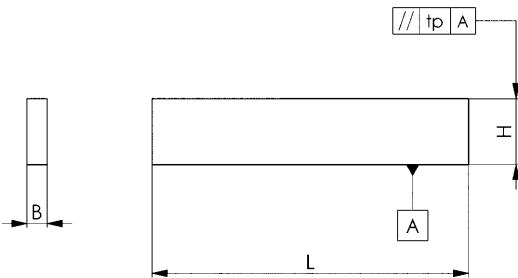
 Cotes résiduelles suivant DIN ISO 2768 - m.
 indication de la taille côté frontal sur le produit.

N° 6348PSP
Paire de cales, exécution de grande précision, 100 mm de long

Rectifiées finement parallèlement au plan par paires.
Trempeées.
Classe de qualité : Superprécision ***



Code	H Tolérances de cote nominale ±0,01	H Tolérance d'appariement (tp)	B Tolérances de cote nominale ±0,01	L	Poids [g]
370007	5	IT5	2	100	16
370015	10	IT5	2	100	31
370023	15	IT5	2	100	47
370031	20	IT5	2	100	62
370049	6	IT5	3	100	28
370056	11	IT5	3	100	51
370064	16	IT5	3	100	75
370072	21	IT5	3	100	98
370080	7	IT5	4	100	44
370098	12	IT5	4	100	75
370106	17	IT5	4	100	106
370114	22	IT5	4	100	137
370122	8	IT5	5	100	62
370130	13	IT5	5	100	101
370148	18	IT5	5	100	140
370155	23	IT5	5	100	179
370163	9	IT5	6	100	84
370171	14	IT5	6	100	131
370189	19	IT5	6	100	178
370197	24	IT5	6	100	224

Utilisation:

Ces cales sont utilisées comme cales d'épaisseur pour des pièces dans les opérations d'usinage les plus diverses. La haute précision des cales garantit le bridage parallèle de pièces.

Remarque:

Cotes résiduelles suivant DIN ISO 2768 - m.
indication de la taille sur le produit.

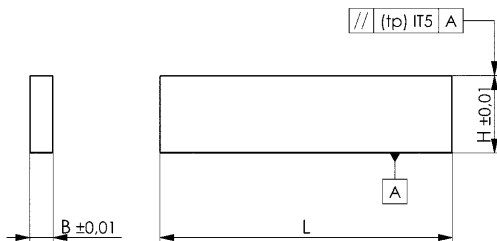
N° 6348PSP
Paire de cales, exécution de grande précision, 125 mm de long

Rectifiées finement parallèlement au plan par paires.
Trempeées.
Classe de qualité : Superprécision ***



Code	H Tolérances de cote nominale ±0,01	H Tolérance d'appariement (tp)	B Tolérances de cote nominale ±0,01	L	Poids [g]
370205	11	IT5	8	125	171
370213	16	IT5	8	125	249
370221	21	IT5	8	125	326
370239	26	IT5	8	125	404
370247	31	IT5	8	125	482
370254	36	IT5	8	125	561
370262	13	IT5	10	125	253
370270	18	IT5	10	125	351
370288	23	IT5	10	125	448
370296	28	IT5	10	125	545
370304	33	IT5	10	125	642
370312	38	IT5	10	125	741
370320	15	IT5	12	125	350
370338	20	IT5	12	125	466
370346	25	IT5	12	125	583
370353	30	IT5	12	125	700
370361	35	IT5	12	125	817
370379	40	IT5	12	125	933
370387	17	IT5	14	125	462
370395	22	IT5	14	125	599
370403	27	IT5	14	125	734
370411	32	IT5	14	125	871
370429	37	IT5	14	125	1009
370437	42	IT5	14	125	1144

Utilisation:

Ces cales sont utilisées comme cales d'épaisseur pour des pièces dans les opérations d'usinage les plus diverses. La haute précision des cales garantit le bridage parallèle de pièces.

Remarque:

Cotes résiduelles suivant DIN ISO 2768 - m.
indication de la taille sur le produit.

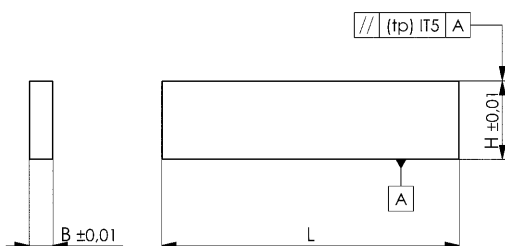

Sous réserve de modifications techniques.

N° 6348PSP
Paire de cales, exécution de grande précision, 150 mm de long

 Rectifiées finement parallèlement au plan par paires.
 Trempées.

Classe de qualité : Superprécision ***

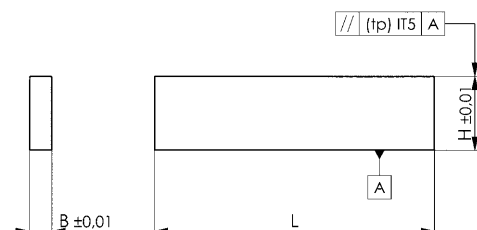

Code	H Tolérances de cote nominale $\pm 0,01$	H Tolérance d'appariement (tp)	B Tolérances de cote nominale $\pm 0,01$	L	Poids [g]
370445	11	IT5	8	150	203
370452	16	IT5	8	150	295
370460	21	IT5	8	150	389
370478	26	IT5	8	150	482
370486	31	IT5	8	150	574
370494	36	IT5	8	150	668
370502	13	IT5	10	150	300
370510	18	IT5	10	150	417
370528	23	IT5	10	150	533
370536	28	IT5	10	150	649
370544	33	IT5	10	150	768
370551	38	IT5	10	150	884
370569	15	IT5	12	150	416
370577	20	IT5	12	150	556
370585	25	IT5	12	150	694
370593	30	IT5	12	150	835
370601	35	IT5	12	150	974
370619	40	IT5	12	150	1113
370627	17	IT5	14	150	550
370635	22	IT5	14	150	714
370643	27	IT5	14	150	879
370650	32	IT5	14	150	1040
370668	37	IT5	14	150	1203
370676	42	IT5	14	150	1369

Utilisation:

Ces cales sont utilisées comme cales d'épaisseur pour des pièces dans les opérations d'usinage les plus diverses. La haute précision des cales garantit le bridage parallèle de pièces.

Remarque:

 Cotes résiduelles suivant DIN ISO 2768 - m.
 indication de la taille sur le produit.

N° 6348PP
Paire de cales, exécution de précision, 100 mm de long

 Rectifiées finement parallèlement au plan par paires.
 Trempées.

Classe de qualité : Précision **

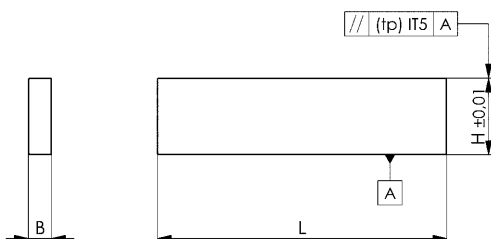

Code	H Tolérances de cote nominale $\pm 0,01$	H Tolérance d'appariement (tp)	B	L	Poids [g]
371120	5	IT5	2	100	16
371138	10	IT5	2	100	31
371146	15	IT5	2	100	47
371153	20	IT5	2	100	62
371161	6	IT5	3	100	28
371179	11	IT5	3	100	51
371187	16	IT5	3	100	75
371195	21	IT5	3	100	98
371203	7	IT5	4	100	44
371211	12	IT5	4	100	75
371229	17	IT5	4	100	106
371237	22	IT5	4	100	137
371245	8	IT5	5	100	62
371252	13	IT5	5	100	101
371260	18	IT5	5	100	140
371278	23	IT5	5	100	179
371286	9	IT5	6	100	84
371294	14	IT5	6	100	131
371302	19	IT5	6	100	178
371310	24	IT5	6	100	224

Utilisation:

Ces cales sont utilisées comme cales d'épaisseur pour des pièces dans les opérations d'usinage les plus diverses.

Remarque:

 Cotes résiduelles suivant DIN ISO 2768 - m.
 indication de la taille côté frontal sur le produit.

N° 6348PP
Paire de cales, exécution de précision, 125 mm de long

Rectifiées finement parallèlement au plan par paires.

Trempées.

Classe de qualité : Précision **

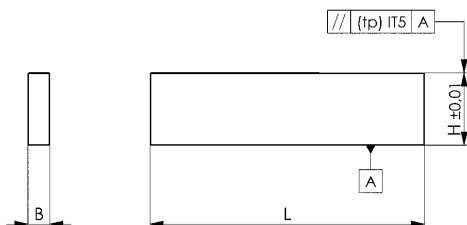

Code	H Tolérances de cote nominale ±0,01	H Tolérance d'appariement (tp)	B	L	Poids [g]
371328	11	IT5	8	125	171
371336	16	IT5	8	125	249
371344	21	IT5	8	125	326
371351	26	IT5	8	125	404
371369	31	IT5	8	125	482
371377	36	IT5	8	125	561
371385	13	IT5	10	125	253
371393	18	IT5	10	125	351
371401	23	IT5	10	125	448
371419	28	IT5	10	125	545
371427	33	IT5	10	125	642
371435	38	IT5	10	125	741
371443	15	IT5	12	125	350
371450	20	IT5	12	125	466
371468	25	IT5	12	125	583
371476	30	IT5	12	125	700
371484	35	IT5	12	125	817
371492	40	IT5	12	125	933
371500	17	IT5	14	125	462
371518	22	IT5	14	125	599
371526	27	IT5	14	125	734
371534	32	IT5	14	125	871
371542	37	IT5	14	125	1009
371559	42	IT5	14	125	1144

Utilisation:

Ces cales sont utilisées comme cales d'épaisseur pour des pièces dans les opérations d'usinage les plus diverses.

Remarque:

 Cotes résiduelles suivant DIN ISO 2768 - m.
indication de la taille côté frontal sur le produit.

CAD

N° 6348PP
Paire de cales, exécution de précision, 150 mm de long

Rectifiées finement parallèlement au plan par paires.

Trempées.

Classe de qualité : Précision **

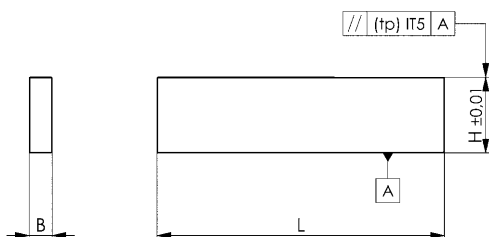

Code	H Tolérances de cote nominale ±0,01	H Tolérance d'appariement (tp)	B	L	Poids [g]
372243	11	IT5	8	150	203
372250	16	IT5	8	150	295
372268	21	IT5	8	150	389
372276	26	IT5	8	150	482
372284	31	IT5	8	150	574
372292	36	IT5	8	150	668
372300	13	IT5	10	150	300
372318	18	IT5	10	150	417
372326	23	IT5	10	150	533
372334	28	IT5	10	150	649
372342	33	IT5	10	150	768
372359	38	IT5	10	150	884
372367	15	IT5	12	150	416
372375	20	IT5	12	150	556
372383	25	IT5	12	150	694
372391	30	IT5	12	150	835
372409	35	IT5	12	150	974
372417	40	IT5	12	150	1113
372425	17	IT5	14	150	550
372433	22	IT5	14	150	714
372441	27	IT5	14	150	879
372458	32	IT5	14	150	1040
372466	37	IT5	14	150	1203
372474	42	IT5	14	150	1369

Utilisation:

Ces cales sont utilisées comme cales d'épaisseur pour des pièces dans les opérations d'usinage les plus diverses.

Remarque:

 Cotes résiduelles suivant DIN ISO 2768 - m.
indication de la taille côté frontal sur le produit.

CAD



Sous réserve de modifications techniques.

N° 6348PS
Paire de cales, exécution standard, 100 mm de long

Rectifiées finement parallèlement au plan par paires.
Trempées.
Classe de qualité : Standard *

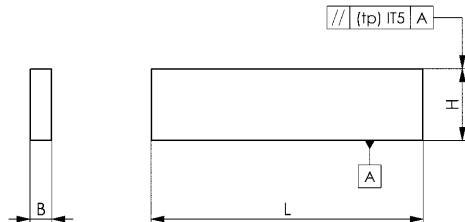

Code	H Tolérances de cote nominale DIN ISO 2768 - m	H Tolérance d'appariement (tp)	B	L	Poids [g]
371807	5	IT5	2	100	16
371815	10	IT5	2	100	31
371823	15	IT5	2	100	47
371831	20	IT5	2	100	62
371849	6	IT5	3	100	28
371856	11	IT5	3	100	51
371864	16	IT5	3	100	75
371872	21	IT5	3	100	98
371880	7	IT5	4	100	44
371898	12	IT5	4	100	75
371906	17	IT5	4	100	106
371914	22	IT5	4	100	137
371922	8	IT5	5	100	62
371930	13	IT5	5	100	101
371948	18	IT5	5	100	140
371955	23	IT5	5	100	179
371963	9	IT5	6	100	84
371971	14	IT5	6	100	131
371989	19	IT5	6	100	178
371997	24	IT5	6	100	224

Utilisation:

Ces cales sont utilisées comme cales d'épaisseur pour des pièces dans les opérations d'usinage les plus diverses.

Remarque:

Cotes résiduelles suivant DIN ISO 2768 - m.
indication de la taille côté frontal sur le produit.

CAD

N° 6348PS
Paire de cales, exécution standard, 125 mm de long

Rectifiées finement parallèlement au plan par paires.
Trempées.
Classe de qualité : Standard *

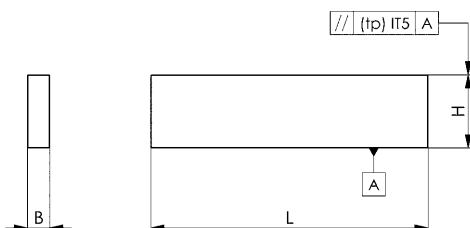

Code	H Tolérances de cote nominale DIN ISO 2768 - m	H Tolérance d'appariement (tp)	B	L	Poids [g]
372003	11	IT5	8	125	171
372011	16	IT5	8	125	249
372029	21	IT5	8	125	326
372037	26	IT5	8	125	404
372045	31	IT5	8	125	482
372052	36	IT5	8	125	561
372060	13	IT5	10	125	253
372078	18	IT5	10	125	351
372086	23	IT5	10	125	448
372094	28	IT5	10	125	545
372102	33	IT5	10	125	642
372110	38	IT5	10	125	741
372128	15	IT5	12	125	350
372136	20	IT5	12	125	466
372144	25	IT5	12	125	583
372151	30	IT5	12	125	700
372169	35	IT5	12	125	817
372177	40	IT5	12	125	933
372185	17	IT5	14	125	462
372193	22	IT5	14	125	599
372201	27	IT5	14	125	734
372219	32	IT5	14	125	871
372227	37	IT5	14	125	1009
372235	42	IT5	14	125	1144

Utilisation:

Ces cales sont utilisées comme cales d'épaisseur pour des pièces dans les opérations d'usinage les plus diverses.

Remarque:

Cotes résiduelles suivant DIN ISO 2768 - m.
indication de la taille côté frontal sur le produit.

CAD



Sous réserve de modifications techniques.

N° 6348PS
**Paire de cales, exécution standard,
150 mm de long**

 Rectifiées finement parallèlement au plan par paires.
Trempées.

Classe de qualité : Standard *



Code	H Tolérances de cote nominale DIN ISO 2768 - m	H Tolérance d'appariement (tp)	B	L	Poids [g]
371567	11	IT5	8	150	203
371575	16	IT5	8	150	295
371583	21	IT5	8	150	389
371591	26	IT5	8	150	482
371609	31	IT5	8	150	574
371617	36	IT5	8	150	668
371625	13	IT5	10	150	300
371633	18	IT5	10	150	417
371641	23	IT5	10	150	533
371658	28	IT5	10	150	649
371666	33	IT5	10	150	768
371674	38	IT5	10	150	884
371682	15	IT5	12	150	416
371690	20	IT5	12	150	556
371708	25	IT5	12	150	694
371716	30	IT5	12	150	835
371724	35	IT5	12	150	974
371732	40	IT5	12	150	1113
371740	17	IT5	14	150	550
371757	22	IT5	14	150	714
371765	27	IT5	14	150	879
371773	32	IT5	14	150	1040
371781	37	IT5	14	150	1203
371799	42	IT5	14	150	1369

Utilisation:

Ces cales sont utilisées comme cales d'épaisseur pour des pièces dans les opérations d'usinage les plus diverses.

Remarque:

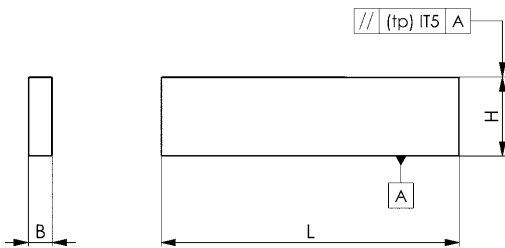
 Cotes résiduelles suivant DIN ISO 2768 - m.
indication de la taille côté frontal sur le produit.

CAD

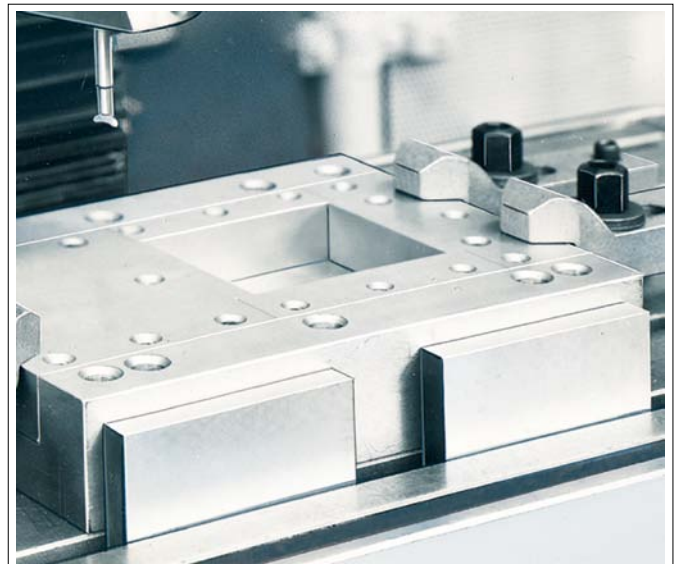
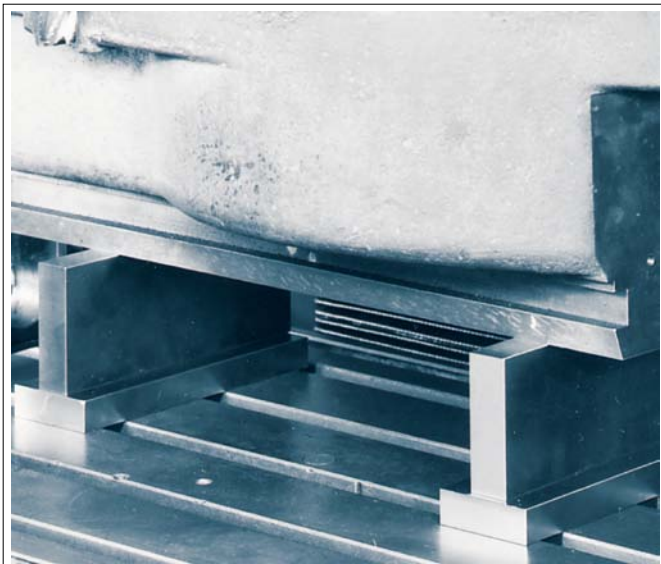

Sous réserve de modifications techniques.

N° 6349PP
Paire de cales, minces, exécution de précision

Rectifiées finement parallèlement au plan par paires.

Trempées.

Classe de qualité : Précision **

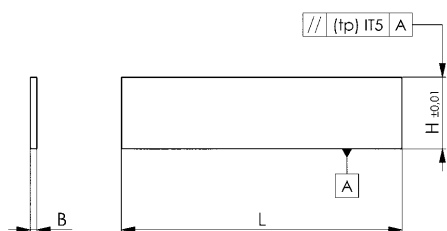

Code	H Tolérances de cote nominale ±0,01	H Tolérance d'appariement (tp)	B	L	Poids [g]
372508	11	IT5	3	125	64
372516	12	IT5	3	125	70
372524	13	IT5	3	125	76
372532	14	IT5	3	125	82
372540	15	IT5	3	125	88
372557	16	IT5	3	125	94
372565	17	IT5	3	125	100
372573	18	IT5	3	125	106
372581	19	IT5	3	125	112
372599	20	IT5	3	125	118
372607	21	IT5	3	125	124
372615	22	IT5	3	125	130
372623	23	IT5	3	125	136
372631	24	IT5	3	125	142
372649	25	IT5	3	125	148
372656	26	IT5	3	125	154
372664	27	IT5	3	125	160
372672	28	IT5	3	125	164
372680	29	IT5	3	125	170
372698	30	IT5	3	125	176
372706	31	IT5	3	125	182
372714	32	IT5	3	125	188
372722	33	IT5	3	125	194
372730	34	IT5	3	125	200
372748	35	IT5	3	125	206
372755	36	IT5	3	125	212
372763	37	IT5	3	125	218
372771	38	IT5	3	125	224
372789	39	IT5	3	125	230
372797	40	IT5	3	125	236
372805	41	IT5	3	125	242
372813	42	IT5	3	125	248

Utilisation:

Ces cales sont utilisées comme cales d'épaisseur pour des pièces dans les opérations d'usinage les plus diverses.

Remarque:

 Cotes résiduelles suivant DIN ISO 2768 - m.
 indication de la taille côté frontal sur le produit.

N° 6349P
Jeu de cales parallèles, minces, exécution de précision

Dans support en bois.
Rectifiées finement parallèlement au plan par paires.
Trempées.
Classe de qualité : Précision **

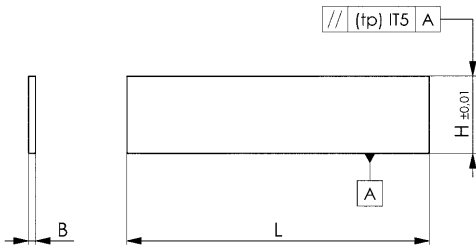

Code	Modèle	Paire	H Tolérances de cote nominale $\pm 0,01$	H Tolérance d'appariement (tp)	B	L	Poids [Kg]
372482	24	24	11, 13, 15, 16, 17, 18, 20, 21, 22, 23, 25, 26, 27, 28, 30, 31, 32, 33, 35, 36, 37, 38, 40, 42	IT5	3	125	4,5
372490	32	32	11, 12, 13, 14, 15, 16, 17, 18, 19, 20, 21, 22, 23, 24, 25, 26, 27, 28, 29, 30, 31, 32, 33, 34, 35, 36, 37, 38, 39, 40, 42	IT5	3	125	5,5

Description:

taille 24, contenu pour 1 paire (l x H):
3x11 / 3x13 / 3x15 / 3x16 / 3x17 / 3x18 / 3x20 / 3x21 / 3x22 / 3x23 / 3x25 / 3x26 / 3x27 / 3x28 / 3x30 / 3x31 / 3x32 / 3x33 / 3x35 / 3x36 / 3x37 / 3x38 / 3x40 / 3x42 mm.

Taille 32 contenu pour 1 paire (l x H):
3x11 / 3x12 / 3x13 / 3x14 / 3x15 / 3x16 / 3x17 / 3x18 / 3x19 / 3x20 / 3x21 / 3x22 / 3x23 / 3x24 / 3x25 / 3x26 / 3x27 / 3x28 / 3x29 / 3x30 / 3x31 / 3x32 / 3x33 / 3x34 / 3x35 / 3x36 / 3x37 / 3x38 / 3x39 / 3x40 / 3x41 / 3x42 mm.

Support en bois : 276 x 162 x 55 mm

Utilisation:

Ces cales sont utilisées comme cales d'épaisseur pour des pièces dans les opérations d'usinage les plus diverses.

Avantages:

- Résistance à la friction élevée et longue durée de vie
- Support en bois pour une manutention parfaite au poste de travail.

Remarque:

Cotes résiduelles suivant DIN ISO 2768 - m.
indication de la taille côté frontal sur le produit.

N° 6344SP
Jeu de cales parallèles, ondulées

Dans caisse en bois avec couvercle rabattant amovible.
Acier à ressort trempé et revenu.
Rectifiées avec précision.
Niveau de hauteur 2 mm.
Classe de qualité : Superprécision ***.

Tolérances d'appariement tp en hauteur IT 5.
Tolérances de cote nominale en hauteur $\pm 0,004$ mm.
Cote résiduelle selon DIN ISO 2768 - m.

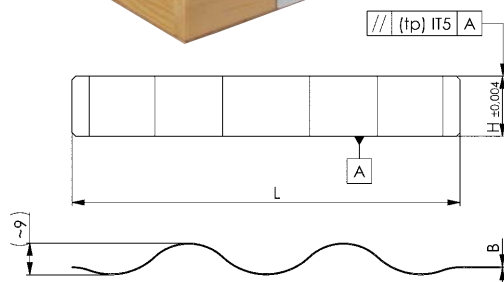

Code	Modèle	Paire	H $\pm 0,004$	H Tolérance d'appariement (tp)	B	L	Poids [g]
372821	9-23	8	9, 11, 13, 15, 17, 19, 21, 23	IT5	0,3	110	450
372839	25-39	8	25, 27, 29, 31, 33, 35, 37, 39	IT5	0,3	110	490

Description:

Taille 9-23, contenu d'1 jeu (B x H):
0,3x9 / 0,3x11 / 0,3x13 / 0,3x15 / 0,3x17 / 0,3x19 / 0,3x21 / 0,3x23 mm.

Taille 25-39, contenu d'1 jeu (B x H):
0,3x25 / 0,3x27 / 0,3x29 / 0,3x31 / 0,3x33 / 0,3x35 / 0,3x37 / 0,3x39 mm.

Utilisation:

Ces cales ondulées permettent une économie de temps lors du bridage de pièces pour la rectification, le fraisage, le perçage, etc.

Avantages:

- Aucun copeau ne reste sur la surface d'appui
- Le parallélisme de la pièce serrée n'est pas perturbé
- Plusieurs pièces plates et individuelles peuvent être serrées.

Sous réserve de modifications techniques.

N° 6350

Butées appariées

Caractéristiques: pour rainures de table.
Utilisable comme butées.
Rectifiée finement.
Trempée.

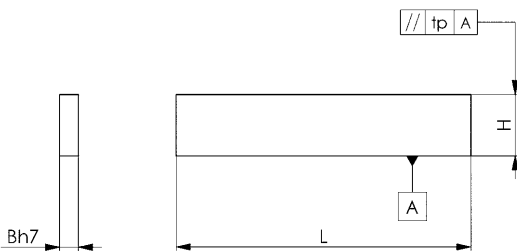

Code	B	H	H Tolérance d'appariement (tp)	L	Poids [g]
74260	8	25	IT5	100	315
74278	10	32	IT5	100	500
74286	12	40	IT5	100	750
74294	14	50	IT5	100	1100
74302	16	50	IT5	160	2000
74310	18	63	IT5	160	2850
74328	20	63	IT5	160	3170
74336	22	80	IT5	160	4400
74344	24	80	IT5	160	4800
74351	28	100	IT5	160	7000

Utilisation:

Les butées parallèles sont prévues pour des machines de petite et moyenne importance. Leurs épaisseurs ont été définies d'après les rainures de table en tolérance H8. Une paire de ces butées est engagée dans une rainure de la machine et les pièces seront appliquées rapidement et parallèlement à la table.

Remarque:

Tolérances de dimension nominale en hauteur selon DIN ISO 2768 - m.
tolérances de cote nominale en largeur suivant DIN ISO 2768: h7.
Cotes résiduelles suivant DIN ISO 2768 - m.

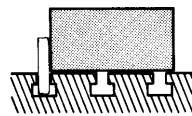

CAD



N° 6328

Butée

cémentée et rectifiée. Le modèle court, rectifié avec une tolérance de hauteur de $\pm 0,01$ mm, peut aussi être utilisé comme appui.



Code	Rainure	A h6	B -0,6	D $\pm 0,01$	H1 $\pm 0,01$ courte	H1 $\pm 0,01$ longue	H2	H3	Vis ISO 4762	Poids [g]
75150	12	0-0,011	12	20	15	-	8	6	M6x25	55
75192	12	0-0,011	12	20	-	25	8	6	M6x35	80
75200	14	0-0,011	14	32	25	-	9	8	M8x35	200
75218	14	0-0,011	14	32	-	50	9	8	M8x60	355
75168	16	0-0,011	16	32	25	-	10	8	M8x45	220
75176	16	0-0,011	16	32	-	50	10	8	M8x70	375
75226	18	0-0,011	18	40	25	-	15	10	M10x50	360
75234	18	0-0,011	18	40	-	50	15	10	M10x75	600
75242	22	0-0,013	20	40	25	-	15	14	M10x55	410
75259	22	0-0,013	20	40	-	50	15	14	M10x80	650
75267	28	0-0,013	22	46	25	-	20	16	M12x60	630
75275	28	0-0,013	22	46	-	50	20	16	M12x90	950

Sur demande:

Autres dimensions sur demande.

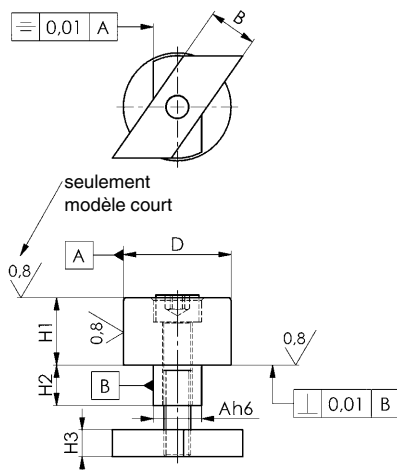

Sous réserve de modifications techniques.

N° 6351

Butées parallèles fixes

cémentées et rectifiées. Parallélisme 0,02 mm.
Tolérance de cote nominal selon DIN 7168 moyenne.

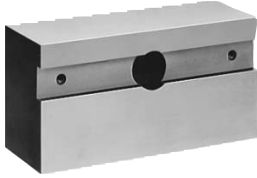

Code	Rainure	B	C	H	L	Visserie nécessaire DIN508, ISO4762, DIN6340 ou DIN787 compl.	Poids [Kg]
74369	10-24	60	40	30	125	M10x10-M20x24	1,6
74377	12-36	80	55	60	160	M12x12-M24x36	5,7
74385	12-36	100	75	100	160	M12x12-M24x36	12,1

Utilisation:

Les butées parallèles sont des éléments de positionnement idéaux pour les moyennes et grandes machines. Les lardons percés n° 6322A et les lardons libres DIN 6323 s'adaptent dans les rainures 20H7 des butées parallèles. Combinées avec divers lardons d'alignement de précision, elles sont positionnées sur des tables avec différentes largeurs de rainures.

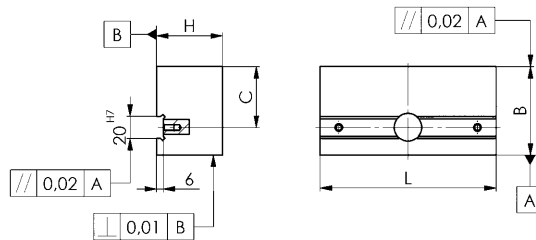

CAD



N° 6353

Butée angulaire de précision

cémentées et rectifiées.
Butée: Parallèle et angulaire à 30, 45, 60 et 90° par rapport aux rainures de table. Précision angulaire garantie + ou - 30°.



Code	Modèle	Rainure	B	D	E	F	H	L	Poids [g]
74450	125	10-20	68	17	66,5	34	15	125	550
74468	200	12-36	98	25	100,0	49	20	200	1900

Utilisation:

Utiliser les lardons DIN 6323 ou 6322A pour le positionnement sur les rainures de tables. La fixation peut être effectuée à l'aide de boulons DIN 787 compl. ou par des vis 6 pans creux ISO 4762 et rondelles DIN 6340 et des tasseaux DIN 508 pour rainure. La grande précision des butées angulaires permet des montages rapides et sûrs. Elles évitent le contrôle du positionnement des pièces à usiner.

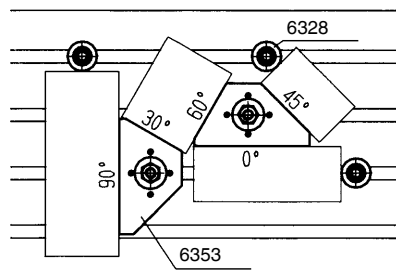
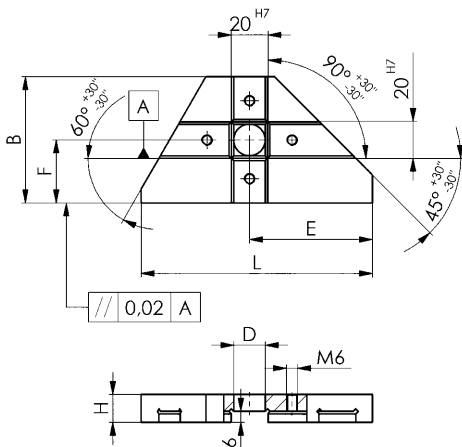

CAD



Sous réserve de modifications techniques.

N° 6355V

Support prismatique

cémentés et rectifiés.

Code	Modèle	B	D	E ±0,01	F	G1	G2	H1 ±0,014	H2	L1	L2	L3	Poids [Kg]
75085	12-65	80	12-65	30,0	15	M 12	M 8	35	60	100	56	27	3,2
75093	20-110	125	20-110	52,5	25	M 16	M 10	55	100	100	53	32	8,1

Utilisation:

Pour l'alignement et le serrage d'arbres ronds et de pièces parallèlement ou perpendiculaire à l'axe de la rainure de la table de la machine. Egalement utilisables comme butées ou comme embases.

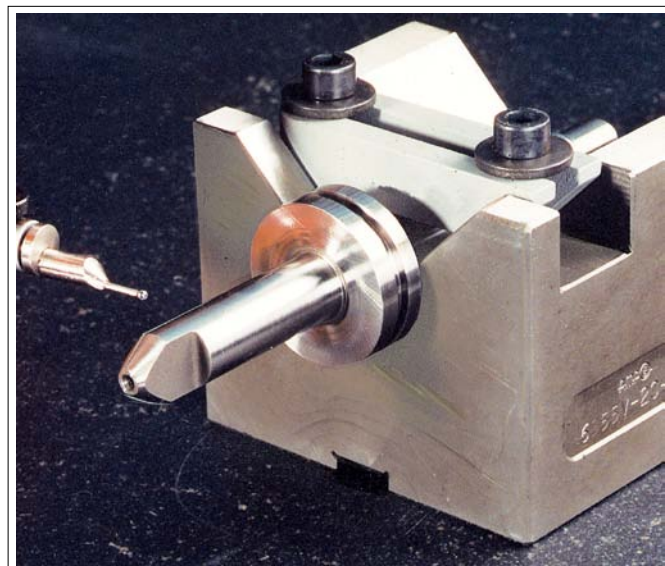
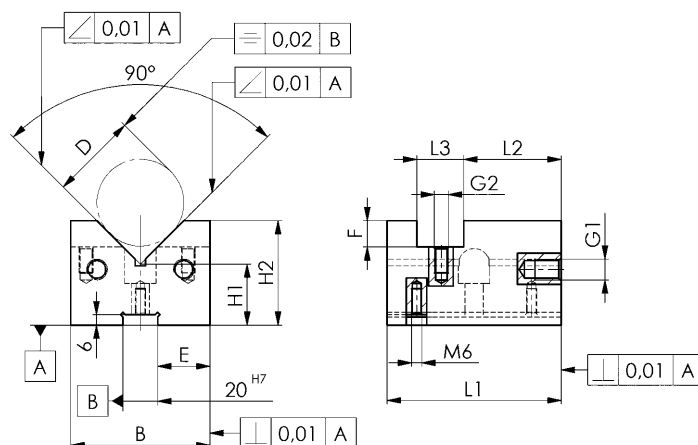

Sous réserve de modifications techniques.

N° 6357

Butée, ajustable

réglable, avec clé six pans mâles.
Acier traité.



Code	Modèle	Rainure	B1	B2	C	H	H1	L1	L2	L3	Poids [g]
75655	2	10, 12, 14, 16, 18	11	60	0-110	30-190	200	120	52	30	2450
75663	3	16, 18, 20, 22, 24, 28	17	80	0-110	30-190	200	160	73	40	3250

Utilisation:

A l'aide de cette butée à réglage rapide, on peut positionner des pièces sur toutes sortes de machines ou outillages. La butée a une grande capacité de réglage en hauteur et en longueur. Blocage réalisé par une clé six pans à poignée en T fournie avec la butée.

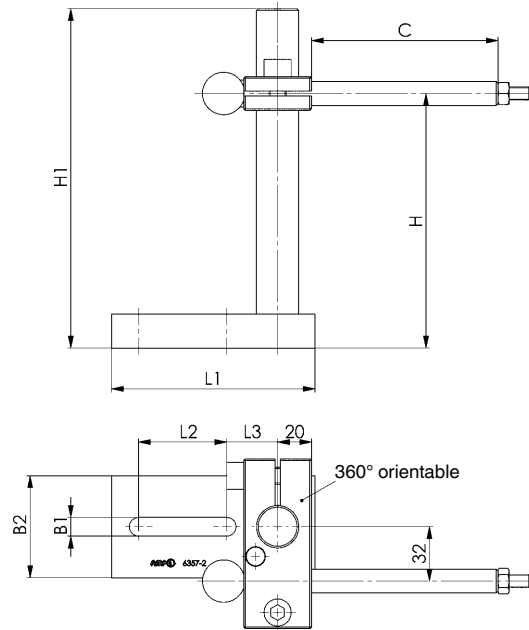

N° 6358

Bloc de pression

acier traité, bruni, avec 2 trous filetés M16 pour 2 hauteurs, différentes, vis de serrage DIN 915 M16x80.



Code	Rainure	B	C	H1	H2	L	Poids [g]
75879	18	20	20	100	40	50	805
75887	20	25	30	125	40	80	1880
75895	22	25	30	125	40	80	1920
75903	24	32	40	150	65	100	3515
75911	28	32	40	150	65	100	3645
75929	36	40	50	160	65	120	4870

Utilisation:

Le bloc de pression sert à positionner des pièces longues et lourdes sur les tables de machines. La partie basse du bloc est introduit dans la rainure et se place en biais du fait de la tolérance. Au moyen de la vis la pièce est plaquée sur sa butée (par exemple n° 6351).

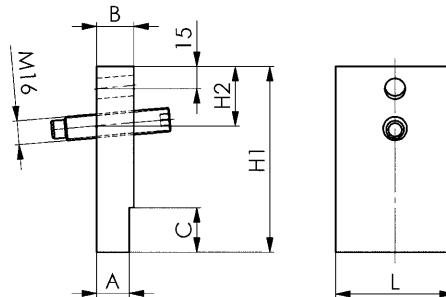

Sous réserve de modifications techniques.

DIN 6323

Lardons libres

C15, cémentés et rectifiés.

Code	Largeur rainure dispositif B1	Largeur rainure machine B2	Forme	H1	H2	H3	H4	L	Poids [g]
71811	12	10	A	12,0	3,6	-	-	20	20
71829	12	12	B	28,6	-	5,5	9	20	45
71837	20	12	A	14,0	5,5	-	-	32	50
71845	20	14	A	14,0	5,5	-	-	32	55
71852	20	16	A	14,0	5,5	-	-	32	60
71860	20	18	A	14,0	5,5	-	-	32	65
71878	20	20	B	45,5	-	7	16	32	200
71886	20	22	C	50,5	-	7	18	40	290
71894	20	24	C	55,5	-	7	20	40	350
71902	20	28	C	61,5	-	7	24	40	460
71910	20	36	C	76,5	-	7	30	50	940

Utilisation:

Les lardons libres sont glissés latéralement dans la rainure après positionnement de montage. Lors de déplacement des outillages rien ne dépasse de leur base ce qui évite la détérioration des tables de machine.

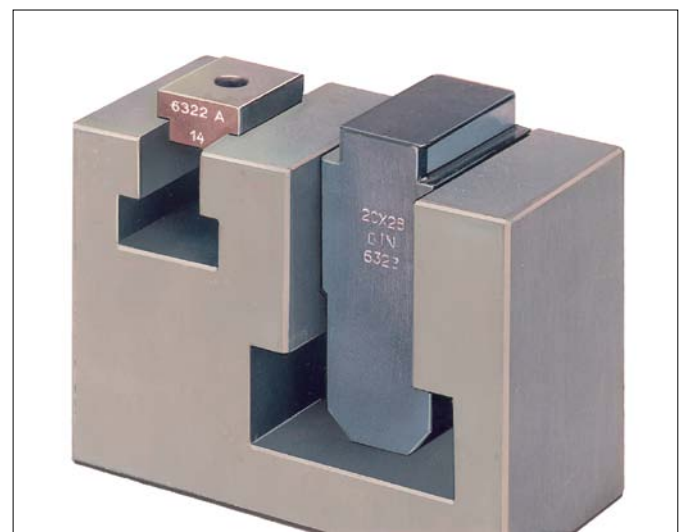
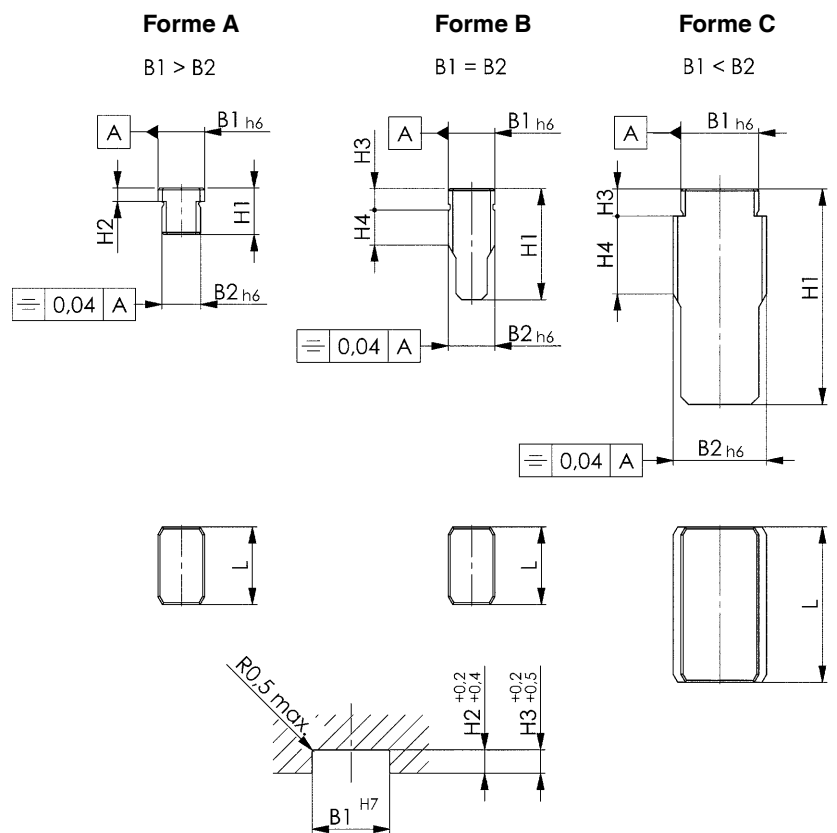

Sous réserve de modifications techniques.

N° 6322A

Lardons percés, étagés

C15, cémentés et finement rectifiés.



Code	Largeur rainure machine B	Largeur rainure dispositif	Forme	H	L	Vis DIN84 ou ISO4762	Poids [g]
71555	10	20	A	10	22	M6x10	20
71563	12	20	A	10	22	M6x10	25
71571	14	20	A	10	25	M6x16	28
71589	16	20	A	10	25	M6x16	30
71597	18	20	A	10	25	M6x16	30
71613	22	20	C	12	32	M6x16	50
71621	24	20	C	12	32	M6x16	55
71639	28	20	C	12	32	M6x16	60
71647	36	20	C	12	32	M6x16	75

Utilisation:

Ces lardons d'un emploi assez courant, sont vissés par paire dans les montages et les étaux de machines. Il est nécessaire de les changer pour utilisation sur table de largeur de rainure différente. Pour les outillages particulièrement lourds, les lardons libres DIN 6323 sont plus indiqués.

"A"

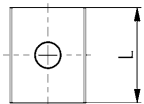
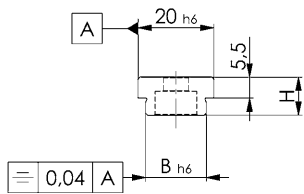

"C"

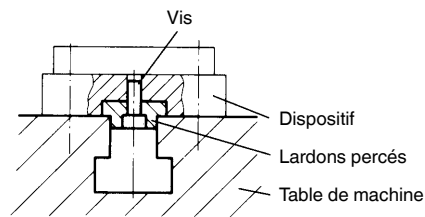
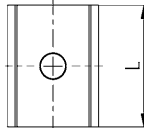
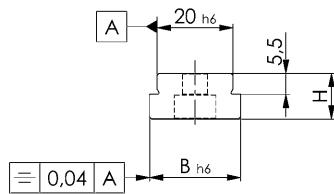

N° 6322B

Lardons percés, parallèles

C15, cémentés et finement rectifiés.



Code	B	H	L	Vis DIN84 ou ISO4762	Poids [g]
71696	10	8	20	M4x10	11
71704	12	8	20	M5x12	12
71712	14	10	22	M6x16	18
71720	16	10	22	M6x16	22
71738	18	10	22	M6x16	25
71746	20	10	22	M6x16	30
71753	22	12	32	M6x16	60
71761	24	12	32	M6x16	65

Utilisation:

Ces lardons d'un prix très avantageux, sont surtout d'une grande rentabilité dans les cas où un même dispositif est utilisé constamment sur la même machine. Pour les outillages particulièrement lourds, les lardons libres DIN 6323 sont plus indiqués.

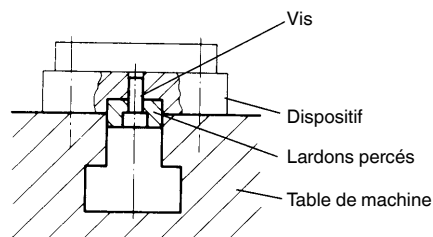
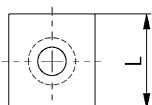
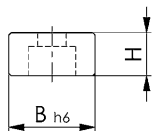

Sous réserve de modifications techniques.

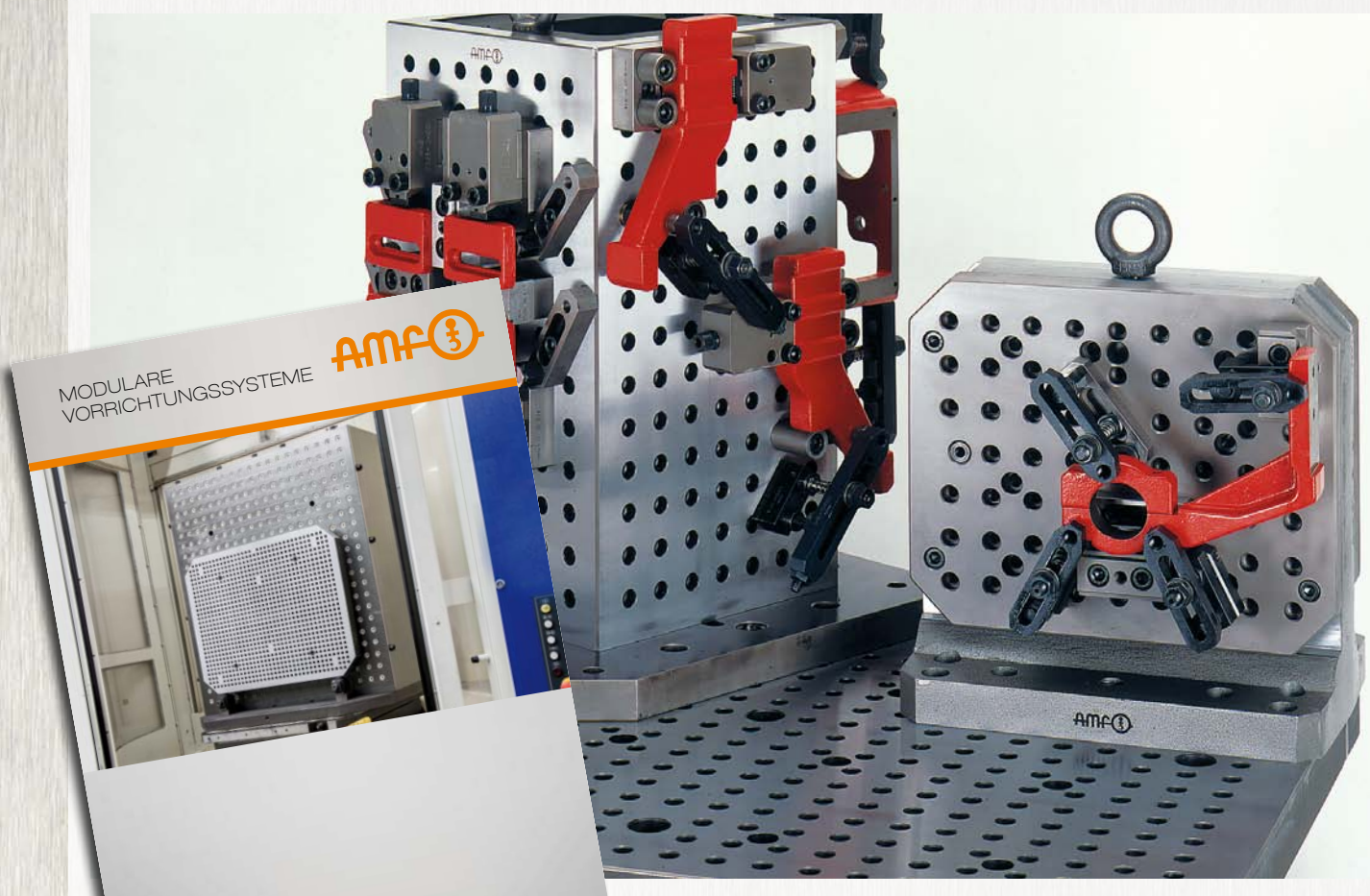
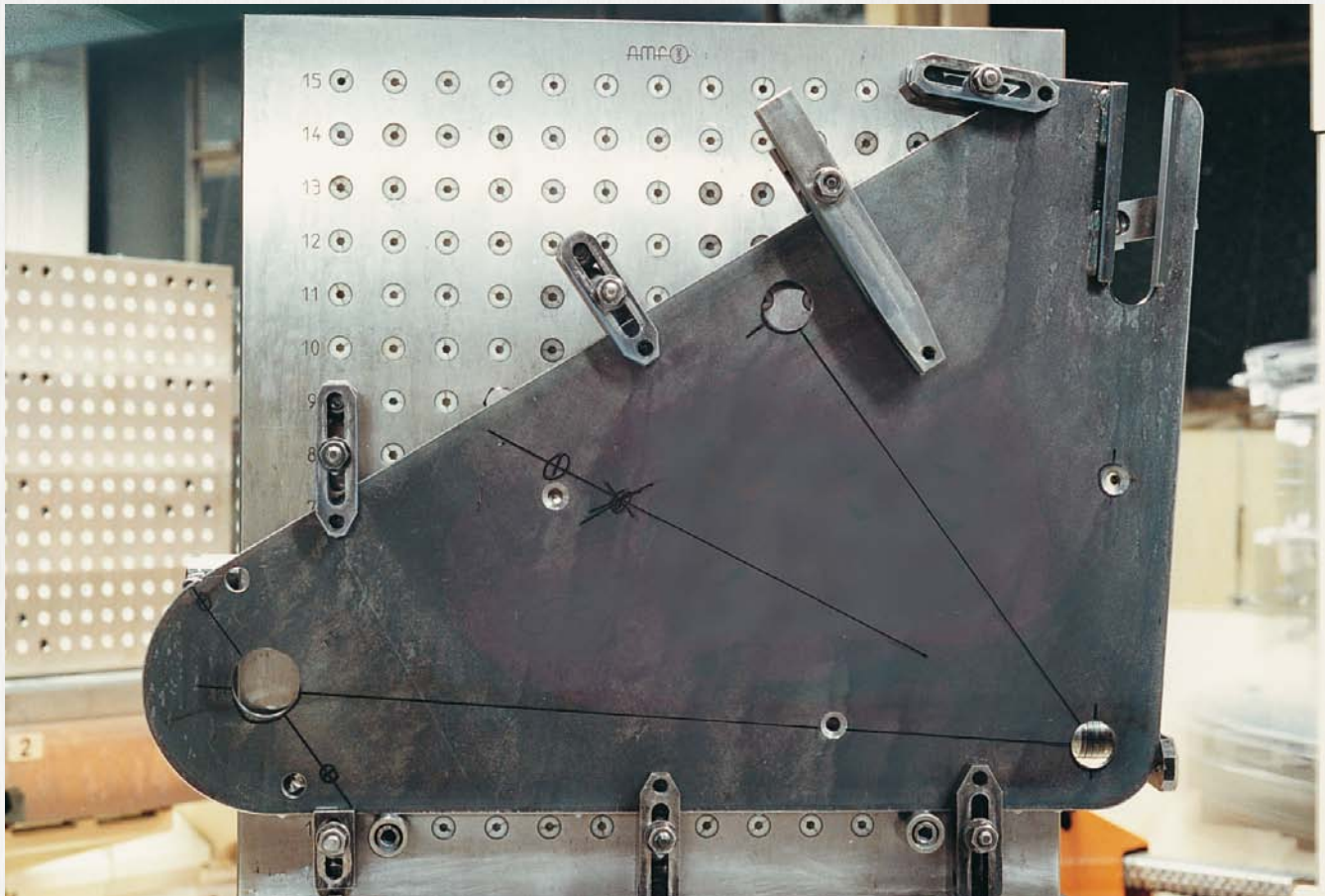

N° 6600

Brides à excentrique arrière

trempées et revenues.



Code	Modèle	H min.	H max.	A	B	C	E	L	M	Poids [g]
73502	1	26	35	20	30	37	21-43	100	M12	1000
73510	2	26	35	20	40	45	34-66	125	M16	1400

Particulièrement adaptée aux montages de série.

Remarque:

Commande manuelle - Force ~ 150 N.

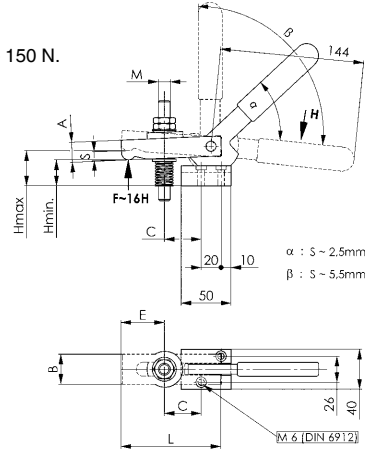

N° 6601

Levier à excentrique, seul

pour bridage à l'arrière
(pièce détachée de la réf. 6600)

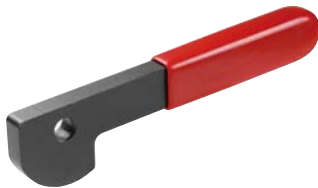

Code	A	B	L	S	Poids [g]
73569	24	14	167	10	300

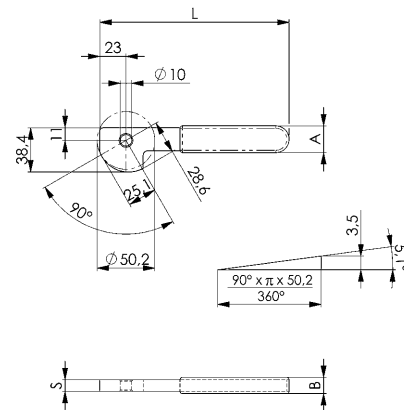

N° 6610

Brides à excentrique milieu

trempées et revenues, levier enrobé de plastique.



Code	Modèle	H min.	H max.	A	B	C	E	L	M	Poids [g]
73619	1	30	45	20	30	32	21-43	100	M12	1000
73627	2	35	50	20	40	40	34-66	125	M16	1450

Remarque:

Commande manuelle - Force ~ 150 N.

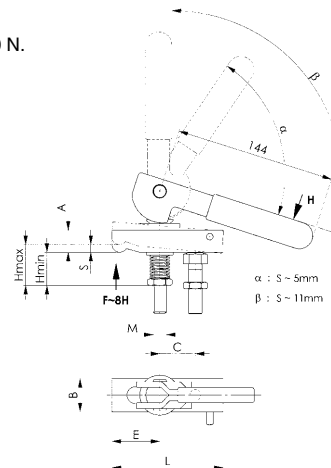

Sous réserve de modifications techniques.

N° 6611

Levier à excentrique, seul

pour bridage au milieu
(pièce détachée de la réf. 6610)

Code	B1	B2	L	Poids [g]
73676	14	14	167	310

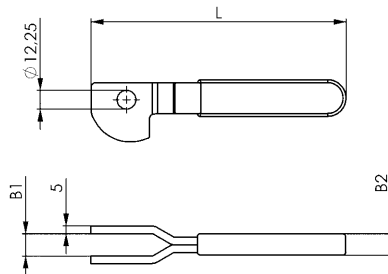

N° 6612

Levier à excentrique avec boulon

(pièce détachée de la réf. 6610)

Code	Modèle	G	H	M	Poids [g]
74500	1	25	110	M12	500
74518	2	30	120	M16	610

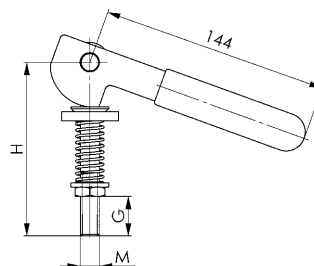

N° 6616

Boulon de calage

(pièce détachée de la réf. 6610)

Code	Modèle	B	L	M	Poids [g]
74542	1	40	58,5	M12	70
74559	2	40	65,0	M16	135

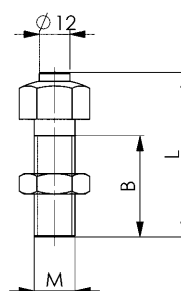

N° 6383ZEK

Bride de centrage à bille

Actionnable par le haut.
Répétabilité à 0,025 mm près
Précision de circularité 0,050 mm près



Code	D min.	D max.	A min.	A max.	H	P [kN]	Poids [g]
373357	11,7	14,2	3,2	3,9	10,0	0,5	8,2
373365	14,5	18,5	8,6	9,8	14,2	3,5	19
373373	18,5	22,5	10,4	11,6	16,5	4,5	40
373381	22,5	26,5	12,9	14,1	19,6	5,0	73
373399	26,5	30,5	13,0	14,1	19,8	5,0	93
373407	30,5	38,5	11,8	14,1	23,2	5,0	118
373415	38,5	46,5	15,7	18,0	27,2	6,5	249
373423	46,5	54,5	15,7	18,0	27,1	6,5	342
373431	54,5	70,5	19,1	23,7	40,6	8,0	652
373449	70,5	86,5	23,7	28,3	46,1	10,0	1303
373456	86,5	102,5	25,6	30,3	51,2	10,0	1765

Utilisation:

Pour le centrage ou le bridage via les alésages, autorisant de légères empreintes de billes.

Avantages:

- hauteur de montage faible
- serrage au point zéro
- effet de placage
- serrage sans délai

Remarque:

Pour un montage en profondeur, D max. doit être prévu comme dégagement.

Aide au montage : goupille de blocage permettant un positionnement précis des billes. (Livraison sans aide au montage)

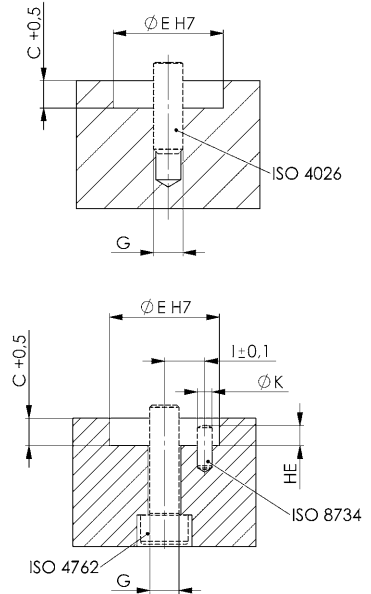
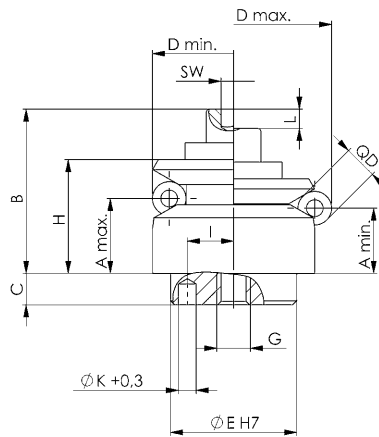

Dimensions:

Code	B	C	E f7	G	HE	I ±0,1	K	L	Q	QD	SW
373357	14,7	3,5	10	M4	2,0	3,5	1,5	1,3	3	2,5	3
373365	19,2	5,5	12	M4	2,5	4,5	2,0	2,3	3	4,0	3
373373	22,7	7,5	15	M5	3,5	5,5	2,5	2,3	3	4,0	4
373381	28,6	6,0	20	M6	3,5	7,0	3,0	2,3	3	4,0	5
373399	28,8	6,0	20	M6	3,5	7,0	3,0	2,3	3	4,0	5
373407	32,2	7,0	25	M6	3,5	9,0	4,0	4,6	3	8,0	5
373415	39,2	7,5	30	M8	4,5	11,0	4,0	4,6	6	8,0	6
373423	39,2	7,5	30	M8	6,5	11,0	4,0	4,6	6	8,0	6
373431	54,6	9,0	45	M10	6,5	15,0	5,0	9,2	6	16,0	8
373449	63,1	10,0	60	M12	6,5	17,0	5,0	9,2	6	16,0	10
373456	72,2	10,0	60	M16	6,5	25,0	5,0	9,2	6	16,0	14

Q = nombre de billes

Sous réserve de modifications techniques.

N° 6383ZES

Bride de centrage avec segments de protection

Actionnable par le haut.
 Répétabilité à 0,025 mm près
 Précision de circularité 0,050 mm près



Code	D min.	D max.	A min.	A max.	H	P [kN]	Poids [g]
373464	14,5	18,5	8,6	9,8	14,3	3,5	26
373472	18,5	22,5	10,4	11,5	16,6	4,5	45
373480	22,5	26,5	13,0	14,1	19,7	5,0	73
373498	26,5	30,5	13,0	14,2	19,9	5,0	95
373506	30,5	38,5	11,7	14,0	23,2	5,0	131
373514	38,5	46,5	15,5	18,0	27,2	6,5	259
373522	46,5	54,5	15,7	18,0	27,2	6,5	343
373530	54,5	70,5	19,1	23,7	40,7	8,0	675
373548	70,5	86,5	23,6	28,3	46,0	10,0	1347
373555	86,5	102,5	25,6	30,3	51,1	10,0	2099

Utilisation:

Pour un centrage et un bridage via les alésages respectueux de la surface.

Avantages:

- hauteur de montage faible
- serrage au point zéro
- effet de placage
- serrage sans délai

Remarque:

Pour un montage en profondeur, D max. doit être prévu comme dégagement.

Aide au montage : goupille de blocage permettant un positionnement précis des segments. (Livraison sans aide au montage)

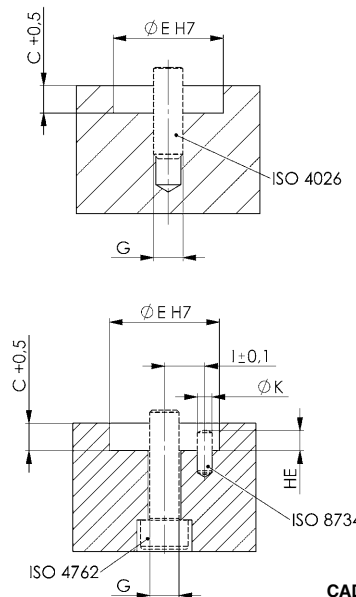
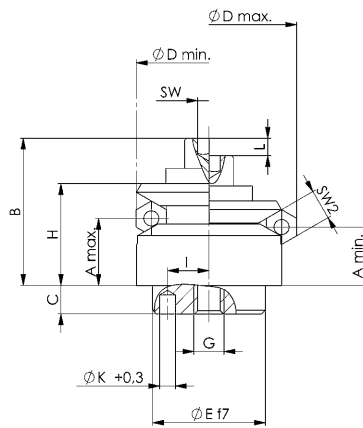

CAD



Dimensions:

Code	B	C	E f7	G	HE	I ±0,1	K	L	Q	QD	SW	SW2
373464	19,3	5,5	12	M4	2,0	4,5	2,0	2,3	3	4	3	4
373472	22,8	7,5	15	M5	2,5	5,5	2,5	2,3	3	4	4	4
373480	28,7	6,0	20	M6	3,0	7,0	3,0	2,3	3	4	5	4
373498	28,9	6,0	20	M6	3,0	7,0	3,0	2,3	3	4	5	4
373506	32,2	7,0	25	M6	4,0	9,0	4,0	4,6	3	8	5	8
373514	39,2	7,5	30	M8	4,0	11,0	4,0	4,6	6	8	6	8
373522	39,2	7,5	30	M8	4,0	11,0	4,0	4,6	6	8	6	8
373530	54,7	9,0	45	M10	5,0	15,0	5,0	9,2	6	16	8	16
373548	63,0	10,0	60	M12	5,0	17,0	5,0	9,2	6	16	10	16
373555	72,1	10,0	60	M16	5,0	25,0	5,0	9,2	6	16	14	16

Q = nombre de segments

N° 6383ZUK

Brîde de centrage à bille

Actionnable par le bas.
 Répétabilité à 0,025 mm près
 Précision de circularité 0,050 mm près



Code	D min.	D max.	A min.	A max.	H	P [kN]	Poids [g]
373563	11,7	14,2	3,2	3,9	9,9	0,5	12
373571	14,5	18,5	8,6	9,8	14,2	3,5	21
373589	18,5	22,5	10,4	11,6	16,5	4,0	52
373597	22,5	26,5	12,9	14,1	19,6	4,5	77
373605	26,5	30,5	13,0	14,1	19,8	4,5	103
373613	30,5	38,5	11,8	14,1	23,2	4,5	155
373621	38,5	46,5	15,5	18,0	27,1	6,5	268
373639	46,5	54,5	15,7	18,0	27,2	6,5	355
373647	54,5	70,5	19,1	23,7	40,6	8,0	702
373654	70,5	86,5	23,7	28,3	46,1	10,0	1332
373662	86,5	102,5	25,7	30,3	51,2	12,5	1880

Utilisation:

Pour le centrage ou le bridage via les alésages borgnes, autorisant de légères marques. Serrage par le dessous manuel ou automatique.

Avantages:

- hauteur de montage faible
- serrage au point zéro
- effet de placage
- serrage sans délai

Remarque:

Pour un montage en profondeur, D max. doit être prévu comme dégagement.
 Aide au montage : trou K pour goupille de blocage permettant un positionnement précis des billes.
 (Livraison sans aide au montage)

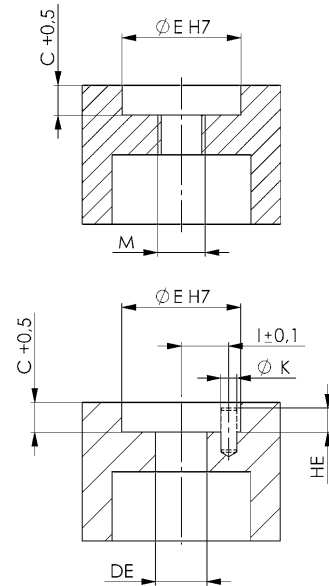
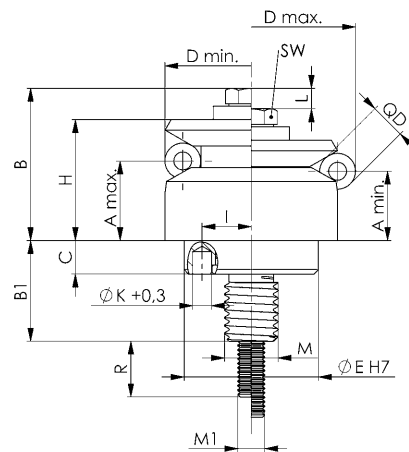

Dimensions:

Code	B	B1	C	FR	E f7	HE	I ±0,1	K	L	M	M1	Q	QD	R	SW
373563	12,7	11,0	3,5	5	10	2,0	3,5	1,5	1,3	M5	M3	3	2,5	10	5,5
373571	17,0	14,1	5,5	6	12	2,5	4,5	2,0	1,3	M6	M3	3	4,0	12	5,5
373589	20,4	18,2	7,5	8	15	3,5	5,5	2,5	2,3	M8	M4	3	4,0	14	7,0
373597	24,3	17,4	6,0	10	20	3,5	7,0	3,0	2,3	M10	M5	3	4,0	15	8,0
373605	24,5	17,4	6,0	10	20	3,5	7,0	3,0	2,3	M10	M5	3	4,0	15	8,0
373613	28,8	21,9	7,0	12	25	3,5	9,0	4,0	4,6	M12	M6	3	8,0	20	10,0
373621	33,0	22,5	7,5	12	30	4,5	11,0	4,0	4,6	M12	M6	6	8,0	20	10,0
373639	33,1	22,5	7,5	12	30	6,5	11,0	4,0	4,6	M12	M6	6	8,0	20	10,0
373647	49,9	24,5	9,0	14	45	6,5	15,0	5,0	9,2	M14 x 1,5	M8	6	16,0	32	13,0
373654	55,4	29,4	10,0	16	60	6,5	17,0	5,0	9,2	M16 x 1,5	M8	6	16,0	20	13,0
373662	61,6	29,4	10,0	16	60	6,5	25,0	5,0	9,2	M16 x 1,5	M10	6	16,0	25	16,0

Q = nombre de billes

Sous réserve de modifications techniques.

N° 6383ZUS

Bride de centrage avec segments de protection

Actionnable par le bas.
Répétabilité à 0,025 mm près
Précision de circularité 0,025 mm près



Code	D min.	D max.	A min.	A max.	H	P [kN]	Poids [g]
373670	14,5	18,5	8,6	9,8	14,2	3,5	21
373688	18,5	22,5	10,4	11,5	16,6	4,0	51
373696	22,5	26,5	13,0	14,1	19,7	4,5	83
373704	26,5	30,5	13,0	14,2	19,9	4,5	102
373712	30,5	38,5	11,7	14,0	23,2	4,5	139
373720	38,5	46,5	15,5	18,0	27,2	6,5	274
373738	46,5	54,5	15,7	18,0	27,2	6,5	339
373746	54,5	70,5	19,1	23,7	40,7	8,0	690
373753	70,5	86,5	23,5	28,1	46,0	10,0	1349
373761	86,5	102,5	25,5	30,1	51,1	12,5	2028

Utilisation:

Pour un centrage et un bridage via les alésages borgnes respectueux de la surface. Serrage par le dessous manuel ou automatique.

Avantages:

- hauteur de montage faible
- serrage au point zéro
- effet de placage
- serrage sans délai

Remarque:

Pour un montage en profondeur, D max. doit être prévu comme dégagement.

Aide au montage : trou K pour goupille de blocage permettant un positionnement précis des segments. (Livraison sans aide au montage)

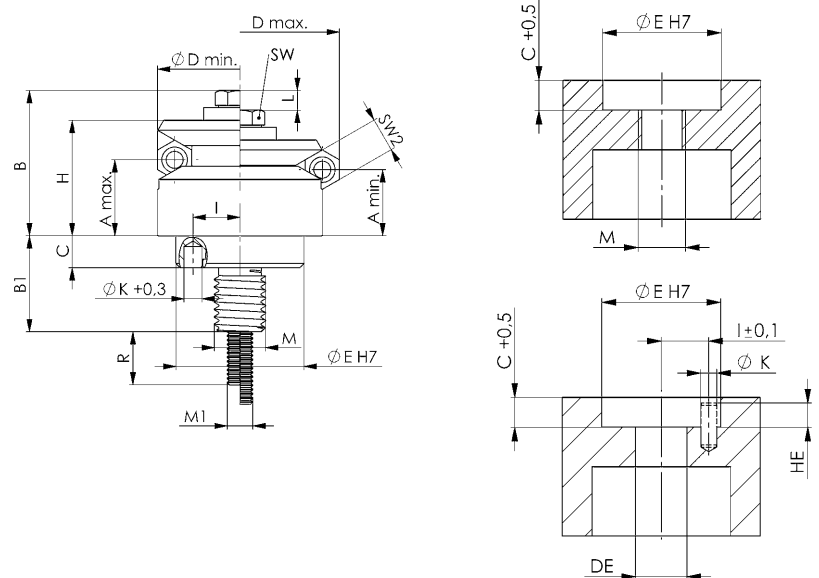

Dimensions:

Code	B	B1	C	FR	E f7	HE	I ± 0,1	K	L	M	M1	Q	R	SW	SW2
373670	17,0	14,1	5,5	6	12	2,5	4,5	2,0	2,3	M6	M3	3	12	5,5	4
373688	20,5	18,2	7,5	8	15	3,5	5,5	2,5	2,3	M8	M4	3	14	7,0	4
373696	24,4	17,4	6,0	10	20	3,5	7,0	3,0	2,3	M10	M5	3	15	8,0	4
373704	24,6	17,4	6,0	10	20	3,5	7,0	3,0	2,3	M10	M5	3	15	8,0	4
373712	28,8	21,9	7,0	12	25	3,5	9,0	4,0	4,6	M12	M6	3	20	10,0	8
373720	33,1	22,5	7,5	12	30	4,5	11,0	4,0	4,6	M12	M6	6	20	10,0	8
373738	33,1	22,5	7,5	12	30	6,5	11,0	4,0	4,6	M12	M6	6	20	10,0	8
373746	50,0	24,5	9,0	14	45	6,5	15,0	5,0	9,2	M14 x 1,5	M8	6	32	13,0	16
373753	55,3	29,4	10,0	16	60	6,5	17,0	5,0	9,2	M16 x 1,5	M8	6	20	13,0	16
373761	61,5	29,4	10,0	16	60	6,5	25,0	5,0	9,2	M16 x 1,5	M10	6	25	16,0	16

Q = nombre de segments

LA PREMIÈRE ÉTAPE EN CAS D'APPLICATION ET D'UTILISATION DE POUSOIRS LATÉRAUX:

- > Qu'est-ce qui doit être positionné ou bridé?
- > Quelles poussoirs doivent être utilisés?
- > Quelle taille correspond à quelle pièce?
- > Quelles sont les tolérances de la pièce?
- > Quelle est la mesure Y? (hauteur de la pièce)
- > Quelle est la mesure X? (cf. tableau)
- > La course F doit-elle être totalement utilisée?
- > Comment définit-on les coordonnées?

PAR EXEMPLE : POSITIONNEMENT OU BRIDAGE D'UNE PLAQUE 100 X 50 X 8 MM

Le diamètre de la tige doit-il être de 5, 6 ou 8 mm ?

- > si rien ne doit dépasser de la plaque 5 mm
- > lorsqu'un dépassement ne gêne pas 6 or 8 mm
- > si un bridage supplémentaire est effectué 6 mm
- > si aucun bridage supplémentaire n'est prévu 8 mm

Longueur / Largeur de la pièce ?

- > Longueur = 100 +0/-0,4 = dimension moyenne 99,8 mm
- > Largeur = 50 +0,2/-0,2 = dimension moyenne 50,0 mm

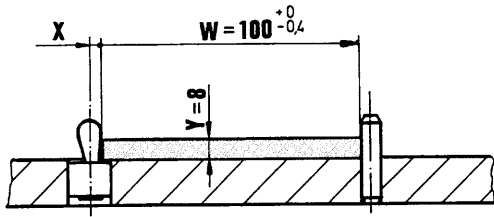

W = Pièce (tolérance +/-)
- F = Précontrainte
F = (-F) + (+F)

Hauteur de la pièce Y ?

La tolérance peut être ignorée

Quelle force doit être choisie ?

- > Pour des positionnements 30 - 60 N
- > Pour des bridages 90 - 150 N

Valeur X en cas de pièces d'appui latérales avec des ressorts en acier ?

> voir tableau ou les formules ci-dessous

Pour les pièces plus hautes que C moins r, les valeurs du tableau pour la dimension X ou la formule $X = B/2 - (-F)$ sont applicables.

Pour les pièces plus petites que C moins r, les valeurs du tableau pour la dimension X ou la formule $X = B/2 - (-F) - [(C - r - Y) \times 0,123]$ sont applicables.

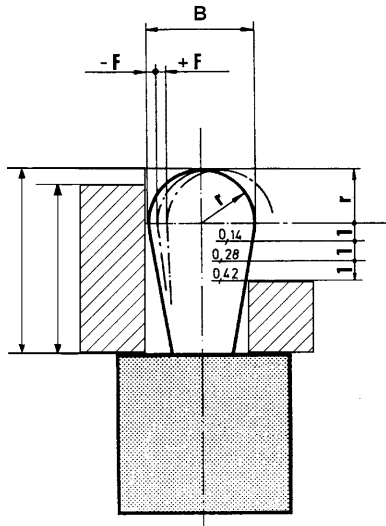

Formule pour les coordonnées :

$$K = W - T/2 + x + S/2$$

Les valeurs du tableaux sont des valeurs indicatives, qui se vérifient, au mieux, par un bridage d'échantillon.

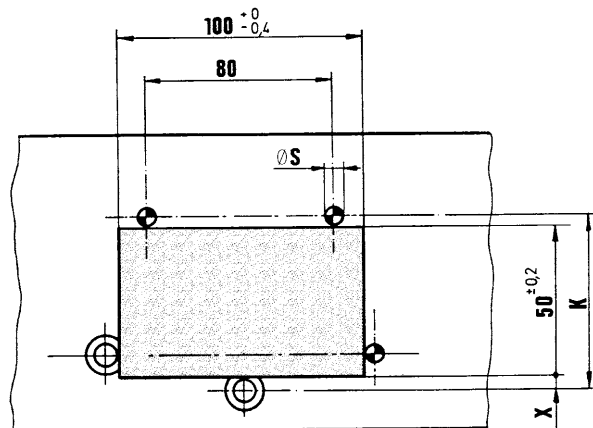

N° 6380D

Pièce d'appui latérale, avec joint

contre copeaux et saleté.

Goupille en acier pour le serrage : trempée et zinguée

Douille : aluminium



Code	ØA	B	~P Force de ressort [N]	C	D-1	ØH H8	F	X	Outil 6380WZ	Poids [g]
373159	6	3	10	4	7	6	±0,5	0,9	03	0,6
373167	6	3	20	4	7	6	±0,5	0,9	03	0,6
373175	6	3	40	4	7	6	±0,5	0,9	03	0,7
373183	10	5	20	6	12	10	±0,8	1,6	05	2,7
373191	10	5	50	6	12	10	±0,8	1,6	05	2,9
373209	10	5	100	6	12	10	±0,8	1,6	05	2,9
373217	10	6	40	10	12	10	±1,0	1,8	06	3,1
373225	10	6	75	10	12	10	±1,0	1,8	06	3,6
373233	10	6	150	10	12	10	±1,0	1,8	06	3,7
373241	12	8	50	13	14	12	±1,3	2,6	08	3,9
373258	12	8	100	13	14	12	±1,3	2,6	08	7,1
373266	12	8	200	13	14	12	±1,3	2,6	08	7,3
373274	16	10	100	16	18	16	±1,6	3,2	10	7,6
373282	16	10	200	16	18	16	±1,6	3,2	10	15
373290	16	10	300	16	18	16	±1,6	3,2	10	15,4

Remarque:

Avec protection contre la pénétration de copeaux, résiste à des températures allant jusqu'à 150° C.
Etanchéité: CR, noir, 60 shore. Montage par emmanchement.

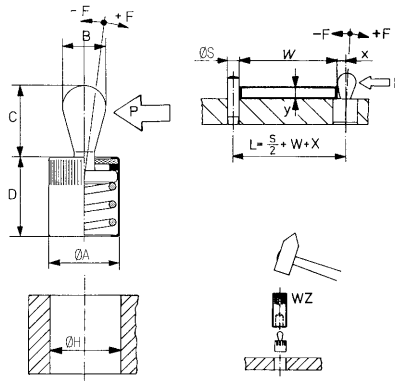

Recommandations



N° 6380WZ,
page 162



N° 6380WZ

Outil de montage

pour le montage de poussoir latéral.



Code	Modèle	ØA	B	Poids [g]
373308	03	8	3,1	16
373316	05/06	12	6,1	19
373332	08	14	8,1	64
373340	10	18	10,2	105

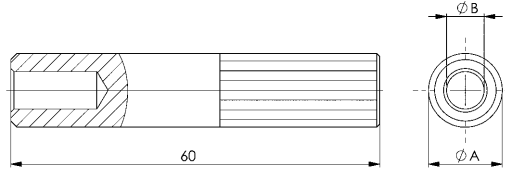

N° 6387

Vis de serrage excentrique

double effet, serrage et placage.
Acier trempé 56±1 HRC.



Code	ØA	B	C	D	E	F	G	SW	X	Z	Force de retenue max. [kN]	Md [Nm]	Poids [g]
373779	9,2	M4	3	8	3,0	4,6	4,0	2,5	3,5	4,2	0,09	1,5	2
373787	14,2	M6	5	12	4,5	7,1	6,1	4,0	5,4	6,4	0,3	5,0	6
373795	18,0	M8	6	16	5,5	8,9	7,7	5,0	6,6	8,0	2,7	22,0	9
373803	22,2	M10	7	20	6,5	11,1	9,4	6,0	8,3	9,8	4,0	35,0	16
373811	27,0	M12	9	24	8,0	13,5	11,6	8,0	10,1	12,0	5,4	45,0	31

Utilisation:

- Serrage au-dessus de la surface d'usinage
- Serrage en dessous de la surface d'usinage
- Serrage dans des alésages.

Avantages:

- Réglage en continu grâce à l'excentrique
- Haute résistance à l'usure.

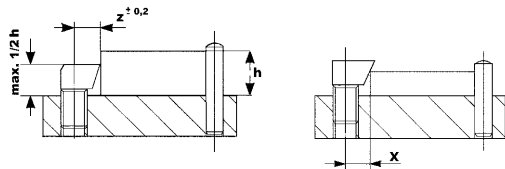
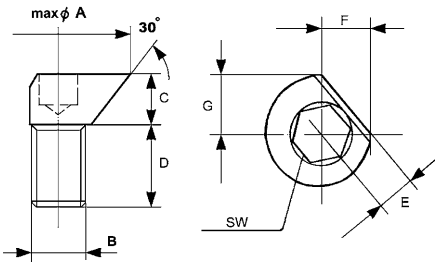

Serrage au-dessus de la surface d'usinage



Serrage en dessous de la surface d'usinage



Sous réserve de modifications techniques.



NOUS METTONS AU POINT LA SOLUTION ADAPTÉE – ÉCONOMIES POTENTIELLES GRÂCE À LA RÉDUCTION DU TEMPS D'ÉQUIPEMENT

En tant que fournisseur système et fabricant, nous ne nous contentons pas d'offrir le produit adapté à chaque besoin. Avec de longues années d'expérience dans tous les domaines de la technique de bridage, nous savons mettre au point la solution optimale pour chaque secteur, pour les projets spéciaux et pour les exigences particulières.

Un concentré de compétences AMF met à votre disposition une équipe complète entièrement consacrée à votre projet, qui réunit toutes les compétences pour un résultat impeccable.

Nos experts en ventes, en élaboration de devis et en achats collaborent étroitement et directement avec nos ingénieurs et concepteurs dans les domaines du développement et de la production.

Nous pouvons ainsi toujours garantir que tous les critères nécessaires pour un processus de production rentable soient remplis – nos spécialistes aiment relever de nouveaux défis.
CONTACTEZ-NOUS !



**Nous nous ferons un plaisir de vous
conseiller sur votre projet actuel.
+49 711 5766-2531**



... PAR NUMÉRO D'ARTICLE

N° d'article	Page	N° d'article	Page	N° d'article	Page	N° d'article	Page	N° d'article	Page
DIN 508	96	N° 6319D	104	N° 6383ZUS	159	N° 6430S	70	N° 6500H	47
DIN 6314	26	N° 6321	37	N° 6387	162	N° 6435S	70	N° 6501	48
DIN 6315B	27	N° 6322A	152	N° 6400	63	N° 6438S	71	N° 6501M	48
DIN 6315C	29	N° 6322B	152	N° 6400G	64	N° 6440	72	N° 6510	49
DIN 6316	29	N° 6325	31	N° 6400M	64	N° 6440G	72	N° 6520	107
DIN 6318	46	N° 6325G	31	N° 6401	65	N° 6441	72	N° 6530	106
DIN 6319C	104	N° 6328	147	N° 6401M	66	N° 6442	72	N° 6531	106
DIN 6319D	104	N° 6332S	101	N° 6405	65	N° 6442G	74	N° 6532	107
DIN 6319G	105	N° 6333	103	N° 6406	66	N° 6443	73	N° 6535	110
DIN 6323	151	N° 6333S	102	N° 6406A	66	N° 6443G	74	N° 6600	154
DIN 6326	49	N° 6333SB	103	N° 6406AF	66	N° 6444	73	N° 6601	154
DIN 6330B	99	N° 6334	99	N° 6406-125	67	N° 6445	73	N° 6610	154
DIN 6331	100	N° 6339	111	N° 6415	62	N° 6460	68	N° 6611	155
DIN 6340	105	N° 6342	111	N° 6416	62	N° 6465	69	N° 6612	155
DIN 6346	135	N° 6344SP	146	N° 6417	75	N° 6470	108	N° 6616	155
DIN 6346P	135	N° 6347	136	N° 6417SP	76	N° 6470H-1	109	N° 6621	38
DIN 6379	92, 93	N° 6347PP	137	N° 6417Z	76	N° 6470H-2	109	N° 7000	39
DIN 787	86, 87	N° 6347PS	138	N° 6418	77	N° 6470-Mxx	108	N° 7110DFX-**xM**	43
DIN 894	101	N° 6347PSP	137	N° 6419	78	N° 6472	129	N° 7110DHX-**xM**	43
N° 508F	97	N° 6348	139	N° 6419B-12-01	79	N° 6485	111	N° 7110DIX-**xM**	43
N° 508L	97	N° 6348PP	141, 142	N° 6419B-12-02	79	N° 6486	114	N° 7110DKX-**xM**	43
N° 508R	98	N° 6348PS	143, 144	N° 6419B-12-03	79	N° 6486AO	113	N° 7110DMX-**xM**	41
N° 510	98	N° 6348PSP	140, 141	N° 6419B-12-04	80	N° 6486AS	113	N° 7110DX-**xM**	41
N° 6310	24	N° 6349P	146	N° 6419B-12-05	80	N° 6490	115	N° 7110GD-**-1	42
N° 6311	25	N° 6349PP	145	N° 6419B-16-01	80	N° 6491	115	N° 7110GD-**-2	42
N° 6312S	22	N° 6350	147	N° 6419B-16-02	81	N° 6492	116	N° 7110GLX-**-1	41
N° 6312V	18	N° 6351	148	N° 6419B-16-03	81	N° 6493F	127	N° 7110GX-**-1	41
N° 6312VI	21	N° 6353	148	N° 6419B-16-04	81	N° 6493S	126	N° 7600	7
N° 6312VS	20	N° 6355V	149	N° 6420	63	N° 6493SP	125	N° 7600BFS	8
N° 6312VT	19	N° 6357	150	N° 6425AB	59	N° 6494	119	N° 7600D	9
N° 6313K	36	N° 6358	150	N° 6425AG	59	N° 6495	132	N° 7600DGK	9
N° 6314AT	40	N° 6365	116	N° 6425AP	59	N° 6495S	132	N° 7600S	9
N° 6314AV	34	N° 6365G	117	N° 6425A-230	58	N° 6496	133	N° 7600Z	8
N° 6314S	38	N° 6365N	117	N° 6425FB	56	N° 6496BF	133	N° 7630	10
N° 6314V	32	N° 6365-**-009	42	N° 6425FG	57	N° 6497	121	N° 7630BFS	11
N° 6314Z	27	N° 6379	94	N° 6425FY	57	N° 6497A	122	N° 7630T	11
N° 6315GN	28	N° 6379I	94	N° 6425GA	56	N° 6497B	123	N° 7640	12
N° 6315GNG	28	N° 6380D	161	N° 6425MW	60	N° 6497F	120	N° 7640BFS	14
N° 6315V	35	N° 6380WZ	162	N° 6425S-406	55	N° 6498	130	N° 7640D	14
N° 6316V	33	N° 6383ZEK	156	N° 6425WW	60	N° 6498FR	131	N° 7640Z	13
N° 6317	30	N° 6383ZES	157	N° 6425Z	55	N° 6498FT	131	N° 787	88, 89, 90
N° 6318B	46	N° 6383ZUK	158	N° 6425-706	54	N° 6500E	47	N° 797	91

... PAR RÉFÉRENCE

Code	Page	Code	Page	Code	Page	Code	Page	Code	Page
120360	117	370049	140	370312	140	370585	141	370858	138
140301	96	370056	140	370320	140	370593	141	370866	138
140327	96	370064	140	370338	140	370601	141	370874	138
153460	96	370072	140	370346	140	370619	141	370882	138
153478	96	370080	140	370353	140	370627	141	370890	138
155630	96	370098	140	370361	140	370635	141	370908	138
158220	98	370106	140	370379	140	370643	141	370916	138
158238	98	370114	140	370387	140	370650	141	370924	138
158246	98	370122	140	370395	140	370668	141	370932	138
158253	98	370130	140	370403	140	370676	141	370940	138
158899	96	370148	140	370411	140	370684	137	370957	138
158907	96	370155	140	370429	140	370692	137	371062	139
159418	96	370163	140	370437	140	370700	137	371070	139
159426	96	370171	140	370445	141	370718	137	371088	139
30064	27	370189	140	370452	141	370726	137	371096	139
3079	27	370197	140	370460	141	370734	137	371104	139
313379	133	370205	140	370478	141	370742	137	371112	139
313395	133	370213	140	370486	141	370759	137	371120	141
313411	133	370221	140	370494	141	370767	137	371138	141
313437	133	370239	140	370502	141	370775	137	371146	141
313452	133	370247	140	370510	141	370783	137	371153	141
313478	133	370254	140	370528	141	370791	137	371161	141
313494	133	370262	140	370536	141	370809	137	371179	141
370007	140	370270	140	370544	141	370817	137	371187	141
370015	140	370288	140	370551	141	370825	138	371195	141
370023	140	370296	140	370569	141	370833	138	371203	141
370031	140	370304	140	370577	141	370841	138	371211	141

... PAR RÉFÉRENCE

Code	Page	Code	Page	Code	Page	Code	Page	Code	Page
371229	141	371955	143	372680	145	373738	159	376061	21
371237	141	371963	143	372698	145	373746	159	376079	21
371245	141	371971	143	372706	145	373753	159	376087	21
371252	141	371989	143	372714	145	373761	159	376095	21
371260	141	371997	143	372722	145	373779	162	376103	21
371278	141	372003	143	372730	145	373787	162	376145	28
371286	141	372011	143	372748	145	373795	162	376160	28
371294	141	372029	143	372755	145	373803	162	376186	28
371302	141	372037	143	372763	145	373811	162	376194	64
371310	141	372045	143	372771	145	373878	31	376202	28
371328	142	372052	143	372789	145	373886	31	376210	64
371336	142	372060	143	372797	145	37390	27	376228	28
371344	142	372078	143	372805	145	373928	32	376236	64
371351	142	372086	143	372813	145	373936	32	376244	28
371369	142	372094	143	372821	146	373944	32	376269	28
371377	142	372102	143	372839	146	373951	32	376285	28
371385	142	372110	143	373159	161	373969	48	376301	28
371393	142	372128	143	373167	161	374124	132	376327	28
371401	142	372136	143	373175	161	374132	132	376335	74
371419	142	372144	143	373183	161	374140	132	376343	28
371427	142	372151	143	373191	161	374157	133	376350	74
371435	142	372169	143	373209	161	374165	133	376475	18
371443	142	372177	143	373217	161	374173	133	376555	24
371450	142	372185	143	373225	161	374181	133	376731	25
371468	142	372193	143	373233	161	374199	133	376756	25
371476	142	372201	143	373241	161	374207	133	376772	25
371484	142	372219	143	373258	161	374215	133	376798	25
371492	142	372227	143	373266	161	374355	130	376814	25
371500	142	372235	143	373274	161	374371	131	376830	25
371518	142	372243	142	373282	161	374397	131	376863	24
371526	142	372250	142	373290	161	374405	32	376871	24
371534	142	372268	142	373308	162	374413	38	376889	24
371542	142	372276	142	373316	162	374439	32	376897	24
371559	142	372284	142	373332	162	374447	43	376905	24
371567	144	372292	142	373340	162	374454	43	376913	24
371575	144	372300	142	373357	156	374462	43	376921	24
371583	144	372318	142	373365	156	374926	19	376939	24
371591	144	372326	142	373373	156	374942	19	376947	24
371609	144	372334	142	373381	156	374967	19	376962	25
371617	144	372342	142	373399	156	374983	19	377002	25
371625	144	372359	142	373407	156	375006	19	377044	25
371633	144	372367	142	373415	156	375501	130	377069	25
371641	144	372375	142	373423	156	375527	131	381772	102
371658	144	372383	142	373431	156	375543	131	381780	102
371666	144	372391	142	373449	156	375592	69	381798	102
371674	144	372409	142	373456	156	375618	69	381806	102
371682	144	372417	142	373464	157	375766	20	381814	102
371690	144	372425	142	373472	157	375782	20	381822	102
371708	144	372433	142	373480	157	375808	20	381830	102
371716	144	372441	142	373498	157	375816	20	381848	103
371724	144	372458	142	373506	157	375824	20	381855	103
371732	144	372466	142	373514	157	375832	20	381863	103
371740	144	372474	142	373522	157	375840	20	381871	103
371757	144	372482	146	373530	157	375857	20	381889	103
371765	144	372490	146	373548	157	375865	20	381897	103
371773	144	372508	145	373555	157	375873	20	381905	103
371781	144	372516	145	373563	158	375881	20	381913	94
371799	144	372524	145	373571	158	375899	20	381921	103
371807	143	372532	145	373589	158	375907	20	381939	94
371815	143	372540	145	373597	158	375915	20	381954	94
371823	143	372557	145	373605	158	375923	20	381970	94
371831	143	372565	145	373613	158	375949	20	381988	32
371849	143	372573	145	373621	158	375956	21	381996	94
371856	143	372581	145	373639	158	375964	20	382002	32
371864	143	372599	145	373647	158	375972	21	382010	94
371872	143	372607	145	373654	158	375980	20	382028	94
371880	143	372615	145	373662	158	375998	21	382036	94
371898	143	372623	145	373670	159	376004	21	382044	94
371906	143	372631	145	373688	159	376012	21	382051	94
371914	143	372649	145	373696	159	376020	21	382069	94
371922	143	372656	145	373704	159	376038	21	53520	101
371930	143	372664	145	373712	159	376046	21	53579	101
371948	143	372672	145	373720	159	376053	21	53595	101

... PAR RÉFÉRENCE

Code	Page	Code	Page	Code	Page	Code	Page	Code	Page
53611	101	559930	11	70128	26	70904	28	71704	152
53629	101	559931	11	70136	26	70912	28	71712	152
53645	101	562000	54	70151	32	70920	28	71720	152
53652	101	562001	58	70177	32	70938	28	71738	152
53660	101	562002	55	70193	32	70946	28	71746	152
53678	101	562003	55	70201	32	70953	28	71753	152
53686	101	562004	55	70219	32	70961	28	71761	152
53694	101	562005	56	70227	27	70979	28	71787	114
53702	101	562006	57	70235	27	70987	127	71811	151
53710	101	562007	57	70243	27	70995	127	71829	151
550509	122	562008	56	70250	27	71001	127	71837	151
550510	122	562009	56	70268	32	71019	127	71845	151
550511	122	562010	56	70276	32	71027	29	71852	151
550512	123	562011	59	70284	32	71035	29	71860	151
550513	123	562012	59	70292	32	71043	29	71878	151
550514	123	562013	59	70300	32	71050	29	71886	151
553351	9	562014	60	70318	32	71068	29	71894	151
553352	9	562015	60	70326	32	71076	29	71902	151
553353	9	562016	120	70334	27	71084	29	71910	151
553441	9	562017	120	70359	27	71092	29	71928	114
553442	9	562018	120	70367	27	71100	29	71936	114
553443	9	562125	74	70375	27	71118	29	71944	114
554198	7	562155	55	70383	27	71126	29	71951	114
554214	9	562184	7	70391	27	71134	29	71969	49
554215	9	562185	8	70409	27	71142	126	71977	49
554216	9	562186	8	70417	27	71159	29	71985	49
554298	8	563656	7	70425	27	71167	35	71993	49
554299	8	563658	8	70433	27	71175	35	72009	49
554300	8	563695	9	70441	27	71183	33	72017	49
554301	9	563697	9	70458	27	71191	35	72025	49
554302	9	563698	9	70466	27	71209	33	72033	49
554821	8	563699	9	70474	27	71217	33	72041	49
554822	8	564074	120	70482	27	71225	33	72090	49
554823	8	564437	114	70490	27	71233	79	72108	49
554824	8	564654	7	70508	27	71241	126	72116	49
554825	8	564665	8	70516	27	71258	35	72124	49
556152	8	564667	9	70524	27	71266	33	72132	49
556153	8	564668	9	70532	27	71274	33	72165	135
556154	8	564669	9	70540	27	71282	33	72173	135
556155	8	564681	8	70557	27	71290	33	72181	135
556156	8	565165	113	70565	27	71308	33	72199	135
556157	8	565320	113	70573	27	71316	33	72207	135
556158	8	565321	113	70581	27	71324	33	72215	135
556159	8	565322	113	70599	27	71332	33	72223	135
556160	8	565323	113	70607	27	71340	30	72231	135
556161	8	565401	113	70615	27	71357	30	72249	135
556162	8	565402	113	70623	27	71365	46	72256	135
556186	7	565403	113	70631	27	71373	46	72264	135
556187	7	565404	113	70649	27	71381	46	72272	135
556188	7	565405	113	70656	27	71399	46	72280	135
556189	7	565580	129	70672	27	71407	46	72298	135
556190	7	565651	129	70680	125	71415	46	72306	135
556406	7	565652	129	70698	125	71423	46	72314	135
556407	8	567981	72	70706	29	71449	114	72322	135
556408	9	567996	12	70714	29	71456	114	72330	135
556409	9	567997	12	70722	29	71464	114	72348	135
556410	9	567998	13	70730	29	71472	114	72355	135
556576	8	567999	14	70748	29	71480	46	72363	135
557186	66	568000	14	70755	29	71498	46	72371	67
558279	136	568020	43	70763	29	71506	46	72389	63
558280	136	568021	43	70771	29	71522	37	72397	63
558281	136	70003	26	70789	29	71530	37	72405	63
558436	66	70011	26	70797	29	71555	152	72413	63
559877	10	70029	26	70805	29	71563	152	72421	63
559879	10	70037	26	70813	29	71571	152	72439	63
559881	10	70045	26	70821	32	71589	152	72447	63
559882	10	70052	26	70839	32	71597	152	72454	73
559909	11	70060	26	70847	32	71605	79	72496	63
559912	11	70078	26	70854	32	71613	152	72504	63
559914	11	70086	26	70862	28	71621	152	72520	108
559915	11	70094	26	70870	28	71639	152	72546	63
559925	11	70102	26	70888	28	71647	152	72553	70
559926	11	70110	26	70896	28	71696	152	72561	70

... PAR RÉFÉRENCE

Code	Page	Code	Page	Code	Page	Code	Page	Code	Page
72579	70	73460	38	74385	148	75416	77	79855	18
72587	70	73478	38	74450	148	75424	81	79863	19
72637	70	73502	154	74468	148	75432	43	79871	22
72645	70	73510	154	74500	155	75440	81	79889	19
72652	70	73528	41	74518	155	75473	137	79897	22
72660	70	73536	41	74542	155	75481	137	79905	19
72710	72	73544	41	74559	155	75499	137	79913	18
72728	72	73551	41	74567	34	75507	137	79921	19
72736	72	73569	154	74575	34	75515	137	80002	96
72744	73	73577	41	74583	34	75523	137	80010	96
72751	73	73585	41	74591	34	75531	137	80028	96
72769	72	73593	41	74609	38	75549	137	80036	96
72777	68	73601	41	74617	38	75556	137	80044	96
72785	68	73619	154	74625	34	75564	137	80051	96
72793	68	73627	154	74633	34	75572	137	80069	96
72801	32	73635	41	74641	34	75580	137	80077	96
72819	73	73643	41	74658	34	75606	139	80085	96
72827	32	73650	43	74666	34	75614	139	80093	96
72850	66	73668	43	74674	108	75622	78	80101	96
72868	66	73676	155	74682	31	75630	81	80119	96
72876	66	73684	43	74690	31	75648	139	80127	96
72884	66	73692	43	74708	39	75655	150	80135	96
72892	111	73718	43	74716	39	75663	150	80143	96
72900	111	73726	43	74724	39	75705	71	80150	96
72918	111	73734	43	74732	39	75713	71	80168	96
72926	66	73742	43	74740	39	75721	71	80176	96
72942	32	73759	43	74757	39	75754	78	80184	96
72959	115	73767	43	74765	39	75770	65	80192	96
72967	115	73775	43	74773	39	75788	65	80200	96
72975	115	73783	43	74781	39	75796	65	80218	96
72983	115	73817	115	74799	39	75804	65	80226	96
72991	115	73825	115	74807	39	75812	65	80234	96
73007	115	73833	115	74815	39	75820	65	80242	96
73015	115	73841	115	74823	39	75879	150	80259	98
73023	115	73858	115	74831	39	75887	150	80267	98
73031	115	73866	115	74849	39	75895	150	80275	98
73049	115	73874	115	74856	39	75903	150	80283	98
73056	32	73882	115	74864	39	75911	150	80291	98
73064	32	73890	130	74880	108	75929	150	80309	98
73072	32	73908	131	74906	37	75952	111	80317	98
73080	116	73916	131	74914	37	75960	111	80325	98
73098	116	73932	36	74922	37	75978	111	80333	98
73106	116	73940	36	74930	37	75986	111	80341	98
73114	116	73957	36	74963	37	75994	111	80358	96
73122	116	73965	36	74971	37	77149	36	80366	96
73130	119	73973	36	74989	39	77156	36	80374	86
73148	119	73981	40	74997	39	77180	36	80382	86
73155	119	73999	40	75002	39	77198	36	80390	86
73189	35	74039	38	75010	39	77206	36	80408	86
73197	35	74047	38	75028	39	77834	132	80416	86
73205	35	74054	38	75051	80	78626	42	80424	86
73213	121	74062	38	75085	149	78667	42	80432	86
73221	121	74179	75	75093	149	78907	132	80440	86
73239	121	74187	109	75150	147	78956	42	80457	86
73247	35	74195	76	75168	147	78964	42	80465	86
73254	35	74203	109	75176	147	78972	42	80473	86
73262	35	74211	76	75192	147	78980	42	80481	86
73270	108	74229	79	75200	147	79186	132	80499	86
73288	35	74237	76	75218	147	79194	40	80507	86
73296	47	74245	80	75226	147	79210	19	80515	86
73304	47	74252	108	75234	147	79228	19	80523	86
73312	47	74260	147	75242	147	79392	116	80531	86
73320	64	74278	147	75259	147	79749	22	80549	86
73346	47	74286	147	75267	147	79756	18	80556	86
73353	48	74294	147	75275	147	79764	22	80564	86
73361	64	74302	147	75283	137	79772	22	80572	86
73379	49	74310	147	75291	137	79780	19	80580	86
73387	49	74328	147	75309	135	79798	18	80598	86
73395	49	74336	147	75317	135	79806	19	80606	86
73403	64	74344	147	75325	135	79814	22	80614	86
73437	38	74351	147	75333	135	79822	19	80622	86
73445	38	74369	148	75341	135	79830	22	80630	86
73452	38	74377	148	75382	80	79848	19	80648	86

... PAR RÉFÉRENCE

Code	Page	Code	Page	Code	Page	Code	Page	Code	Page
80655	86	81414	92	82164	100	82891	105	84434	86
80663	86	81422	92	82172	100	82909	105	84442	88
80671	86	81448	88	82180	94	82917	105	84459	88
80689	86	81463	90	82198	100	82925	105	84467	92
80697	86	81471	92	82206	100	82933	105	84475	92
80705	86	81489	92	82214	100	82941	105	84483	98
80713	86	81497	86	82222	100	82958	105	84491	98
80721	86	81505	88	82230	100	82966	86	84509	98
80739	86	81513	92	82248	100	82974	88	84517	98
80747	86	81521	92	82255	100	82982	107	84525	98
80754	86	81539	92	82263	94	82990	107	84533	98
80770	86	81547	88	82271	99	83006	107	84541	98
80788	86	81554	92	82289	99	83014	107	84558	98
80796	86	81562	88	82297	99	83022	107	84566	98
80804	86	81570	92	82305	99	83030	107	84574	98
80812	88	81588	88	82313	100	83048	107	84582	98
80820	88	81596	92	82321	99	83055	107	84590	98
80838	88	81604	88	82339	99	83063	107	84608	98
80846	88	81612	92	82347	99	83071	110	84616	98
80853	88	81620	92	82354	99	83089	110	84624	98
80861	88	81638	92	82362	99	83097	110	84632	98
80879	88	81646	92	82370	99	83105	110	84640	97
80887	88	81653	92	82388	99	83584	106	84657	97
80895	88	81661	92	82396	99	83592	106	84665	97
80903	88	81679	92	82404	99	83600	106	84673	97
80911	88	81687	92	82412	99	83618	106	84681	97
80929	88	81695	92	82420	99	83626	106	84699	97
80937	88	81703	92	82438	99	83634	106	84707	97
80945	88	81711	92	82446	99	83642	106	84715	97
80952	88	81729	92	82453	99	83659	106	84723	97
80960	88	81737	104	82461	99	83691	106	84731	98
80978	88	81745	104	82479	99	83808	106	84749	97
80986	88	81752	104	82487	99	83816	106	84756	92
80994	88	81760	104	82495	99	83824	106	84764	97
81000	88	81778	104	82503	99	83832	106	84772	92
81018	88	81786	104	82511	100	83840	106	84780	92
81026	88	81794	104	82529	100	83899	107	84798	92
81034	88	81802	104	82537	100	83907	107	84806	92
81042	88	81810	104	82545	100	83915	107	84814	92
81059	88	81828	104	82552	100	83923	90	84822	92
81067	88	81836	104	82560	100	83956	90	84830	92
81075	88	81844	104	82578	100	83972	90	84848	92
81083	88	81851	86	82586	100	83998	90	84855	92
81091	88	81869	104	82594	100	84004	86	84863	92
81109	88	81877	104	82602	100	84012	86	84871	92
81117	88	81885	104	82610	100	84038	86	84889	92
81125	88	81893	104	82628	100	84046	86	84897	92
81133	88	81901	104	82636	100	84053	86	84905	92
81141	88	81919	104	82644	100	84061	86	84913	92
81158	88	81927	104	82651	99	84079	86	84921	92
81166	88	81935	104	82669	99	84087	86	84939	92
81174	88	81943	104	82677	99	84103	86	84947	92
81182	88	81950	104	82685	99	84111	86	84954	92
81190	88	81968	104	82693	99	84129	86	84962	92
81216	88	81976	104	82701	99	84137	86	84970	92
81224	88	81984	105	82719	99	84152	86	84988	92
81232	88	81992	105	82727	99	84160	86	84996	92
81240	88	82008	105	82735	99	84186	88	85001	92
81257	92	82016	105	82743	99	84194	88	85019	92
81265	96	82024	105	82750	99	84202	88	85027	92
81273	92	82032	105	82768	99	84210	88	85035	92
81281	90	82040	105	82776	99	84236	88	85043	92
81299	92	82057	105	82784	99	84244	88	85050	92
81315	92	82065	105	82792	99	84301	88	85068	92
81323	86	82073	105	82800	100	84319	88	85076	92
81331	92	82081	105	82818	105	84327	88	85084	92
81349	92	82099	105	82826	105	84335	88	85092	92
81356	88	82107	100	82834	105	84376	88	85472	92
81364	90	82115	100	82842	105	84384	86	85480	92
81372	92	82123	94	82859	105	84392	88	85498	92
81380	92	82131	90	82867	105	84400	86	85506	92
81398	92	82149	100	82875	105	84418	88	85514	92
81406	86	82156	100	82883	105	84426	86	85522	92

... PAR RÉFÉRENCE

Code	Page	Code	Page	Code	Page	Code	Page	Code	Page
85530	92	85860	88	86371	90	87171	104	87809	86
85548	92	85878	88	86389	90	87197	104	87833	94
85555	92	85886	88	86397	90	87239	104	88146	101
85563	92	85894	88	86405	90	87254	104	88153	98
85571	94	85902	88	86413	90	87296	91	88286	94
85589	92	85910	88	86421	90	87304	90	88492	116
85597	92	85928	92	86439	90	87312	91	88500	117
85605	86	85977	92	86447	90	87320	90	88526	117
85613	86	85993	98	86454	90	87338	91	88534	101
85621	86	86009	92	86462	90	87346	90	88542	117
85639	86	86025	92	86470	90	87353	91	88559	101
85647	86	86041	92	86488	90	87361	90	88567	101
85654	86	86140	90	86496	90	87379	91	88575	101
85662	86	86157	90	86504	62	87387	90	88583	101
85670	86	86165	90	86512	62	87395	91	88930	94
85688	86	86173	90	86520	62	87403	90	89094	94
85696	86	86181	90	86538	62	87411	98	89136	94
85704	86	86199	90	86546	92	87429	90	89151	94
85712	86	86207	90	86553	92	87437	90	89177	94
85720	86	86215	90	86561	92	87445	90	89193	94
85738	86	86231	90	86579	92	87510	90	89250	94
85746	88	86256	90	86587	92	87577	90	89276	94
85753	88	86264	90	86595	92	87585	90	89730	97
85761	88	86272	90	86611	90	87643	86	89748	97
85779	88	86280	90	86629	90	87668	94	89755	97
85787	88	86298	90	86645	90	87684	94	89763	97
85795	88	86306	90	86678	90	87692	94	89771	97
85803	88	86314	90	86686	111	87700	94	89789	97
85811	88	86322	90	86793	91	87734	94	89797	97
85829	86	86330	90	86801	91	87742	94	89813	97
85837	88	86348	90	86819	91	87759	94	89839	97
85845	86	86355	90	86959	91	87783	86	89904	97
85852	88	86363	90	87114	91	87791	94		

... PAR ORDRE ALPHABÉTIQUE

Désignation	Page	Désignation	Page
A		Bride «crocodile»	
Adaptateur fileté	56	Bride « crocodile », complète avec DIN 6379	20
Allonge de soutien	22	Bride « crocodile », complète avec DIN 787	19
AMF-TWINNUT Écrou - sans embase	102	Bride « crocodile », complète avec N° 6379I	21
AMF-TWINNUT Écrou à embase	103	Bride de centrage à bille	156, 158
Appui anti-vibratoire mécanique	77	Bride de centrage avec segments de protection	157, 159
Appui, bombé	59	Bride, double	42
Appui, ponctuel	59	Bride, double (courte)	42
Assortiment de base	107	Bride, double (longue)	42
B		Bride, droite	41
Base alu pour vérins	66	Bride droite avec vis de réglage ajustable	32
Base magnétique pour vérins	66	Bride droite avec vis de réglage ajustable, complète	32
Bloc de pression	150	Bride, droite (longue)	41
Boîte de cales universelles crénelées	47	Bride flottante	78
Boulon de calage	155	Bride latérale	130
Boulons forgés en T	86, 87	Bride latérale avec embout de serrage	129
Bride à fourche avec nez	28	Bride, plate	26
Bride à fourche avec tourillon	29	Bride surpuissante	7
Bride à fourche avec vis de réglage ajustable	34, 35	Bride surpuissante 3 niveaux	10
Bride à fourche avec vis de réglage ajustable, complète	34, 35	Brides à excentrique arrière	154
Bride à fourche simple	27	Brides à excentrique milieu	154
Bride ajustable en continu	37	Brides crénelées	27
Bride ajustable en continu, complètes	37	Brides d'étau	31
Bride allégée avec protecteur plastique	24	Brides universelles crénelées spirales	39
Bride allégée avec protecteur plastique, complète	24	Broche, longue	76
Bride avec nez, fermée	28	Butée	147
Bride compacte	12	Butée, ajustable	150
Bride « construction légère »	25	Butée angulaire de précision	148
Bride « construction légère », avec vis de réglage ajustable, complète	25	Butée, fixe	122, 127
Bride, contre-coudée	29	Butée, orientable	126
Bride contre-coudée avec vis de réglage ajustable	33	Butées appariées	147
Bride contre-coudée avec vis de réglage ajustable, complète	33	Butées parallèles fixes	148
Bride contre-coudée, double	30	Butées pour rainures	115
Bride, courte avec assise de serrage	36	C	
Bride, courte avec assise de serrage, complète	36	Cache-rainures	114
		Cale, lisse	59

... PAR ORDRE ALPHABÉTIQUE

Désignation	Page
Cale réglable avec aimant	48
Cales étagées	46
Cales étagées, large	46
Cales fixes ajustables	49
Cales réglables, combinaison	49
Cales réglables crénelées	47, 48
Cales réglables, éléments séparés	49
Chariot d'atelier	60
Clé de montage	103
Clé plate simple	101
Coffret assortiment de boulonnerie	107
Coffret assortiment d'outils de bridage	106
Crampon de rainure	132
Crampon plaqueur	116
Crampon plaqueur «Bulle»	115
Crampon plaqueur «Maxi-Bulle»	119
Crampon plaqueur «Mini-Bulle»	116
Crampon plaqueur «stabil»	121
Crampons plaqueurs	133
É	
Écrou à levier débrayable	38
Écrou à serrage rapide	101
Écrous allongés (hauteur 3,0 d)	99
Écrous hexagonaux à embase (hauteur 1,5 d)	100
Écrous hexagonaux (hauteur 1,5 d)	99
Élément de base de bridage	56, 57
Élément de vérin avec filetage trapézoïdal et élément de base de bridage 6425FB	55
Élément intermédiaire	8, 55, 76
Élément intermédiaire avec fermeture rapide	13
Élément support 3 niveaux	11
E	
Éléments intermédiaires en alu	66
G	
Goujons avec vis à six pans creux, classe de résistance mécanique 12.9	94
Goujons pour tasseaux de rainures en T	92, 93
Goujons pour tasseaux de rainures en T, classe de résistance mécanique 12.9	94
Graisse pour vis	111
J	
Jeu de bridage en matière plastique	110
Jeu de cales parallèles	135
Jeu de cales parallèles dans caisse en bois	136
Jeu de cales parallèles dans support en bois	139
Jeu de cales parallèles, minces, exécution de précision	146
Jeu de cales parallèles, ondulées	146
Jeu de fixation	8, 14
Jeu de fixation pour crampons plaqueurs	133
Jeu de patins d'appui	14
Jeu d'éléments de fixation pour élément support 3 niveaux	11
L	
Lardons libres	151
Lardons percés, étagés	152
Lardons percés, parallèles	152
Levier à excentrique avec boulon	155
Levier à excentrique, seul	154, 155
M	
Mini crampon de serrage	125
Mors	79, 80, 81
Mors de serrage	123
Mors de serrage, avec nez de serrage	117
Mors de serrage stable, construction plate	120
Mors de serrage, strié	117
O	
Outil de montage	60, 162
P	
Paire de cales	135
Paire de cales, exécution de grande précision	137
Paire de cales, exécution de grande précision, 100 mm de long	140
Paire de cales, exécution de grande précision, 125 mm de long	140
Paire de cales, exécution de grande précision, 150 mm de long	141
Paire de cales, exécution de précision	137
Paire de cales, exécution de précision, 100 mm de long	141

Désignation	Page
Paire de cales, exécution de précision, 125 mm de long	142
Paire de cales, exécution de précision, 150 mm de long	142
Paire de cales, exécution standard	138
Paire de cales, exécution standard, 100 mm de long	143
Paire de cales, exécution standard, 125 mm de long	143
Paire de cales, exécution standard, 150 mm de long	144
Paire de cales, minces, exécution de précision	145
Patin d'appui	9
Patin d'appui en plastique (lisse)	9
Pièce d'appui latérale, avec joint	161
Plaque de base à rainure	131
Plaque de base, ronde	131
R	
Revêtement latéral pour rainure en T	113
Rondelles à portée conique	104, 105
Rondelles à portée conique, traitées	104
Rondelles à portée sphérique	104
Rondelles plates pour outils de serrage	105
S	
Servante de bridage	108
Servante de bridage avec équipement	108
Support à ressort pour bride	111
Support pour boulons	109
Support pour brides	109
Support prismatique	149
Système de serrage	75
T	
Tasseaux ébauchés pour rainures en T	98
Tasseaux pour rainures en T	96, 97
Tasseaux pour rainures en T „Rhombus“ (losange)	98
Tasseaux pour rainures en T, version longue	97
Tête à bille	73
Tête bombée	72
Tête bombée avec filetage	72
Tête de centrage	72, 73
Tête de centrage avec filetage	74
Tête de fixation avec filetage	74
Tête en vé	72
U	
Unité de serrage pour débordement de table	40
V	
Vérin à réglage rapide	71
Vérin à tête plate	63
Vérin à tête plate et base magnétique	64
Vérin à tête plate et filetage	64
Vérin Atlas avec contre-écrou	70
Vérin avec base alu	65
Vérin d'alignement	62
Vérin d'alignement à base magnétique	62
Vérin d'alignement à bille	63
Vérin d'alignement de précision	69
Vérin d'alignement en hauteur avec filetage au pas fin et élément de base de bridage 6425FB	58
Vérin en aluminium à base magnétique	65
Vérin «Herkules» (d'alignement)	68
Vérin lourd	70
Vérin, modulaire	54
Vérins à base alu avec pare-copeaux	66, 67
Vide-rainures en T	111
Vis à tête losange pour rainures en T	91
Vis de fixation pour crampon de rainure	132
Vis de pression	41
Vis de pression à bille	9, 43
Vis de pression à bille, lisse	43
Vis de pression à bille striée	43
Vis de pression, laiton	41
Vis de réglage	38
Vis de serrage excentrique	162
Vis pour rainures en T, complètes	88, 89
Vis pour rainures en T, classe de résistance mécanique 12.9	90

Ces conditions de vente sont valables vis-à-vis d'entreprises, de personnes juridiques de droit public et de fonds d'investissement publics. Nos livraisons et nos prestations sont effectuées exclusivement selon les conditions suivantes. Toute condition d'achat autre du commanditaire que nous ne reconnaissons pas explicitement ne sont pas non plus intégrées au contrat par l'acceptation de la commande. En passant la commande et en confirmant les marchandises que nous lui avons livrées, le commanditaire confirme accepter nos conditions.

1. Offre et conclusion du contrat

Nos offres sont toujours faites sans engagement dans la mesure où aucun autre accord explicitement différent n'a pas été conclu. Notre catalogue dans sa version la plus récente constitue la base de nos contrats de livraison. Nous fournissons les indications de dimensions et de poids ainsi que les illustrations, les dessins et les données sans engagement de notre part et nous pouvons les modifier à tout moment. C'est pourquoi il ne nous est pas possible d'exclure toute variante et cela ne constitue donc pas un droit à nous réclamer des dommages et intérêts. Les commandes sont considérées comme acceptées lorsque nous les avons confirmées par écrit. Si, pour des raisons organisationnelles, le commanditaire ne reçoit pas de confirmation séparée en cas de livraison de réassort, la facture est en même temps la confirmation de la commande.

2. Prix

Les prix sont indiqués en euros au départ d'usine exempts de la taxe sur le chiffre d'affaires, des frais d'emballage, de transport et de port et de l'assurance. Sauf accord autre, nos prix de catalogue sont valables au jour de la livraison. Dans le cas des commandes d'une valeur de marchandises nette inférieure à 50,00 euros, un supplément de quantité minimum de 20,00 euros sera facturé.

3. Frais d'outillage

Sauf accord autre, les outils utilisés pour l'exécution du contrat restent dans tous les cas notre propriété même si nous avons facturé séparément une participation à leurs coûts.

4. Paiement

Sauf indication autre sur la facture, le prix d'achat est à régler net dans les 30 jours à compter de la date de la facture (sans déduction d'acompte). Les factures d'un montant inférieur à 50,00 euros sont à payer immédiatement. En cas de retard de paiement, nous sommes autorisés à facturer des intérêts de retard. Leur montant correspond à notre taux d'intérêt pour les crédits en compte courant auprès de notre banque attirée, il s'élève à 8 pourcents au-dessus du taux d'intérêt de base en vigueur de la Banque centrale européenne. Par ailleurs, nous pouvons, en cas de retard de paiement, stopper toute exécution de nos obligations jusqu'à réception du paiement après information écrite du commanditaire.

5. Interdiction de compenser

Le commanditaire ne peut opposer que des contre-prétentions constatées juridiquement ou incontestées.

6. Droit de désistement en cas de réception ou de paiement en retard ou de faillite

Si le commanditaire ne prend pas la marchandise en charge dans les temps, nous sommes alors en droit de lui fixer un délai supplémentaire après l'écoulement duquel nous pourrions en disposer autrement et fournir le commanditaire avec un délai prolongé convenable. Nos droits de nous désister du contrat conformément aux conditions stipulées dans le § 326 BGB et de réclamer des dommages et intérêts pour non-exécution n'en sont cependant pas touchés. Si le commanditaire ne règle pas la marchandise après l'échéance de paiement, nous sommes alors en droit une fois un délai convenable que nous avons fixé écoulé en vain à nous désister du contrat et à réclamer la restitution des marchandises déjà remises. Le reste du texte du § 323 BGB n'en est pas touché. Si le commanditaire dépose une demande d'ouverture d'une procédure d'insolvabilité, nous sommes alors en droit de nous désister du contrat avant l'ordonnance de mesures conservatoires par le tribunal de la faillite et de réclamer la restitution des marchandises déjà remises.

7. Fabrications spécifiques au client / Réalisation de projet (fabrication spéciale)

Les fabrications spécifiques au client nécessitent des indications définitives sur le modèle, la quantité etc. sous forme écrite lors de la commande. Pour des raisons de technique de fabrication, nous nous réservons de droit de livrer une quantité supérieure ou inférieure de jusqu'à 10% à celle commandée. Les modifications techniques ou les annulations ne sont possibles que contre facturation des coûts ainsi entraînés. La restitution des fabrications spécifiques au client est exclue.

8. Livraison et emballage, transfert du risque

Les renseignements sur le moment de la livraison sont fournis sans engagement ; nous nous efforçons cependant de les respecter. Ils sont soumis à la condition que nous recevions nous-mêmes notre livraison correcte, intacte, complète et dans les temps. Les délais de livraison indiqués se rapportent à la fabrication en usine en commençant par le jour de l'acceptation de la commande. La livraison est effectuée EXW (au départ d'usine) conformément aux Incoterms 2010. Le commanditaire assume ainsi les coûts. Lors de la remise des marchandises à la personne, la société ou l'institution désignée pour exécuter l'envoi, le risque est transféré au commanditaire. C'est également valable pour les livraisons partielles ou quand nous avons pris en charge la livraison et l'installation. Le risque est également transféré au commanditaire quand il est en retard pour la prise en charge. À défaut d'instructions précises pour l'expédition, nous l'effectuons nous-même comme nous l'estimons correcte sans nous engager cependant à choisir le transport le moins cher ni le plus pratique. Le commanditaire accepte que la commande puisse lui être envoyée par livraisons partielles dans les limites du raisonnable. Dans le cas de l'expédition à un tiers que nous livrons sur ordre du commanditaire, nous facturons un forfait de gestion de 5,00 euros. L'emballage est conforme à l'ordonnance sur les emballages. Nous facturons les emballages jetables au coût de revient. L'emballage ne peut pas être récupéré.

9. Difficultés et/ou impossibilité de fournir la prestation

Si l'apparition d'événements imprévisibles que nous ne pouvons pas éviter malgré nos efforts dans les limites du raisonnable (panne des installations, retards de livraison de matières premières essentielles, problèmes de livraison sortante par exemple) nous empêche de remplir nos obligations, le délai de livraison se prolonge alors dans une mesure convenable tant que la livraison ou les prestations ne sont pas rendues trop difficiles ou même impossibles. Dans la mesure où il nous faut partir du principe que ces événements ne sont pas ponctuels, nous sommes en droit de nous désister

entièrement ou partiellement du contrat. Si la livraison ou la prestation devient impossible, le commanditaire n'est alors pas tenu de remplir pour sa part ses obligations contractuelles. Le § 275 BGB s'applique donc par conséquent. Si le commanditaire par contre est responsable seul ou majoritairement de ces événements conduisant à l'impossibilité d'exécuter la prestation, il reste alors tenu de fournir sa contre-prestation. Il en est de même dans le cas où ces événements se produisent au moment où le commanditaire est en retard dans sa prise en charge.

10. Envois d'échantillons/Retours

Les échantillons ne sont mis à disposition que sur facture. Dans le cas d'envoi d'échantillons et de modèles, un avoir est ensuite crédité à la commande suivante si la valeur de celle-ci est de 125,00 euros minimum. Les retours de marchandises ne sont possibles qu'après accord, les fabrications spéciales cependant en sont exclues. Pour les retours pour des raisons dont nous ne sommes pas responsables (erreurs de commande par exemple), nous facturons un pourcentage de gestion de 10%, mais cependant de 7,50 euros minimum.

11. Réserve de propriété

La marchandise livrée reste notre propriété jusqu'au paiement intégral de l'ensemble des créances ou jusqu'à l'encaissement des chèques remis à cet effet. Le règlement des différentes créances dans une facture en cours ainsi que le retrait de solde et leur reconnaissance ne porte pas atteinte à la réserve de propriété. Le commanditaire est autorisé à revendre les marchandises sous réserves dans le cadre du commerce normal. Il n'est cependant pas autorisé à les engager ni à les remettre à titre de garantie. Il nous cède d'ores et déjà ses créances sur la vente des marchandises sous réserve. Le commanditaire est en droit de percevoir le montant de ces créances tant qu'il remplit lui-même ses obligations vis-à-vis de nous. Il est tenu de nous nommer à notre demande le débiteur tiers et nous sommes en droit de porter plainte dans ce cadre et celui de la cession.

12. Droits de propriété industrielle

Nous nous réservons la propriété et les droits sur la propriété intellectuelle de l'ensemble des documents du contrat ainsi que des ébauches, des schémas, des calculs et des devis. Ils ne doivent être ni copiés ni transmis à des tiers sans notre autorisation. Tous les droits sur les brevets, les modèles d'utilité etc. nous reviennent exclusivement même dans la mesure où ils n'ont pas encore été déclarés. La fabrication de copies de nos produits n'est permise qu'avec notre autorisation écrite. Si des objets sont fabriqués d'après les schémas ou les échantillons, le commanditaire assume alors la garantie qu'aucun droit éventuel de propriété industrielle de tiers n'a lors été enfreint lors de la production. Si, pour des raisons de droits de propriété industrielle, un tiers interdit la fabrication et la livraison, nous sommes alors en droit de les stopper immédiatement. Le commanditaire est alors tenu de nous dédommager des frais investis et de nous dégager de toute prétention de droits aux dommages et intérêts de tiers. Les droits d'indemnisation du commanditaire sont alors exclus.

13. Garantie

Si le commanditaire convient avec nous des propriétés de la marchandise, nous basons nos réglementations de livraison techniques sur cet accord. Si nous devons effectuer la livraison conformément aux schémas, aux spécifications, aux échantillons etc. du commanditaire, celui-ci assume alors le risque quant à son aptitude pour l'usage prévu. Si l'ampleur de la livraison ou de la prestation est modifiée après la conclusion du contrat à la demande du commanditaire et qu'ainsi les propriétés et l'aptitude de la marchandise en est altérée, alors les droits de réclamation des défauts du commanditaires s'annulent dans la mesure où les altérations sont dues aux désirs de modification du client. C'est le moment du transfert du risque qui est décisif pour l'état conforme au contrat de la marchandise. La détérioration des pièces d'usure dans le cadre d'une utilisation normale consacrée ne constitue pas un défaut. Les droits de réclamation des défauts s'annulent en particulier dans les cas suivants : utilisation inadéquate ou non-conforme, montage ou mise en service incorrect par le commanditaire ou un tiers, usure naturelle, traitement mauvais ou négligent – en particulier une sollicitation extrême, consommables inadaptés, matériaux de remplacement, influences chimiques, électrochimiques ou électriques dans la mesure où nous n'en sommes pas responsables. En présence d'un défaut sur la marchandise, nous décidons si nous livrons un produit de remplacement ou si nous le corrigeons dans un délai convenable fixé par le commanditaire. Si la mesure choisie n'apporte pas l'amélioration escomptée, le commanditaire est alors en droit de diminuer le prix d'achat ou de se désister du contrat. Tout autre cas de réclamation de garantie est exclu. Il n'y a pas de droits de réclamation des défauts en cas de différences négligeables par rapport aux propriétés convenues. Les défauts visibles constatés doivent nous être communiqués par écrit immédiatement dès qu'ils ont été décelés et au plus tard dans les 10 jours après la réception, dans le cas des défauts qui ne sont pas visibles immédiatement après leur découverte. La garantie a une durée de 12 mois et commence au moment du départ de l'usine de la marchandise pour la livraison.

14. Responsabilité

Exception faite de l'atteinte à la vie, au corps ou à la santé par un manquement à nos obligations, nous n'assumons de responsabilité qu'en cas de manquement intentionnel ou par négligence grave.

15. Lieu de réalisation, for et choix de la loi

C'est D-70734 Fellbach qui est le lieu de réalisation pour toutes les obligations découlant de la relation contractuelle. Le for pour tous les autres litiges découlant de cette relation contractuelle est le tribunal du siège social de la société Andreas Maier GmbH & Co. KG. Tous les litiges qui découlent du présent contrat ou de sa validité sont décidés de manière irrévocable par un tribunal d'arbitrage conforme à l'ordonnance sur les tribunaux d'arbitrage du comité allemand des tribunaux d'arbitrage ou à l'ordonnance de conciliation et d'arbitrage de la chambre internationale du commerce en excluant la voie juridique allemande ordinaire. La procédure de relance juridique reste cependant autorisée. C'est le droit allemand qui est appliqué (BGB et HGB). La validité de la Convention des Nations Unies sur les contrats de vente (CISG) est exclue.

16. Clause salvatrice

Si certaines conditions devaient ne pas être valides légalement, les conditions restantes n'en sont pas touchées. Des réglementations sont alors appliquées à la place des conditions invalides qui se rapprochent le plus de l'objectif économique du contrat tout en conservant de manière juste les intérêts des deux parties. La publication de ces conditions de vente, de livraison et de paiement rend toutes les versions précédentes caduques. Ce n'est pas valable pour les contrats conclus avant son annonce.

ELÉMENTS DE BRIDAGE MÉCANIQUES CATALOGUE 2023

Vous pouvez demander d'autres catalogues sous www.amf.de



LE SYSTÈME DE BRIDAGE «ZERO-POINT»



SYSTÈMES DE BRIDAGE HYDRAULIQUES



SYSTÈME DE BRIDAGE SOUS VIDE

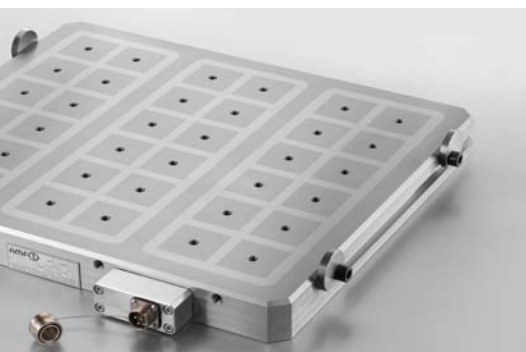

SYSTÈMES DE BRIDAGE MAGNÉTIQUES



CAPTEURS RADIO



SAUTERELLES

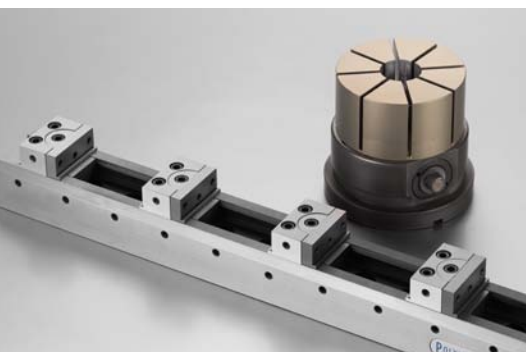

SYSTÈMES DE BRIDAGE SIMPLES ET MULTIPLES



ELÉMENTS DE BRIDAGE MÉCANIQUES



INSTRUMENTS DE MARQUAGE ET DE NETTOYAGE



ANDREAS MAIER GmbH & Co. KG

Waiblinger Straße 116 · D-70734 Fellbach

Phone: +49 711 5766-0

Fax: +49 711 575725

E-mail: amf@amf.de

Web: www.amf.de

Code de cat. 455766 · € 3,60

Tout achat est soumis à nos conditions générales de vente, de livraison et de paiement. Tous les droits relatifs à la présentation, aux photographies et aux textes sont la propriété exclusive de la société AMF. Leur reproduction par quelque moyen photomécanique que ce soit est interdite, sauf autorisation expresse. 2023/7-8FR > 01/2022