

## N° 6951KZ

### Vérin pousseur/tireur, flasque supérieur, avec piston guidé

à double effet,  
pression de service max. 350 bars,  
pression de service min. 35 bars.

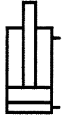

Code	N° d'article	Poussée du piston à 350 bars	Force de traction à 350 bars	Course	Vol. poussée	Vol. traction	Débit maxi.	Poids
		[kN]	[kN]					
66514	6951KZ-02-20	5,6	2,2	14,5	2,3	0,92	0,165	372
66555	6951KZ-05-20	13,5	6,6	20,0	7,8	3,82	0,40	903
66597	6951KZ-11-20	27,7	13,9	29,5	23,0	11,90	1,64	1520

### Description:

Corps de vérin en acier trempé et bruni. Tige de piston cémentée et chromée. Tige de piston avec taraudage et positionnement du bras de serrage. Joint torique pour assurer l'étanchéité du flasque. Joint racleur sur la tige de piston. Alimentation hydraulique par raccord fileté ou par forage.

### Utilisation:

Élément universel de bridage par poussée-traction pour mise en oeuvre polyvalente.

### Caractéristiques:

Chaque taille de vérin est disponible en version à simple ou double effet. Différents embouts peuvent se fixer dans le taraudage de la tige de piston. Des brides peuvent se fixer comme sur les vérins de serrage pivotants.

### Remarque:

La course du piston est guidée, il est donc conseillé de respecter le débit volumique Q max. Pour le montage des accessoires, ne pas exercer de contrainte sur le piston. Lors de la mise en service, veiller à une purge parfaite.

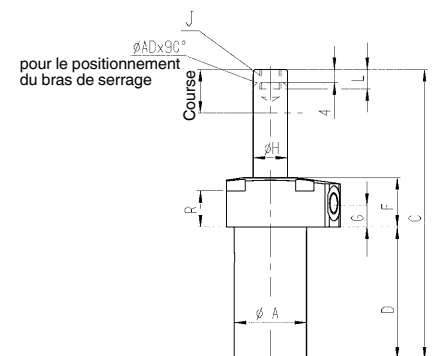
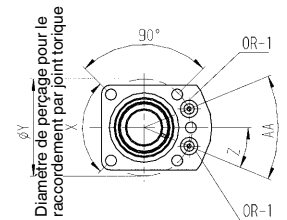

### Plan de pose et alimentation hydraulique:

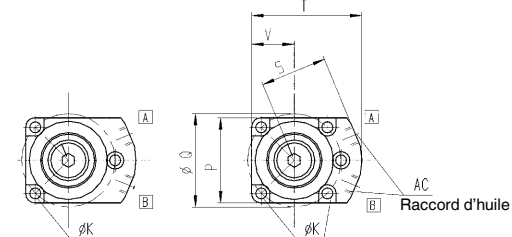
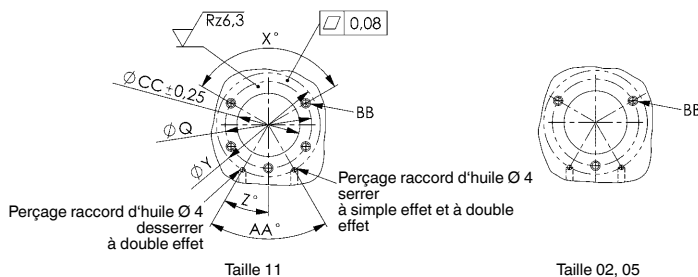

**A** = Traction  
**B** = Pression

### Dimensions:

Code	N° d'article	ØA	C	D	F	G	ØH	J	ØK	L	P	ØQ	R	S	T	V	X°	ØY	Z°	AA°	AC	ØAD	BB	ØCC	OR-1 Joint torique n° de réf.
66514	6951KZ-02-20	25	101,5	44,0	26	13,0	11,13	M6	6	7	45	40,0	18,0	31,0	47	15,5	120	42	30,0	60	G1/8	3,2	M5	26	183608
66555	6951KZ-05-20	36	134,0	64,5	27	13,0	15,88	M10	7	12	57	50,0	19,0	33,5	54	19,0	120	50	55,0	110	G1/8	4,8	M6	37	183608
66597	6951KZ-11-20	44	172,0	81,0	30	14,5	22,23	M12	9	13	55	59,4	22,1	42,0	71	27,5	90	62	22,5	45	G1/4	4,8	M8	45	183608

Sous réserve de modifications techniques.