

N° 6991

## Distribuidor giratorio

sin toma del aceite de fuga,  
presión de servicio máx. 350 bar



| N° de pedido | Artículo n° | Conexiones de entradas | Conexiones de salidas | Temperatura ambiente [°C] | Md máx. [Nm] | RPM máx. [1/min] | NG | Peso [Kg] |
|--------------|-------------|------------------------|-----------------------|---------------------------|--------------|------------------|----|-----------|
| 334185       | 6991-20     | 2                      | 2                     | -10 - +60                 | 5,0          | 85               | 5  | 2,2       |
| 323451       | 6991-40     | 4                      | 4                     | -10 - +60                 | 7,5          | 48               | 5  | 3,8       |
| 323477       | 6991-60     | 6                      | 6                     | -10 - +60                 | 14,0         | 40               | 5  | 5,8       |

### Acabado:

Caja de acero fundido para eje de giro con tomas de aceite radiales G1/4. Émbolos de giro de acero bonificado y niturado con tomas de aceite radiales y frontales G1/4. Los desniveles en las tomas frontales pueden servir como unión de junta tórica.

### Aplicación:

Los distribuidores giratorios transmiten flujos de aceite hidráulico de una pieza de la máquina fija a otra en rotación. Éstos se encuentran en el eje giratorio de un sistema giratorio. Los distribuidores giratorios han sido diseñados básicamente para la hidráulica. Si se deben transferir corrientes de aire, éstas deberán ser filtradas, engrasadas y no contener agua. Se pueden conectar consumidores de simple y doble efecto. Cada canal de consumidor necesita una conexión en la caja y en el rotor.

### Características:

Gracias a las empaquetaduras de alta calidad se pueden transmitir altas presiones de servicio. Pasos de aceite por multiconductos. Larga vida útil. Construcción compacta.

### Nota:

No deben aparecer conjuntamente la presión máx. y el número de revoluciones máx. Véanse los diagramas.

Los distribuidores giratorios deben hacerse funcionar sin momento de flexión. Recomendamos atornillar la caja rotante a las conexiones en los dispositivos de sujeción y asegurar el émbolo rotatorio sólo contra un giro excesivo. ¡No introducir fuerzas de cojinete! Las conexiones de conductos para el émbolo rotatorio sólo deberían efectuarse con conductos de tubo flexible. La resistencia de rozamiento en las juntas depende de la presión. Ésto deberá ser tenido en cuenta al calcular el par de accionamiento de la mesa giratoria. Los distribuidores giratorios han sido diseñados principalmente para el servicio intermitente.

Modelo especial sobre demanda. Véanse los diagramas para los datos de carga máximos y mínimos.

### Diagramas:

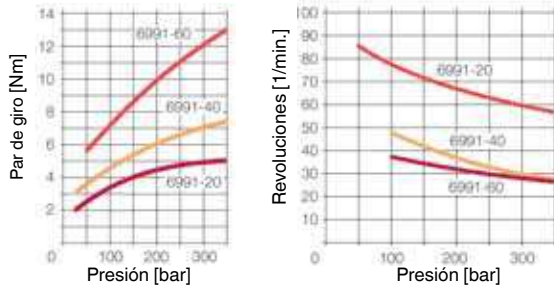

N° 6991-20

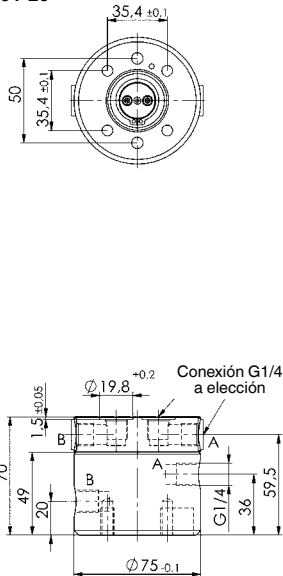

N° 6991-40

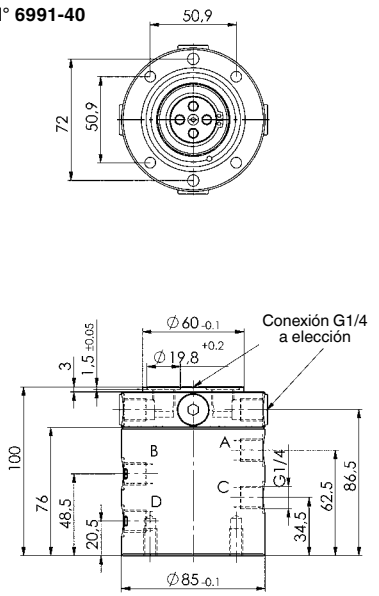

N° 6991-60

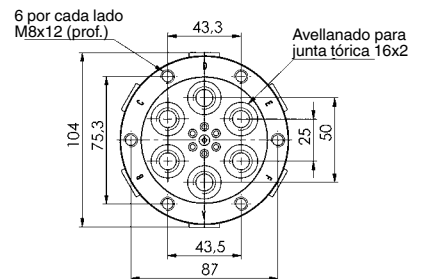
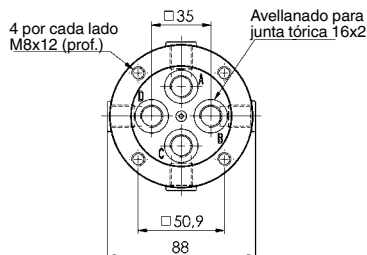
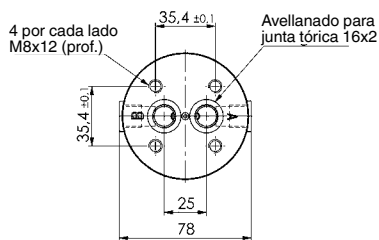
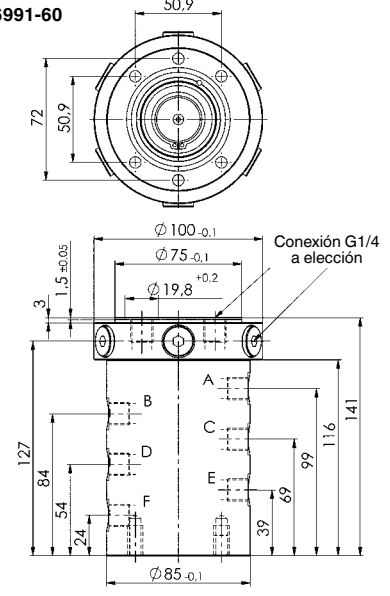

Se reserva el derecho de cambios técnicos.

