

Nr. 6212MA-20-10

Adapter für Spannmodul mechanisch

Vergütungsstahl, plasmanitriert und brüniert.

NEU!



Bestell-Nr.	Größe	H ±0,01	Gewicht [Kg]
561993	K20 - K10	40	1,3

Anwendung:

Adapter für die Montage des mechanischen Spannmoduls 6212M Größe K20 (559094) auf ein Zwischen- oder Fußelement Größe K10.

Vorteil:

Einfaches, schnelles und flexibles Aufspannen von komplexen Werkstückkonturen auf dem Maschinentisch. Besonders geeignet um Werkstücke oder Spannvorrichtungen auf die notwendigen Bearbeitungshöhen in der Werkzeugmaschine zu nivellieren und diese sicher zu spannen.

Hinweis:

Der Adapter kann auf dem Zwischen- oder Fußelement mittels Zentrierhülse axial ausgerichtet und anschließend verschraubt werden.

Die Befestigungsschrauben sind im Lieferumfang enthalten.

Bestell-Nummern der Zentrierhülsen:

- Größe K10: Bestell-Nr. 535732

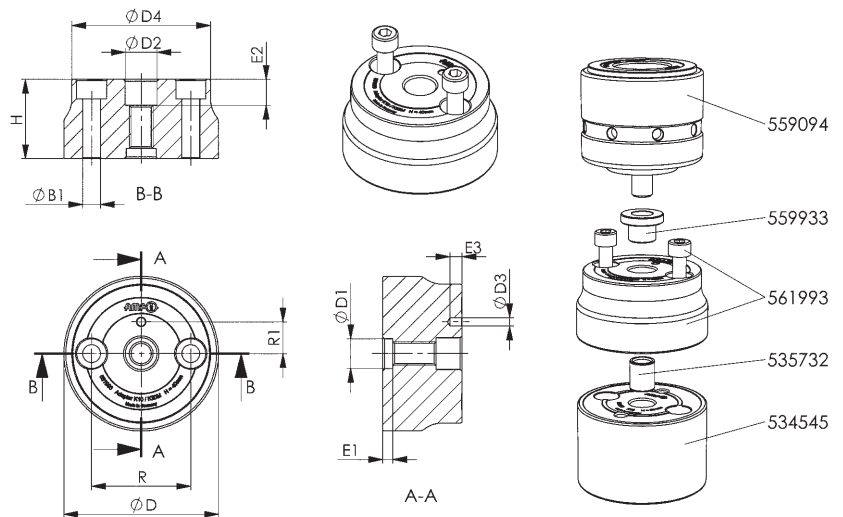

Maßtabelle:

Bestell-Nr.	Größe	ØB1	ØD	ØD1 F7	ØD2 F7	ØD3	ØD4	E1	E2	E3	R	R1
561993	K20 - K10	9	78	15	16	4,2	70	5	13	6	50	16

