

STŘIŽNÍK S 30° HLAVOU, TVAR C

2291.

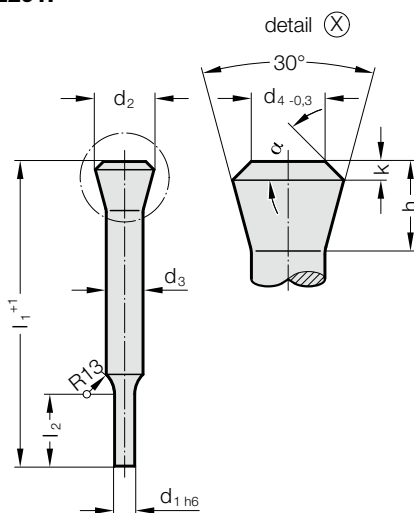

Materiál:

HSS

Objednávací číslo 2291.3.

Tvrdotst:

dřík 58 + 2 HRC

hlava ≤ 50 HRC

Popis materiálu a jiné materiály, dále začátek kapitoly E.

Provedení:

Dřík střížníku je po pēchování zatepla a popuštění hlavy střížníku jemně broušený. Tímto je dosažena souosost hlavy a dříku, a zaručena bezproblémová možnost výměny střížníků.

d₁ a l₂ podle specifikace zákazníka!

2291. Střížník s 30° hlavou, tvar C

d ₃	d ₂	d ₄	h	k	α ± 1°	l ₁	100	120
5,5	8,98	5,5	7,5	1	30		●	●
6	9,75	6	8	1	28		●	●
8	12,8	8	10	1	22,5		●	●
9	14,4	9	11	1	20		●	●
10	15,9	10	12	1	19		●	●
12	18,7	12	14	1,5	24			●
14	21,8	14	16	1,5	21			●
16	24,6	16	18	2	25			●

Příklad objednávky:

Střížník s 30° hlavou, tvar C = 2291.

Materiál MAT HSS = 3.

Průměr dříku d₃ 10 mm = 1000.

Délka l₁ 100 mm = 100.

Střížný průměr d₁ 5 mm = 0500.

Střížná délka l₂ 5 mm = 005

Objednávací číslo = 2291. 3.1000. 100.0500. 005