

STEMPEL TNĄCY Z KOŁNIERZEM 30°, TYP C

2291.

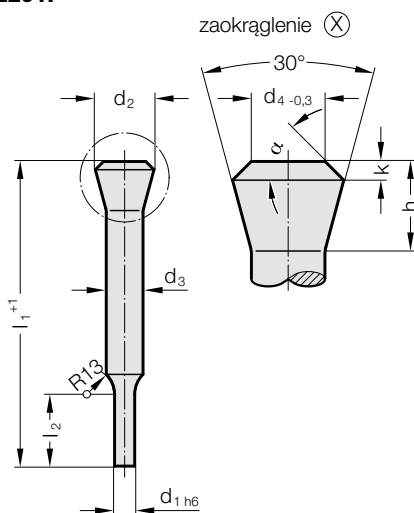

Material:

HSS

Nr katalogowy 2291.3.

Twardość:

Trzon 58 + 2 HRC

Kołnierz ≤ 50 HRC

Opis danego materiału oraz innych materiałów zamieszczony jest na początku rozdziału E.

Wykonanie:

Trzon stempla po spęczaniu na gorąco i odpuszczaniu jego kołnierza jest szlifowany na gładko w procesie obróbki wstępnej. Spęczony materiał pod kołnierzem stempla jest usuwany, przez co ruch obrotowy trzonu i kołnierza stempla jest dokładny i odbywa się bez bicia. Dzięki temu stemple są całkowicie powtarzalne pod względem dokładności.

d₁ i l₂ wg danych klienta!

2291. Stempel tnący z kołnierzem 30°, typ C

d ₃	d ₂	d ₄	h	k	α ± 1°	l ₁	100	120
5,5	8,98	5,5	7,5	1	30		●	●
6	9,75	6	8	1	28		●	●
8	12,8	8	10	1	22,5		●	●
9	14,4	9	11	1	20		●	●
10	15,9	10	12	1	19		●	●
12	18,7	12	14	1,5	24			●
14	21,8	14	16	1,5	21			●
16	24,6	16	18	2	25			●

Przykład zamówienia:

Stempel tnący z kołnierzem 30°, typ C	=	2291.
Materiał MAT	HSS	= 3.
Średnica trzpienia d ₃	10 mm	= 1000.
Długość l ₁	100 mm	= 100.
Średnica cięcia d ₁	5 mm	= 0500.
Długość cięcia l ₂	5 mm	= 005
Numer katalogowy	=	2291. 3.1000. 100.0500. 005