

带肩冲头, 正方形/长方形, 型B

231.

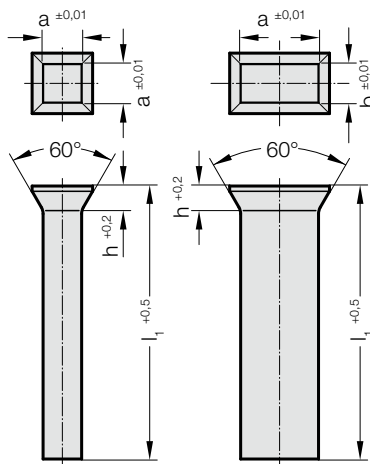

材料:

HSS

订购编号 231.3.

硬度:

杆部 64 ± 2 HRC

头部 52 ± 3 HRC

 材料说明和其他材料见E章开头。

结构:

磨凸模柄部。

凸模头部热墩粗, 按用户要求磨制。

l_1 : 正方形凸模支承长度: 71 mm

欲订购其它材料和外形尺寸时, 请向我公司咨询。

231. 带肩冲头, 正方形/长方形, 型B

a	b	h	l_1
1 - 8	1	1.2	71
2 - 10	2	1.4	71
3 - 12	3	1.8	71
4 - 12	4	1.8	71
5 - 15	5	1.8	71
6 - 20	6	2	71
7 - 24	7	2.8	71
8 - 24	8	2.8	71
9 - 28	9	2.8	71
10 - 34	10	2.8	71
12 - 34	12	2.8	71

订购示例:

带肩冲头, 正方形/长方形, 型B	=	231.
材料 MAT	HSS	= 3.
切割长度 a	6 mm	= 0600.
切削刃宽度 b	6 mm	= 0600.
长度 l_1	71 mm	= 071
订购编号	=	231.3.0600. 0600. 071