

TULEJKA TNĄCA Z KOŁNIERZEM, UWOLNIENIE STOŻKOWE

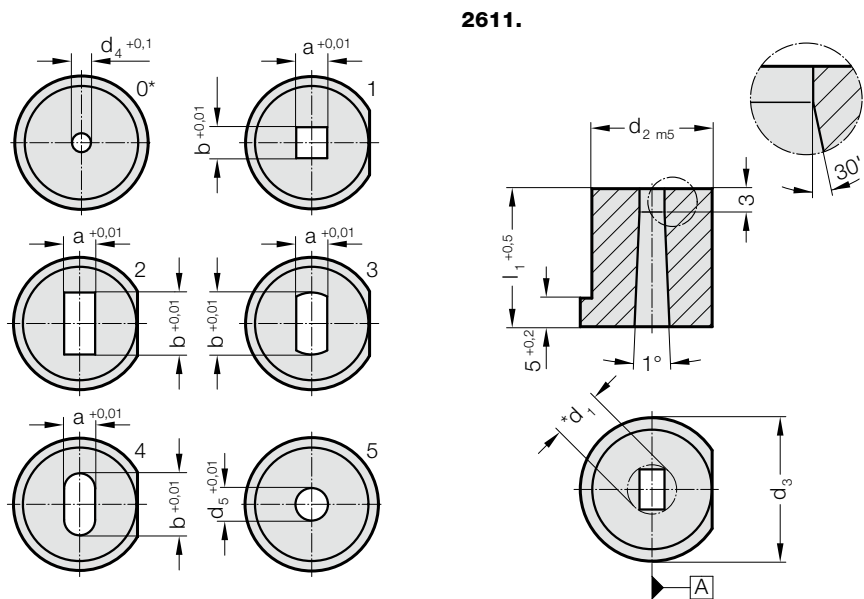

Material:

HSS

Numer katalogowy 2611.3.

Twardosc 64 ± 2 HRC

Wykonanie:

Srednica d_2 oraz powierzchnia czolowa szlifowane.

Jeśli nie podano inaczej, powierzchnia przeszlifowania zabezpieczającego przed obrotem jest równoległa do dłuższego boku, na rysunku patrz A.

* d_1 = wymiar przekatnej

*0 = Wykonanie z otworem startowym dla obróbki elektroerozyjnej

2611. Tulejka tnąca z kołnierzem, uwolnienie stożkowe

d_1, d_5	d_2	d_3	d_4	l_1	16	19	22	25	28	32
1,8 - 3,2	8	11	1		●	●	●	●	●	●
2 - 5	10	13	1		●	●	●	●	●	●
3 - 7	13	16	1,5		●	●	●	●	●	●
5 - 8	16	19	1,5		●	●	●	●	●	●
7 - 11	20	23	1,5		●	●	●	●	●	●
11 - 16	25	28	2,5		●	●	●	●	●	●
16 - 19	32	35	2,5		●	●	●	●	●	●
19 - 28	40	43	2,5		●	●	●	●	●	●

Przykład zamówienia:

Tulejka tnąca z kołnierzem, uwolnienie stożkowe	=	2611.3.
Srednica mocowania d_2	20 mm	= 020.
Długość l_1	16 mm	= 016.
Forma cięcia Typ	Kwadrat	= 1.
Szerokość formy cięcia a	320	= 0320.
Długość formy cięcia b	320	= 0320.
Numer katalogowy		= 2611.3.020.016.1.0320.0320