

TULEJKA TNĄCA Z KOŁNIERZEM, OKRĄGŁA, ISO 8977

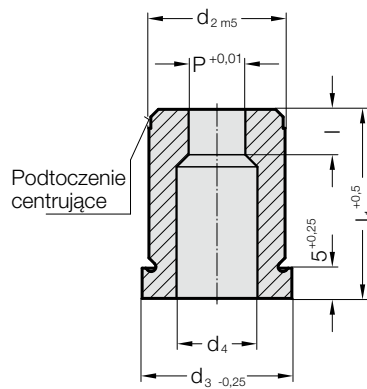

2617.



2617. Tulejka tnąca z kołnierzem, okrągła, ISO 8977

| d ₂ / Cyfra w oznaczeniu | d ₃ | d ₄ | P | I / Cyfra w oznaczeniu | I ₁ / (Litera w oznaczeniu) | 16 (B) | 20 (C) | 22 (D) | 25 (E) | 28 (F) | 30 (G) | 32 (H) | 35 (J) |
|-------------------------------------|----------------|----------------|-----------|---------------------------|--|-----------|-----------|-----------|-----------|-----------|-----------|-----------|-----------|
| 5 / (1) | 8 | 2,8 | 1 - 2,4 | 2 (1) | | ● | ● | ● | ● | ● | ● | ● | ● |
| 6 / (2) | 9 | 3,5 | 1,6 - 3 | 3 (2) | | ● | ● | ● | ● | ● | ● | ● | ● |
| 8 / (3) | 11 | 4 | 2 - 3,5 | 4 (3) | | ● | ● | ● | ● | ● | ● | ● | ● |
| 10 / (4) | 13 | 5,8 | 2,5 - 5 | 4 (3) 8 (6) | | ● | ● | ● | ● | ● | ● | ● | ● |
| 13 / (5) | 16 | 8 | 4 - 7 | 5 (4) 8 (6) | | | ● | ● | ● | ● | ● | ● | ● |
| 16 / (6) | 19 | 9,5 | 6 - 9 | 5 (4) 8 (6) | | | ● | ● | ● | ● | ● | ● | ● |
| 20 / (7) | 23 | 12 | 8 - 11 | 8 (6) 12 (8) | | | ● | ● | ● | ● | ● | ● | ● |
| 22 / (8) | 25 | 15 | 9 - 14 | 8 (6) 12 (8) | | | ● | ● | ● | ● | ● | ● | ● |
| 25 / (9) | 28 | 17,3 | 10,7 - 16 | 8 (6) 12 (8) | | | ● | ● | ● | ● | ● | ● | ● |
| 32 / (10) | 35 | 20,7 | 15 - 20 | 8 (6) 12 (8) | | | ● | ● | ● | ● | ● | ● | ● |
| 38 / (11) | 41 | 27,7 | 19 - 27 | 8 (6) 12 (8) | | | ● | ● | ● | ● | ● | ● | ● |
| 40 / (12) | 43 | 27,7 | 19 - 27 | 8 (6) 12 (8) | | | ● | ● | ● | ● | ● | ● | ● |
| 50 / (14) | 53 | 37 | 26 - 36 | 8 (6) 12 (8) | | | ● | ● | ● | ● | ● | ● | ● |

Material:

HSS

Twardość 62 ± 2 HRC

Wykonanie:

Średnica d₂, podtoczenie centrujące i powierzchnia czołowa szlifowane.

Wersje specjalne – na życzenie.

Przykład zamówienia: bez zabezpieczenie przed obrotem

2617.10F8.1510

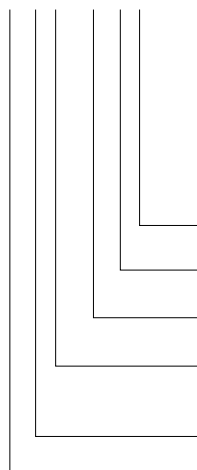

Typ: Okrągły

P = ø15,1 mm

Wysokość części tnącej: I

12 mm

Długość: I₁

28 mm

Średnica: d₂

32 mm

Typ:

z kołnierzem

ISO 8977

Wersja:

Okrągły

Tulejka tnąca

= 1510

Cyfra w oznaczeniu

= (8)

Litera w oznaczeniu

= (F)

Cyfra w oznaczeniu

= (10)

Cyfra w oznaczeniu

= (7)

Cyfra w oznaczeniu

= (1)

= 26

TULEJKI TNĄCE Z KOŁNIERZEM, UWOLNIENIE CYLINDRYCZNE, ISO 8977, ZABEZPIECZENIA PRZED OBROTEM

Zabezpieczenie przed obrotem 1 (1)

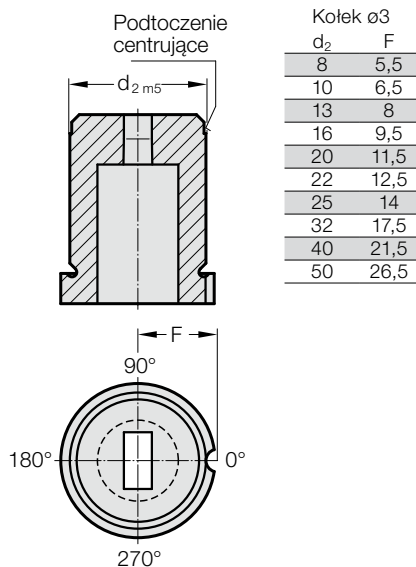

Zabezpieczenie przed obrotem 2 (2)

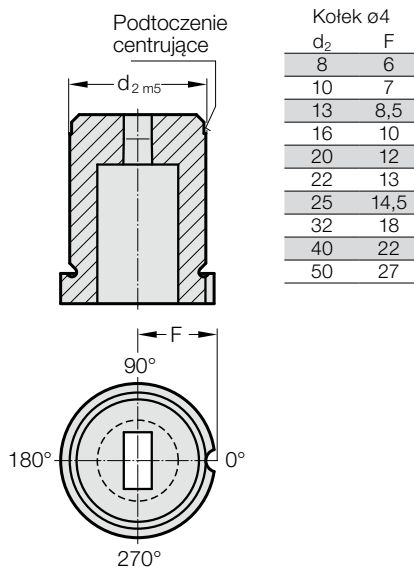

Zabezpieczenie przed obrotem 3 (3)

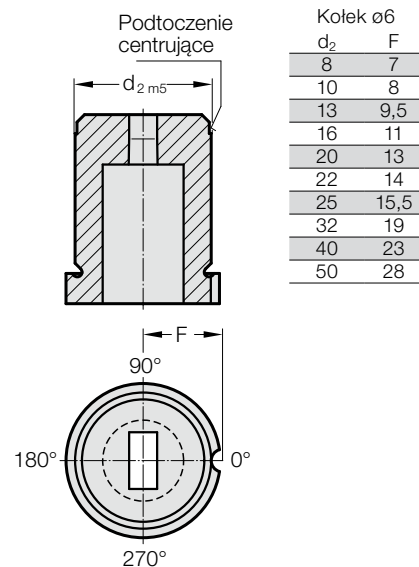

Zabezpieczenie przed obrotem 4 (4)

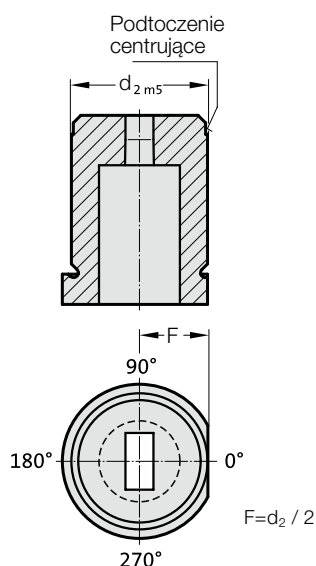

Przykład zamówienia: z zabezpieczeniem przed obrotem od $d_2 \geq 8$ mm

2617.10F8.1510.A4

