

凸模导套, ISO 8978

2621.

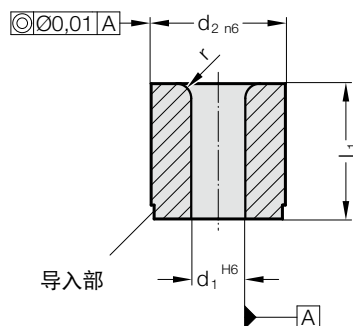

材料:
WS
硬度 $60 \pm 2 \text{ HRC}$

材料说明和其他材料见E章开头。

结构:
磨直径 d_1 , d_2 和导入部。

2621. 凸模导套, ISO 8978

d_1	分级	d_2	l_1	r
1 - 2,4	0.1	5	8	1
1,6 - 3	0.1	6	12,5	1
2 - 3,5	0.1	8	12,5	1,5
3 - 5	0.1	10	16	2
4 - 7,2	0.1	13	16	2
6 - 8,8	0.1	16	20	2
7,5 - 11,3	0.1	20	20	2,5
11 - 16,6	0.1	25	25	2,5
15 - 20	0.5	32	25	4
18 - 27	0.5	40	32	4
26 - 36	0.5	50	40	4

订购示例:

凸模导套, ISO 8978 = 2621.1.
 导向装置直径 d_1 6 mm = 0600.
 外径 d_2 16 mm = 1600
 订购编号 = 2621.1. 0600. 1600