

Gelenkköpfe Maßreihe K - rostfrei, wartungsfrei

Serie

GARSW..RR

Gelenkkopf mit
Außengewinde und
PTFE-Einlage.

Einsatz bei hoher
dynamischer Zug-/
Druckbelastung im
korrosionsgefährdeten
Bereich.

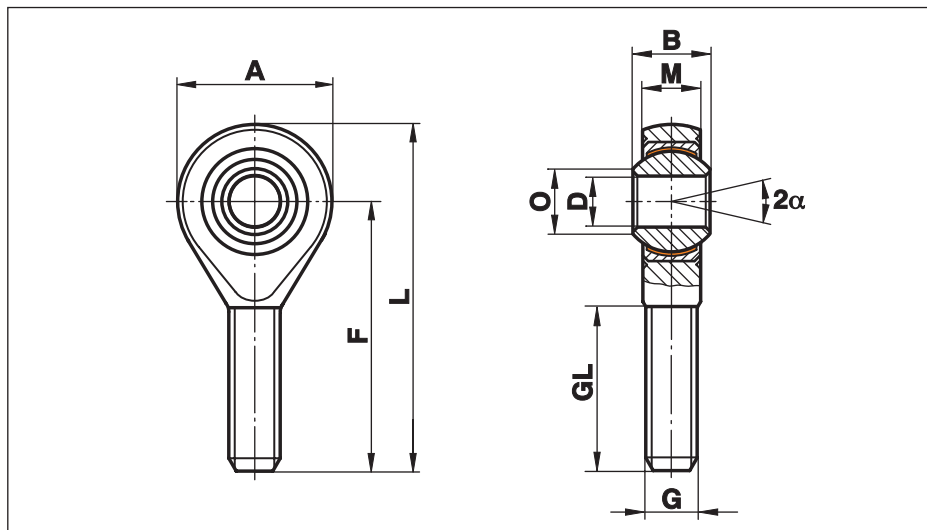

Größe (D H7)	B	M	A	F	L	O	G	GL	statische Tragzahl C ₀ kN	dynamische Tragzahl C kN	zulässige Drehzahl U/min	Kipp- winkel α (°)	Stück- gewicht g
4 ¹⁾	7	5,25	14	30	37	6,5	M 4	19	2,5	5,1		14	9
5	8	6,00	18	33	42	7,7	M 5	19	6,2	7,5	600	13	13
6	9	6,75	20	36	46	8,9	M 6	21	8,8	9,3	530	13	20
8	12	9,00	24	42	54	10,4	M 8	25	16,1	16,7	420	14	33
10	14	10,50	28	48	62	12,9	M 10	28	25,5	23,4	350	13	56
12	16	12,00	32	54	70	15,4	M 12	32	34,5	32,0	300	13	87
14	19	13,50	36	60	78	16,8	M 14	38	39,5	42,0	260	16	129
16	21	15,00	42	66	87	19,3	M 16	40	60,5	52,5	230	15	189
18	23	16,50	46	72	95	21,8	M 18x1,5	44	73,0	64,0	210	15	267
20	25	18,00	50	78	103	24,3	M 20x1,5	47	83,0	78,0	190	14	348
22	28	20,00	54	84	111	25,8	M 22x1,5	51	100,0	97,0	170	15	443
25	31	22,00	60	94	124	29,6	M 24x2	57	118,0	122,0	150	15	600
30	37	25,00	70	110	145	34,8	M 30x2	71	155,0	168,0	130	17	1030
35	43	28,00	80	125	165	37,7	M 36x2	73	191,0	206,0	110	19	1600
40	49	35,00	90	142	187	44,2	M 42x2	78	235,0	286,0	100	16	2570

nur für kurzzeitige Umdrehungen geeignet

Werkstoffe:

Gehäuse: rostfreier Stahl 1.4057, geschmiedet, poliert
ab Größe 40 rostfreier Stahl 1.4057, gedreht

Lagerschale: rostfreier Stahl 1.4571 mit eingeklebtem PTFE-Gewebe

Innenring: rostfreier Stahl 1.4034, gehärtet, geschliffen, poliert

Diese Ausführung ist auch mit Abdichtung (siehe Seite 52) und mit Gewindebolzen (siehe Seite 53) lieferbar.

¹⁾ Größe 4: Gehäuse aus rostfreiem Stahl 1.4301/1.4305, gedreht - auf Anfrage lieferbar

⚠ Bitte beachten: Bei Gelenkköpfen bestimmter Größen ist die dynamische Tragzahl "C" des Lagers höher als die statische Tragzahl "C₀" des Gelenkkopfes.