



Inserto
autofilettante / con esagono incassato

Ensat®-SBI
Norma interna
307 2 e 308 2

Applicazione

L'inserto Ensat®-SBI con fori maschiati è un elemento autofilettante che consente di realizzare fissaggi avvitati estremamente resistenti al carico, all'usura e alle vibrazioni per materiali con maggiore resistenza al taglio.

con esagono incassato

La possibilità di avvitare l'inserto Ensat® tramite l'esagono incassato permette di ridurre i tempi di montaggio.
Ulteriori vantaggi: avvitatori e dispositivi di montaggio più semplici, per i quali è sufficiente una „rotazione destrorsa“.

Per lo smontaggio dal componente questo inserto Ensat® si può svitare senza problemi prima del riciclaggio.

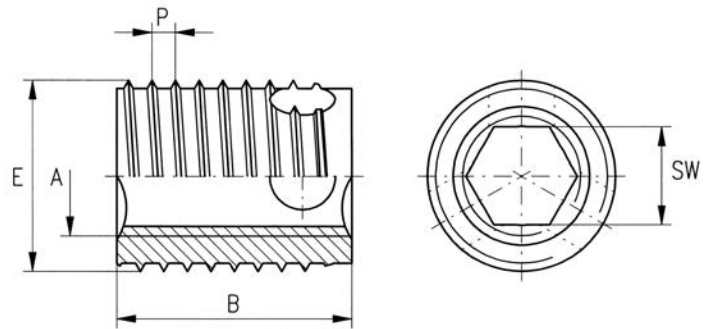

Misure in mm

Codice articolo	Filettatura interna	Filettatura esterna Filetto speciale		Lunghezza B	Esagono incassato Apertura chiave +0,1	Diametro foro (valori indicativi) L		Profondità minima di perforazione per fori ciechi T
	A	E	P					
307 200 040 ...	M 4	6,5	0,8	6	3,2	6,0 – 6,1	8	
308 200 040 ...	M 4	6,5	0,8	8	3,2	6,0 – 6,1	10	
307 200 050 ...	M 5	8	1	7	4,1	7,4 – 7,6	9	
308 200 050 ...	M 5	8	1	10	4,1	7,4 – 7,6	13	
307 200 060 ...	M 6	10	1,25	8	4,9	9,3 – 9,5	10	
308 200 060 ...	M 6	10	1,25	12	4,9	9,3 – 9,5	15	
307 200 080 ...	M 8	12	1,5	9	6,6	11,1 – 11,3	11	
308 200 080 ...	M 8	12	1,5	14	6,6	11,1 – 11,3	17	
307 200 100 ...	M 10	14	1,5	10	8,3	13,1 – 13,3	13	
308 200 100 ...	M 10	14	1,5	18	8,3	13,1 – 13,3	22	
307 200 120 ...	M 12	16	1,75	12	10,1	15,0 – 15,2	15	
308 200 120 ...	M 12	16	1,75	22	10,1	15,0 – 15,2	26	

Esempio per individuare il codice articolo

Inserto Ensat®-SBI autofilettante con esagono incassato, serie Norma interna 307 2 con filettatura interna A = M5 in acciaio, acciaio, cementato, zincato, passivato blu: Ensat®-SBI 307 200 050.110

Versione corta
Versione lunga

Norma interna 307
Norma interna 308

Materiali

Acciaio, cementato, zincato, passivato blu
Acciaio, cementato, zinco/nichel, passivato trasparente
Acciaio inossidabile 1.4305 (M4 – M8)
Ottone

C. articolo (**quarto** gruppo di numeri) ... 110
C. articolo (**quarto** gruppo di numeri) ... 143
C. articolo (**quarto** gruppo di numeri) ... 500
C. articolo (**quarto** gruppo di numeri) ... 800

Altri materiali, versioni e tipi di lavorazione su richiesta.

Tolleranza

ISO 2768-m

Filettatura

Filettatura interna A: conforme a ISO 6H
Filettatura esterna E: filetto speciale con base del filetto piana, conforme a direttiva KKV