

### Použití

Závitová vložka Ensat® -SH s řeznou drážkou je samořezným spojovacím prvem pro vytváření vysoce zatížitelných šroubových spojů, odolných vůči opotřebení a vibracím v:

- tvrdém dřevě
- měkkém dřevě
- měkké umělé hmotě
- sdružených materiálech

### Montáž:

#### 1. Samořezné

Montáž s řeznou drážkou směrem **dolů** (normální použití)

#### 2. Závitotvorné:

Montáž s řeznou drážkou směrem **vzhůru** (ve velmi měkkých materiálech)

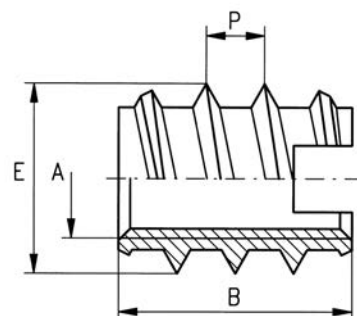

Rozměry v mm

číslo dílu	vnitřní závit A	vnější závit E   P		délka B	směrné hodnoty pro úložný otvor		min. hloubka otvoru u slepých otvorů T
					měkké dřevo um.hmoty ≥ L	tvrdé dřevo L	
309 000 025 ...	M 2,5	5	1,6	6	3,5	3,6 až 3,8	8
309 000 030 ...	M 3	5,5	1,6	6	4,1	4,2 až 4,3	8
309 000 035 ...	M 3,5	6,5	1,6	8	4,6	4,7 až 4,8	10
309 000 040 ...	M 4	7	2,5	10	5,1	5,2 až 5,3	13
309 000 050 ...	M 5	9	3	12	6,6	6,7 až 6,9	15
309 000 060 ...	M 6	10	4	14	7,6	7,7 až 7,9	17
309 000 080 ...	M 8	13	4	20	9,9	10,1 až 10,3	23
309 000 100 ...	M 10	16	5	23	12,4	12,6 až 12,8	26
309 000 120 ...	M 12	19	5	26	15,4	15,6 až 15,8	30
309 000 140 ...	M 14	22	5	26	18,4	18,6 až 18,8	30
309 000 160 ...	M 16	24	5	26	20,4	20,6 až 20,8	30

### Příklad nalezení čísla dílu

Samořezná závitová vložka Ensat®-SH podnikové normy 309 0 s vnitřním závitem A = M5 z mosazi: Ensat®-SH 309 000 050.800

### Materiály

Ocel nekalena, pozinkovaná, modře pasivována  
Mosaz

Art. Č. (čtvrtá skupina čísel) ... .. 110  
Art. Č. (čtvrtá skupina čísel) ... .. 800

**Jiné materiály, provedení, (např. jemný závit) a zušlechťení na poptávku.**

### Tolerance

ISO 2768-m

### Závit

Vnitřní závit A: dle ISO 6H  
Vnější závit E: Speciální závit, dle KKV-předpisu

### Zahloubení

Směrná hodnota pro zahloubení N (viz. strana 5, obrázek 5: **N = 1,0 až 2,0 + E** (E = vnější závit Ensat®). Z důvodu větších průměrů zkosení, **úložný otvor (L) zkosit pod úhlem 90°.**