

直线轴承 双衬圆法兰型/方法兰型



直线运动部品

选型指南

举例	型号
Code	d
标准	LBFL 12

Code		外壳			滚珠	保持器	适用温度
圆法兰型	方法兰型	材质	硬度	表面处理	材质	材质	
LBFL	LBKL	SUJ2	58HRC~	-	SUJ2	树脂	-20°C~80°C
LBNFL	LBNKL			镀镍			

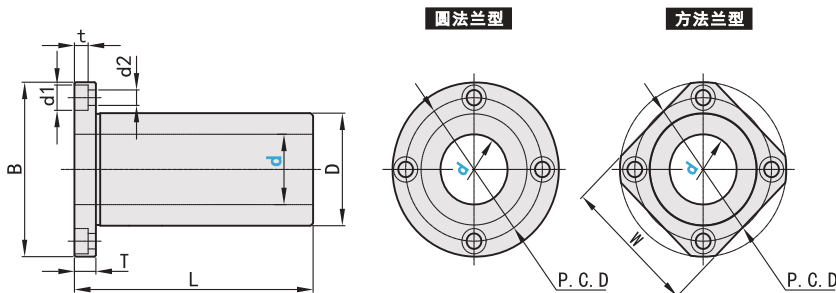

Code	型号		D公差			L	容差	B	T	d2	d1	t	P. C. D	
	d	容差	无表面处理	有表面处理	容差									
圆法兰型 LBFL LBNFL	6	0	12	0	0	35	±0.3	28	5	3.5	6	3.1	20	
	8		15	-0.013	-0.018	45		24						
	10		19	0	0	55		29						
	12		21	0	0	57		32						
	13		23	-0.016	-0.021	61		33						
方法兰型 LBKL LBNKL	16	-0.012	28	-0.019	-0.025	70	±0.3	48	8	5.5	9	5.1	38	
	20		32			0		0					80	43
	25		40			0		0					112	51
	30		45			-0.015		-0.020					123	60
	35		52			0		0					135	67
	40		60			-0.022		-0.030					151	78
	50		80			-0.022		-0.030					192	98

d	W	基本额定负载		静态容许力矩 Mo N·m
		C(动) N	Co(静) N	
6	22	324	529	2.18
8	25	431	784	4.31
10	30	588	1100	7.24
12	32	657	1200	10.9
13	34	813	1570	11.6
16	37	1230	2350	19.7
20	42	1400	2740	26.8
25	50	1560	3140	43.4
30	58	2490	5490	82.8
35	64	2650	6270	110
40	75	3430	8040	147
50	92	6080	15900	397

- 单轴机械手
- 直线模组
- 单轴组件
- 手动组件
- 防尘罩
- 导向轴
- 导向轴支座
- 固定环
- 直线轴承
- 直线轴承组件
- 微型滚珠衬套
- 无油衬套及组件
- 直线导轨
- 导轨配件
- 滚珠丝杠
- 丝杠支座
- 梯形丝杠及支座
- 位置显示器
- 抽屉导轨
- 线性滑轨
- 花键

直线轴承 双衬侧切法兰型

code
5天发货

选型指南

标准	举例	型号 Code d LBHL 12
----	----	-------------------------

Code	外壳			滚珠 材质	保持器 材质	适用温度
	侧切法兰型	材质	硬度			
LBHL	SUJ2	58HRC~	-	SUJ2	树脂	-20°C~80°C
LBNHL			镀镍			

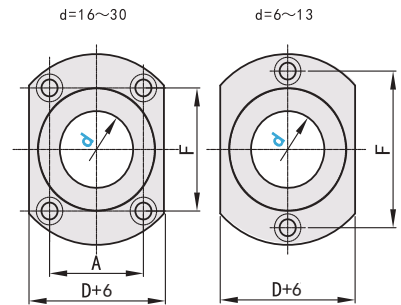
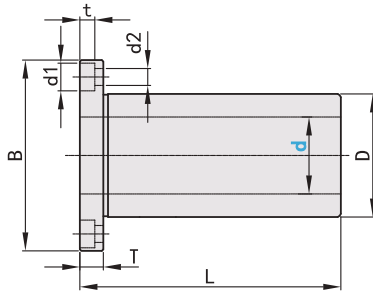

Code	型号		D容差		L	容差	B	T	d2	d1	t	
	d	容差	无表面处理	有表面处理								
侧切法兰型 LBHL LBNHL	6	0	12	0	35	±0.3	28	5	3.5	6	3.1	
	8		15	-0.013	-0.018		45					32
	10		19	0	0		55					40
	12		21	0	0		57					42
	13	-0.010	23	-0.016	-0.021		61	6	4.5	7.5	4.1	
	16		28	0	0		70					48
	20		32	0	0		80					54
	25	-0.012	40	0	0		112	8	5.5	9	5.1	
	30		45	-0.019	-0.025		123					62
												74

d	F	A	基本额定负载		静态容许力矩 Mo N·m
			C(动) N	Co(静) N	
6	20	-	324	529	2.18
8	24	-	431	784	4.31
10	29	-	588	1100	7.24
12	32	-	657	1200	10.9
13	33	-	813	1570	11.6
16	31	22	1230	2350	19.7
20	36	24	1400	2740	26.8
25	40	32	1560	3140	43.4
30	49	35	2490	5490	82.8

- 单轴机械手
- 直线模组
- 单轴组件
- 手动组件
- 防尘罩
- 导向轴
- 导向轴支座
- 固定环
- 直线轴承

- 直线轴承组件
- 微型滚珠衬套
- 无油衬套及组件
- 直线导轨
- 导轨配件
- 滚珠丝杠
- 丝杠支座
- 梯形丝杠及支座
- 位置显示器
- 抽屉导轨
- 线性滑轨
- 花键