

可调把手 经济型

选型指南

举例	型号	S	把手颜色
标准	C-KCDM 4 - 20 - B		
	C-KCDF 4 - - B		

Code		握柄部材质	螺纹部材质	螺纹部表面处理
外螺纹型	内螺纹型			
C-KCDM	C-KCDF	锌合金	S45C	四氧化三铁保护膜
C-KCDMS	C-KCDFS	锌合金	S45C	无电镀镍

■ 外螺纹型

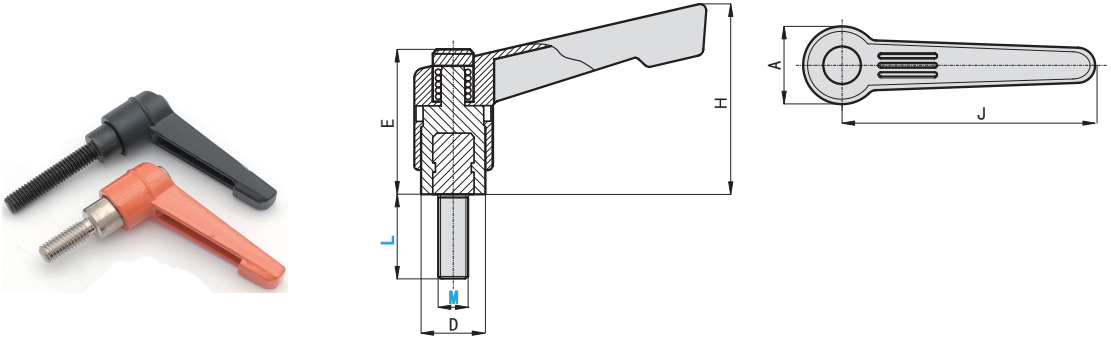

型号		L 螺纹长度选择					把手颜色	A	D	E	H	J	
Code	M	4	5	6	8	10							12
C-KCDM C-KCDMS	4	10	15	20	25			B (黑色) M (橙色)	13	10	24.5	35	45
	5	10	15	20	25	30							
	6	10	20	30	40	50							
	8	10	20	30	40	50							
	10	10	20	30	40	50							
	12		20	30	40	50	60		17.5	13.5	31	45	63
									21	16	36	55	78
									24	19	43	65	92

■ 内螺纹型

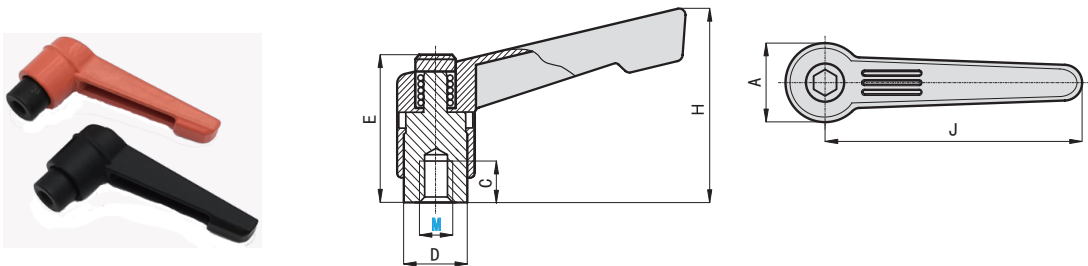

型号		把手颜色	J	C	D	A	E	H
Code	M							
C-KGDF C-KCDFS	4	B (黑色) M (橙色)	45	8	10	13	24.5	35
	5							
	6							
	8							
	10							
	12							
16	63	10	13.5	17.5	31	45		
	78	14	16	21	36	55		
	92	17	19	24	43	65		
	108	22	23	30	50.5	76		