

# 铰链 蝶形铰链\可拔插铰链

code  
5天发货

## 选型指南

举例	型号	
	Code	No.
标准	HY15LA	5

### 蝶形铰链

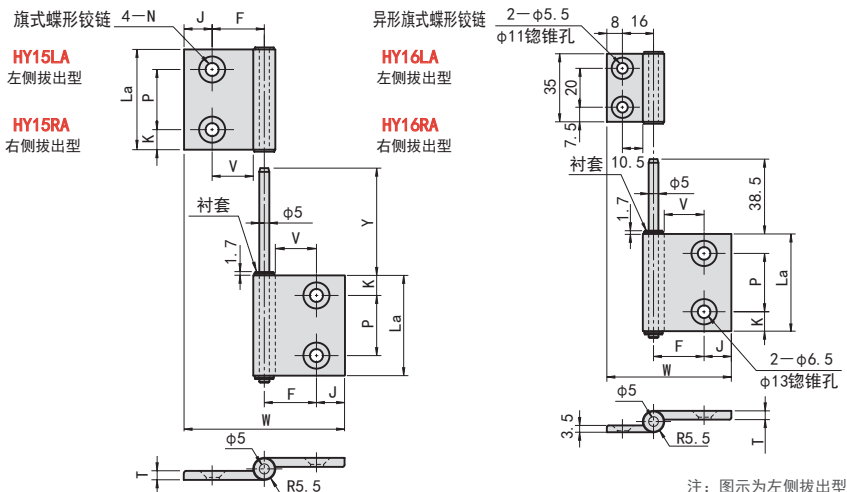

注: 图示为左侧拔出型

型号		容许负载		重量 (g)	La	W	K	P	J	F	V	N		T	Y
Code	No.	kg	N									通孔	铰锥孔		
HY15LA HY15RA	5	10	98	36	35	48	7.5	20	8	16	10.5	5.5	11	3.5	38.5
	6			46	40	62	7.5	25	10	21	15.5				43.5
	8	15	147	74	50	80	10	30	14	26	20.5	6.5	13	4.5	53.5
	8-45			74	50	80	10	30	11.5	28.5	23				-
HY16LA HY16RA	6	10	98	42	40	55	7.5	25	10	21	15.5	-	-	3.5	-
	8			50	50	64	10	30	14	26	20.5				
	8-45	15	147	56	50	64	10	30	14	26	20.5	-	-	4.5	-
	8-45			50	50	64	10	30	11.5	28.5	23				

容许负载是使用2个时的数值。

### 可拔插铰链



材质	表面处理
A6063S-T5 衬套: 聚缩醛	阳极氧化处理

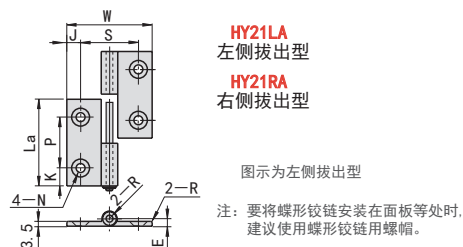

注: 要将蝶形铰链安装在面板等处时, 建议使用蝶形铰链用螺帽。

型号		容许负载		重量 (g)	La	W	K	P	J	S	N		E	R
Code	No.	kg	N								通孔	铰锥孔		
HY21LA (左侧拔出型)	5	10	98	22	47	36	11	25	7.5	21	5.5	11	5	5
	6			33		48	8.5	30	8	32				
HY21RA (右侧拔出型)	8			48	63	62	13	37	10	42	6.5	13	5.5	5.5

容许负载是使用2个时的数值。

框架部品及配件

支柱

支柱座

支柱  
固定夹

触摸屏  
支架

支脚

脚轮

拉手

手柄·  
旋钮

手轮

铰链

门部件