

蝶形铰链 无尘锥孔型·轻载型

选型指南

举例	型号	
	Code	No.
标准	HY68S 50	

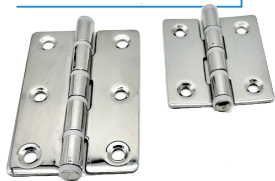

Code	材质	表面处理
HY68S	SUS304	镜面抛光

■ 4孔安装

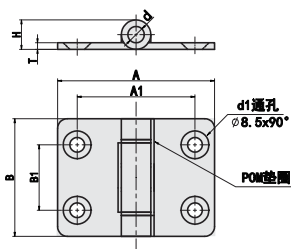

■ 6孔安装

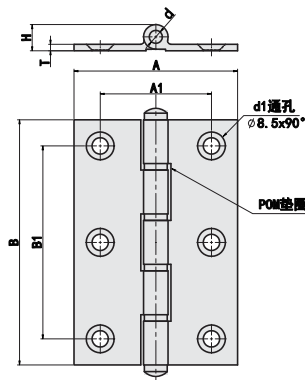

型号		安装孔数	A	A ₁	B	B ₁	H	T	d	d ₁	负载 (kg)	参考重量 (kg/pcs)
Code	No.											
HY68S	36	4孔安装	48	36	36	20	9	2	5	4.5	7	0.04
	50		44	28	50	34			4			
	75	6孔安装	50	34	75	59	8		5	12	0.055	

容许负载为使用2个时的数值。

支柱

支柱座

支柱
固定夹

触摸屏
支架

支脚

脚轮

拉手

手柄·
旋钮

手轮

铰链

门部件