

暗式拉手 可折叠外装型

code  
5天发货

选型指南

举例	型号
Code	A
标准	LS43A 130



LS43A  
LS43AB  
LS44ZB

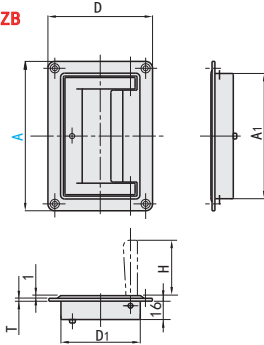

面板安装孔尺寸

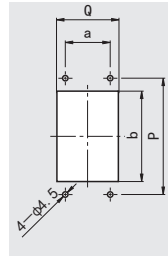

LS45Z

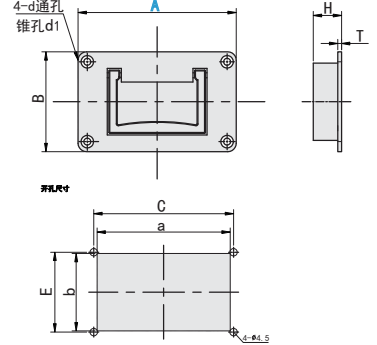

型号		A <sub>1</sub>	D	D <sub>1</sub>	H	T	开孔尺寸				参考重量 (kg/pcs)
Code	A						P	Q	b	a	
LS43A	130	109	91	69	50	2.5	118	70	110	79	0.19
LS43AB	200	169	80	71	51		184	73	171	50	0.28
LS44ZB	130	108.4	91	68.4	48.6	3	118	69	108.5	79	0.41

型号		B	C	E	H	T	d	d <sub>1</sub>	a	b	参考重量 (kg/pcs)
Code	A										
LS45Z	95	60	84	48	17	2.3	4.2	7.5	80	46.5	0.3
	112	70	99.5	58		2.5		9	95	53	0.35

支柱

支柱座

支柱  
固定夹

触摸屏  
支架

支脚

脚轮

拉手

手柄·  
旋钮

手轮

铰链

门部件