

手轮 铝合金·不锈钢压纹手轮



框架部品及配件

选型指南

举例	型号	-	d
标准	Code	D	
	SL11AB	40	- 6

Code		形状	螺纹孔	手轮		握柄	握柄螺纹部	
带握柄	无握柄			材质	表面处理	材质	材质	表面处理
SL11AB	SL21AB	标准	带螺纹孔型	A5056	黑色阳极氧化处理	尼龙6(黑色)	SUM22L	四氧化三铁保护膜
SL12AB	SL22AB		无螺纹孔					
SL13A	SL23A		带螺纹孔型		本色阳极氧化处理	尼龙6(白色)		
SL14A	SL24A		无螺纹孔					
SL15S	SL25S		带螺纹孔型	SUS304	-	SUS304	SUS304	-
-	SL26S		无螺纹孔					
SL17AB	SL27AB	开口	带螺纹孔型	A5056	黑色阳极氧化处理	尼龙6(黑色)	SUM22L	四氧化三铁保护膜

注: 图示为带螺纹孔型

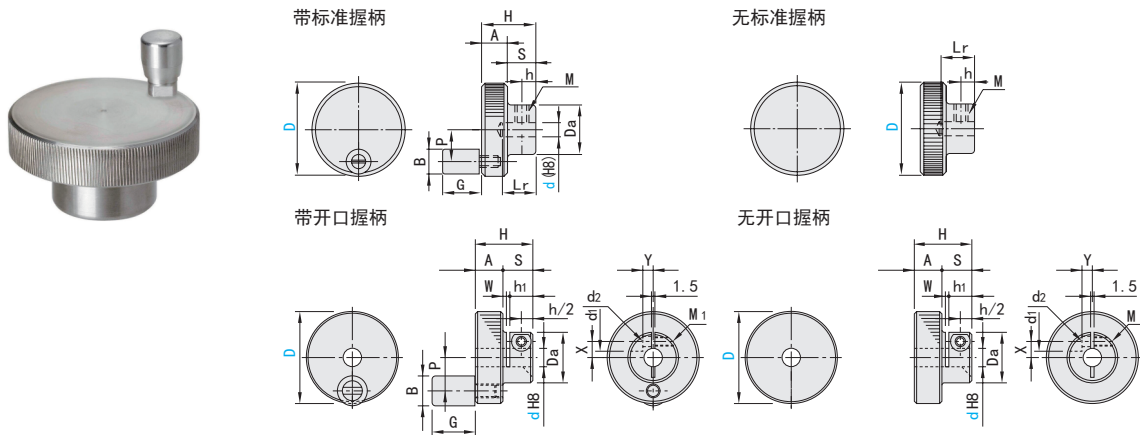

型号		标准型 (选择型)	开口型	开口型																		
带握柄	无握柄			D	d	H	A	S	Da	Lr	h	h1	W	X	Y	d1	d2	内六角螺栓 M1	参考 紧固 扭矩 (N·m)	P	B	G
标准型 SL11AB(黑) SL12AB(黑) SL13A(白) SL14A(白) SL15S(不锈钢)	标准型 SL21AB(黑) SL22AB(黑) SL23A(白) SL24A(白) SL25S(不锈钢) SL26S(不锈钢)	40	*6 8	8	25	12	13	22	15	7	10	2	7	4.6	8.5	4.5	M4	1.5	14.5	13	19	5
		50	*8 10	10	28	13	15	27	18	8	11		9	5.1			1.5	17				
		63	*10 12	12	32	14	18	35	22	9	12		11	6.1	10	5.5	M5	3	23	14	21	
开口型 SL17AB(黑)	开口型 SL27AB(黑)	80	*12 16	-	40	15	25	45	28	13									30	16	24	6

备注: 1. 带*的尺寸仅限SL11AB、SL21AB 2. 开口型仅限D=40、50、63

- 支柱
- 支柱座
- 支柱固定夹
- 触摸屏支架
- 支脚
- 脚轮
- 拉手
- 手柄·旋钮
- 手轮
- 铰链
- 门部件